

**XXVII МІЖНАРОДНА НАУКОВО-ПРАКТИЧНА  
ІНТЕРНЕТ-КОНФЕРЕНЦІЯ**

**«ТЕНДЕНЦІЇ ТА ПЕРСПЕКТИВИ РОЗВИТКУ  
НАУКИ І ОСВІТИ  
В УМОВАХ ГЛОБАЛІЗАЦІЇ»**



**ВИПУСК 27**

**30 серпня 2017 р.**

**м. Переяслав-Хмельницький**

ДЕРЖАВНИЙ ВИЩИЙ НАВЧАЛЬНИЙ ЗАКЛАД  
«Переяслав-Хмельницький державний педагогічний університет  
імені Григорія Сковороди»

Рада молодих учених університету

Матеріали  
XXVII Міжнародної науково-практичної інтернет-конференції  
**«Тенденції та перспективи розвитку науки і освіти в умовах глобалізації»**  
30 серпня 2017 року

Збірник наукових праць

Переяслав-Хмельницький – 2017

УДК 001+37(100)

ББК 72.4+74(0)

Т 33

Матеріали XXVII Міжнародної науково-практичної інтернет-конференції «Тенденції та перспективи розвитку науки і освіти в умовах глобалізації»: Зб. наук. праць. – Переяслав-Хмельницький, 2017. – Вип. 27. – 138 с.

#### **ГОЛОВНИЙ РЕДАКТОР:**

**Коцур В.П.** – доктор історичних наук, професор, академік НАПН України, ректор ДВНЗ «Переяслав-Хмельницький державний педагогічний університет імені Григорія Сковороди»

#### **РЕДАКЦІЙНА КОЛЕГІЯ:**

**Рик С.М.** – кандидат філософських наук, доцент, проректор з наукової роботи ДВНЗ «Переяслав-Хмельницький державний педагогічний університет імені Григорія Сковороди»

**Скляренко О.Б.** – кандидат філологічних наук, доцент кафедри іноземної філології і методики навчання

**Коцур В.В.** – кандидат політичних наук, голова Ради молодих учених університету

**Кикоть С.М.** – кандидат історичних наук, заступник голови Ради молодих учених університету

**Гайдаєнко І.В.** – кандидат історичних наук, секретар Ради молодих учених університету

©Рада молодих учених університету

©ДВНЗ «Переяслав-Хмельницький державний педагогічний університет імені Григорія Сковороди»

БИОЛОГІЧНІ НАУКИ / БИОЛОГИЧЕСКИЕ НАУКИ

*Ғайрат Ёкубов, Зебо Аллоберганова, Хуснида Аллаберганова  
(Ургенч, Узбекистан)*

**ҚОВОҚДОШЛАР ОИЛАСИГА МАНСУБ ЭРТАПИШАР ҚОВУН НАВЛАРИНИНГ  
БИОЭКОЛОГИК ХУСУСИЯТЛАРИ**

Қовоқдош экинлар озик овқат сифатида ишлатилади ва хашакилари сершира сифатида молларга берилади. Шу сабабдан Марказий Осиёда ва мамлакатининг бошқа жанубий районларида улар халқ хўжалиги учун катта ахамиятга эга. Уларнинг озиклик киймати таркибидаги углеводлар, асосан қандлар билан бахоланиб, инсон организми тамонидан осон хазм қилинади. Осиё қовунлар таркибида 4,2 - 14 % гача, айрим ҳолларда 17 % гача қанд бўлади. Қовоқлар таркибидаги қандлар эса 3 - 14 % га яқин бўлади. Бу қанд миқдори ўсимликларнинг навига, ўсиш шароитига ва етиштирилган жойига қараб ўзгариб туради. Жануб тамонга борган сари қовун таркибидаги қанд миқдори ортиб боради. Қовун таркибида С витамини кам, бироқ каротин (А витамин манбаи) кўп бўлади. Шунинг учун ҳам таркибида каротин кўп бўлган қовоқ навлари медицинада даволаш перепаратлари олиш учун ишлатилади. Қовун уруғида 25 - 30 % гача, қовоқ уруғида 50 % мой бўлади. Хозирги кунда медицинада қовунда жигар касаллиги ва атеросклероз даволашда тавсия этилади. У асаб системасини тинчлантиришга ҳам таъсир этади. Қовоқнинг барча маданий турлари Америкадан келиб чиққан, шу жумладан, йирик мевали қовоқ, Жанубий Америка, қаттиқ пўстли қовоқ – Шимолий Америка ва мусқат қовоқлари Жанубий Мексика ва Марказий Америкадан келиб чиққан. Қовоқнинг маданий навлар эраמידан 3000 йил аввал инсонга маълум бўлган. Жаҳон бўйича полиз экиладиган 2,8 - 2,9 млн гектарни ташкил этса. Шулардан 70% - тарвуз, 20% - қовун, 10% ни қовоқ экинлари ташкил этади. Бутун дунё бўйича полиз маҳсулотлари йиллик ишлаб чиқариш кўрсаткичи тарвуз 23 – 26 млн тонна, қовун 6,4 – 6,6 млн тонна, қовоқ 4 – 5 млн тоннани ташкил этади.

**Қовун** – қовоқдошлар оиласи бодринг туркумига мансуб бир йиллик ўт ўсимликлар тури полиз экини. Ёввойи ҳолда Жануби-Ғарбий Осиё ва Африкада учрайди. Маданий навларининг ватани - Кичик ва Ўрта Осиё (2 минг й. дан бери экилади). Марказий Осиёда қовун экиладиган майдони жиҳатидан полиз экинлари орасида биринчи ўринда туради, илдизи ўқилдиз, узунлиги 1 м гача боради. Палаги ингичка, ётиб ўсади. Жуда кўплаб ён шохлар чиқаради. Барглари узун бандли, палакда кетма-кет жойлашган. Гултожи сариқ, одатда, беш тожбаргли, оталиклари бешта, чангдонлари икки уяли, бир уйли, айрим жинсли. Қовун мевасининг шакли турлича (юмалоқ, овалсимон, чўзинчоқ ва б.). Пўсти қалин (1,5-2 см), ўртача (1-1,5 см), юпқа (0,5-1,4 см), қаттиқ; эти жуда юмшоқ, юмшоқ, куврак, серсув, сершира, кумоқ, баъзилариники толали, ранги оқ, қизил, сарғиш, яшилроқ. Уруғи оқ, оч сариқ ва сариқ. 1000 дона уруғининг вазни 30-45 г. Навига қараб қовун вазнида эти 63-84, пўсти 10-30, уруғи ва уруғтутарлари 3,1-7,7% ни ташкил этади.

**Меваси таркиби** – 8-20% қуруқ модда, 18% қанд (сахароза), 0,1-0,7% клетчатка, 0,2-35,2% С, РР витаминлари, фолат кислота, калий, натрий, калций, магний, темир, фосфор, олтингугурт ва бошқа микроэлементлар бор.

**Тарвуз** (*Citrullus*) – қовоқдошлар оиласига мансуб бир ва кўп йиллик ўт ўсимликлар туркуми; полиз экини. Ватани-Африка (Миср). Марказий Осиёда тарвуз экиладиган майдони жиҳатидан полиз экинлари орасида қовундан кейин иккинчи ўринда туради. Маданий тарвузнинг хўраки (*S. aedulis* Pand.), хашаки (*S. Colocynthoides* Pand.) турлари, ёввойи тарвузнинг меваси асхсхиқ 4 тури маълум. Хўраки тарвузнинг дунё бўйисха маълум бўлган барча навлари 10 та экологик географик гуруҳга бўлинади. Ўрта Осиё тарвузи алоҳида экологик географик гуруҳни ташкил этади. Палаги 4-5 м гача боради, илдизи чуқур жойлашган ўқ илдиз, барг қўлтиқларидан ўсиб чиққан жингалаклари ёрдамида илашиб,

чирмашиб ўсади. Барг банди узун, барглари бир неча бўлакчалардан иборат, ранги оч яшил, оқ ва узун туклар билан қопланган. Оталик ва оналик гуллари алоҳида-алоҳида жойлашган. Асосан четдан чангланади. Тарвуз мевасининг шакли юмалоқ, овалсимон, цилиндрсимон. Пўсти қалин (1,5 см), ўртача (1-1,5 см), юпка (1 смдан кам), қаттиқ, эти юмшоқ, серсув, сершира, кумок, баъзан толали. Этининг ранги қизил, айрим навлари малинасимон. Уруғи, оқ сарик, қора, қизил, кулранг . 1000 дона уруғи вазни 40-120 г .

**Меваси таркиби** – 8,0-13,5% куруқ модда, 5,8-11% қанд (фруктоза; хасхаки тарвузда 3,2-5% куруқ модда, 1,2-3% қанд, 1кг ида 0,09 озуқа бирлиги), 90% дан кўпроқ сув, турли витаминлар (В<sub>р</sub> В2 РР) ва минераллар, уруғида 25—30% мой, фитин кислотаси бор.

Тарвуз иссиқсевар, ёруғсевар ўсимлик, қурғоқчиликка чдамли, уруғи тупроқ ҳарорати 14-16° да уна бошлайди. Экилгандан кейин 5-6 кунда униб чиқади. Тарвузнинг эртапишар, ўртапишар ва кеч пишар навлари бор. Эртаписҳарнавлари 80-90, ўртапишарлари 90-100 ва кеч пишарлари 110-120 кунда писҳади. Тарвуз янгилгида истеъмол қилинади, саноатда қайта ишлаш учун хомашё, хашаки тарвуз чорвачиликда ширали озуқа сифатида фойдаланилади. Табобатда камқонлик, жигар, буйрак, юрак-томир касалликларини даволашда қўлланилади. Тарвуз пушта кенглиги 280-360 см қилиб олинган жўякнинг икки томонига туп ораси 70 см қилиб 4-6 см чуқурликда экилади. Уяларга 2-3 кун ивитилган уруғлар 3-4 тадан ташланади, чопиқ пайтида ягана қилиб биттадан ўсимлик қолдирилади. Ўсув даврида қатор оралари 2-3 марта юмшатилади. Тупроқ шароитига қараб 6-8 марта сув берилади. Тарвуз лалмикор ерларда ҳам яхши ўсади. Ҳосилдорлиги 200-600 с/га. Ўзбекистонда тарвузнинг 15 дан ортиқ навлари ўзлаштирилиб, давлат реестрига киритилган. Булардан энг кўп экиладиган навлари: Гулистон, Дилноз, Корол Куба 92, Қўзибой, Мармар тарвуз, Манзур, Олмос, Сурхон тонги, Ўзбекистон, Ўринбой, Хаит қора ва б. 2000й.лардан бошлаб Голландия селекциясида чиқарилган эртапишар Крисби, Трофи, Гранит 1 авлоди дурагайлари экилмоқда. Эрта ҳосил олиш учун иссиқхоналарда ёки очиқ далада плёнка остида кўчатидан экиб етиштириш мумкин.

**Сарик замча** – Уруғидан униб чиққандан кейин 65-70 кунда ҳосили пишади. Гектаридан 180-200с ҳосил олинади. Бу навни узоқ жойларга олиб бориб бўлмайди, у ўз жойида истеъмол қилинади. Шакли ясси, ҳар-хил катталиқда бўлади. Энг каттасининг диаметри 15-18 см, оғирлиги 0,8-2 кг. Сирти сал тилим-тилим бўлиб туради. Пўсти юмшоқ. Этининг қалинлиги 4-4,5 см, жуда хушбўй, эти тиғиз, ўртача ширин. Ранги оқ ёки оч яшил. Таркибида 6-7,5% қанд, шу жумладан 4 -6% сахароза бор, куруқ моддаси 8,5-10%. Уруғхонаси унча катта эмас. У уруғдонлар билан тўлиб туради. Уруғи йирик, узунчоқ овал шаклда, оқ бўлади.

**Ола замча** – Уруғидан униб чиққандан кейин 65-70 кунда ҳосили пишади. Гектаридан 180-200 с ҳосил олинади. Узоқ жойларга олиб боришга унчалик чидамли эмас. Шакли ясси, майда, диаметри 12-14 см, оғирлиги 0,6-1,7 кг. Сирти сал тилим-тилим, деярли текис. Пўсти юмшоқ, қалин. Этининг қалинлиги 3-4 см, яшил ёки тўқ сарик, тиғиз, қурғоқроқ. Таркибида ўртача 7,5 % қанд, шу жумладан 5,4% сахароза бор, куруқ моддаси 10,7%. Уруғхонаси ўртача катталиқда, у уруғдонлар билан тўлиб туради. Уруғи йирик чўзиқ, овалсимон бўлади.

**Қора гурвак** – Хоразм вилоятида кенг тарқалган. Кўкариб чиққандан кейин 85-110 кунда пишиб етилади. Қовуннинг шакли турли хил бўлиб, шарсимон, эллипс тарзида. Диаметри 23-25 см, оғирлиги 4-8 кг гача. Ташқи қобиғи текис, тўрлари бир-бирлари билан сийрак туташган, катта қовун. Мағзининг қалинлиги ўртача, этининг қалинлиги 6-7 см, ошиқ кўкишроқ, қарсиллама, мазали. Қанд миқдори 13-16%. Уруғи қисилган, хоналари қалин. Бир қора гурвак 38 гр уруғ беради.

**Оқ гурвак** – Хоразм вилояти ва Қорақалпоғистон Республикасида экиладиган қадимий маҳаллий нав. Оқ гурвакнинг ўсув даври 90-100 кун. Ҳосилдорлиги 240-270 сентнергасҳа. Қовуннинг кўриниши шарсимон, катталиги-диаметри 22-25 см, оғирлиги 4-6 кг. Ташқи кўриниши: қобиғи текис, ранги оқ, тўри бир-бири билан туташган, эти қалин (6-6,66 см), мағзи оқ, юмшоқ тиғизли, жуда сувли, қанд миқдори 16% гасҳа. Уруғи қисилган, уруғ

хоналари этли. Бир дона қовундан 35 гр.гасха уруғ чиқади. Узоқ масофага ташишга яроқлилиги ўртача, 10-15 кун сақланади.

**Кўк гурвак** – бу эрта пишар нав бўлиб, кўкариб чиққандан кейин 85-100 кунда пишиб етилади. Ҳосилдорлик гектарига 350-400 с. Ташқи кўриниши шарсимон шаклда, йирик, диаметри 20-24 см, оғирлиги 4-6кг.гача. Ранги сарғиш кўк. Мағзи қаттиқ эмас, этининг қалинлиги 6-7 см. Очик кўк, юмшоқ, озгина қарсиллама, жуда ширин. Қанд микдори 15-16%. Уруғи йирик, оқ рангда. Бир қовундан 35 гр уруғ чиқади. Узоқ масофага ташишга яроқсиз.

**Ола гурвак** – қовуннинг ёзги эрта пишар, энг яхши навларидан бири. Қорақалпоғистон деҳқончилик илмий- текшириш институти томонидан 1964-йилда етиштирилган ва туманлаштирилган. Қобиғининг сирти текис, катталиги ўртача (24-26 см), оғирлиги 3-6 кг, кўриниши шарсимон шаклда, тўрлари бир-бирлари билан туташган, сийрак, катта, ташқи кўриниши қўнғир, сариқ. Мағзи оқ, қалинлиги 6-7 см, тиғизлиги ўртача, жуда сувли, қанд микдори жуда юқори -16% гача. Бир қовундан 36 гр уруғ олинади. Эрта пишар нав, уруғи униб чиққандан кейин 94-105 кунда пишиб етилади. Ҳосилдорлиги 313 сентнер. Ҳар бир туп қовун 2 дона тугади. Узоқ масофага ташишга яроқлилиги ўртача 10-15 кун.

**Зар гулоби.** Ўртапишар нав, уруғидан униб чиққандан кейин 100 кунда пишади. Палаги кучли ўсади, барги юраксимон, чети қиррали, кўм-кўк рангда. Меваси тухумсимон, вазни 5-6 кг. Мевасининг ранги сарғиш-яшил. Мевасининг таркибида қанд микдори 12-14%. Узоқ масофага ташишга чидамли. Ун шудринг ва фузариоз касалликларига чидамли. Ҳосилдорлиги гектарига 30-35 т.

### ФЙДАЛАНИЛГАН АДАБИЁТЛАР

1. Абдолниёзов Б. О., Гулимов Г.С. Хоразм қовунлари. – Урганч, 2008.
2. Душамов Б.К. Қовун пашшаси ва унга қарши кураш усуллари. – Хоразм, 2005.
3. Полиз экинларининг асосий зараркундалари ва касалликларига қарши кураш бўйича тавсиялар. – Тосҳкент, 2005.
4. Ҳақимов Р. А. Ўзбекистон қовун селекцияси. Сабзавот, полиз, картошка селекцияси, уруғчилиги ва етиштириш технологияси. – Тошкент, 2008.

*Санобар Пирманова, Адамбай Машиарипов  
(Урганч, Ўзбекистан)*

### ВЛИЯНИЕ СПОСОБОВ ВЫРАЩИВАНИЯ НА УРОЖАЙНОСТЬ И КАЧЕСТВО ПЛОДОВ ПЕРСПЕКТИВНЫХ СОРТОВ ТОМАТА

В Узбекистане, являющимся крупным экспортером томатопродуктов и свежих плодов, томат занимает 60-61 тыс.га, или 37% от площадей, занятых овощами. Валовые сборы плодов томата составляют 1,2-1,4 млн.тонн или 42-43 % от валового производства овощей. Плоды томата служат источником доходов фермеров и валютных поступлений в страну. Однако валовые сборы этой ценной культуры в настоящее время не полностью удовлетворяют спрос населения и консервной промышленности республики, перерабатывающей свыше 70% от общего урожая.

Повышение урожайности востребованных в производстве отечественных сортов и улучшение качества семян томата может быть достигнуто путем подбора оптимальных сроков и способов их возделывания, обеспечивающих создание наиболее благоприятных условий для формирования урожая и полноценных семян.

Томат выращивается безрассадным и рассадным способами. Безрассадный способ осуществляется путем посева семян непосредственно в грунт. При нём растения развивают более глубокую корневую систему. Это обеспечивает повышение устойчивости растений к

недостатку вологи в ґрунті, к неблагоприятним температурам воздуха, а также к некоторым вирусным болезням.

Сравнительная оценка урожайности плодов, семенной продуктивности, посевных и урожайных качеств семян перспективных отечественных сортов томата, выращенных при различных сроках рассадным и безрассадным способами, в условиях Узбекистана проводилась крайне мало. В связи с этим, изучение влияния сроков и способов выращивания сортов томата на их продуктивность, урожайность и качество семян является актуальной научной проблемой, имеющей важное значение для увеличения производства плодов и семян томата в Узбекистане.

По мнению ряда ученых, безрассадная культура признается самым дешевым способом выращивания томата в большинстве тоματοпроизводящих стран (Collin G.H., 1979; Ершова Л.И., 1984; Абдурахмонов Ю., Гусейнов Ю., 1987; Пивоваров В.Ф., Мамедов М.И., Бочарникова Н.И., 1998; Арамов М.Х., 2001; Ермолова Е.В., 2003; Стрельникова Т.Р., Блинова Т.П., 2008).

Климатические условия Узбекистана позволяют высевать семена томата непосредственно в ґрунт. Этот способ исключает затраты, связанные с выращиванием рассады и высадкой ее в ґрунт, и растения бывают более выносливыми. Однако, посе́вы требуют больших затрат ручного труда на прополку сорняков, на прореживание, всходов урожай созревает на 20-25 дней позже (Ермолова Е.В., Арамов М.Х., 1980; Азимов Б.Д., 1990; Аббосов А.М., Ганиев Ф.Р., 2007).

Наибольший общий и товарный урожай все три испытанных сорта сформировали при рассадном способе выращивания при высадке рассады 20-25 апреля. Прибавка к контролю (посадка 5-10 мая) у них составила по общему урожаю 1,9-4,9 т/га или 5,1-15,9% и по товарному – 2,4-7,8 т/га или 7,9-17,2%.

Безрассадная культура томата у всех трех сортов по урожайности уступала срокам высадки рассады 5-10 мая и, особенно, 20-25 апреля. У сорта Сурхан 142 урожайность была одинаковой со сроком высадки рассады 20-25 мая и выше срока высадки 10 июня. У сортов Авиценна и ТМК-22 безрассадная культура обеспечивала получение достоверно более высокого урожая, чем при высадке рассады 20-25 мая (рис. 1).



Рис. 1. Общая и товарная урожайность плодов у растений томата при различных способах выращивания и сроках высадки рассады

При безрассадной культуре средняя масса плода у всех испытанных сортов томата была меньше по сравнению со сроками высадки рассады 20-25 апреля, 5-10 мая (контроль) и 20-25

мая. Наибольшая средняя масса плода у сортов Авиценна и Сурхан 142 была у контроля (посадка рассады 5-10 мая), у сорта ТМК-22 – при посадке 20-25 апреля.

#### **ЗАКЛЮЧЕНИЕ**

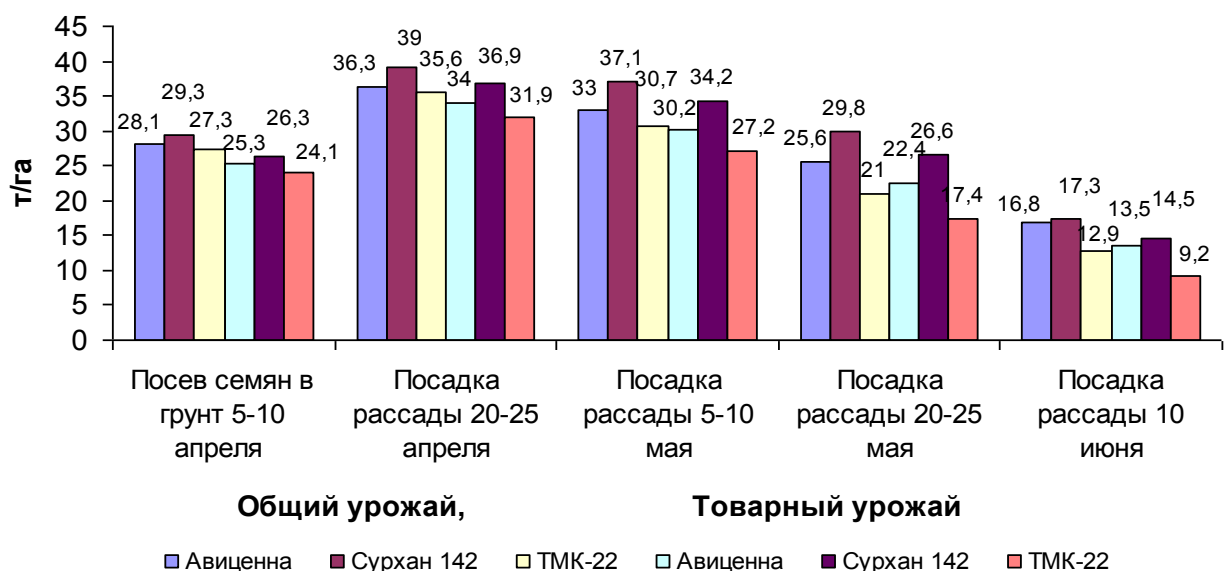
Безрассадная культура у всех трех сортов уступает по урожайности высадке рассады 5-10 мая и особенно 20-25 апреля. Сорта Авиценна и ТМК-22 при безрассадной культуре формируют более высокий урожай, чем при высадке рассады 20-25 мая, а сорт Сурхан 142 – одинаковый с этим сроком высадки рассады.

#### **ИСТОЧНИКИ И ЛИТЕРАТУРА**

1. Аббосов А.М., Ганиев Ф.К. Проблемы безрассадного возделывания томатов и пути их решения // Ўзбекистоннинг жанубий воҳасида эртаги сабзавотчиликни ривожлантириш истиқболлари. – Тошкент: Термез, 2007. – Б. 206-211.
2. Абдурахмонов Ю., Гусейнов Ю., Помидоры – безрассадным методом // Сельские зори, 1987. – №4. – С. 47.
3. Азимов Б.Д. Технология выращивания интенсивных сортов томата в Узбекистане. – Ташкент, Изд. Фан 1990. – С. 78-94.
4. Арамов М.Х. Научный центр по селекции и семеноводству овощных культур на юге Узбекистана. // Основные направления и перспективы селекции и семеноводство овощных, бахчевых культур и картофеля. Сб. науч. трудов. – Ташкент: Термез, 2001. – С. 3-7.
5. Ермолова Е.В., Арамов М.Х. К вопросу завязываемости плодов томата в условиях Узбекистана // Материалы научной конференции молодых ученых по сельскому хозяйству. – Ташкент, 1980. – С. 45-48.
6. Ермолова Е.В. Сорта томата, созданные к 70-летию УзНИИОБК и К // Состояние, проблемы и перспективы овощеводства, бахчеводства и картофелеводства в Республике Узбекистан. Доклады научно-практической конференции. – Ташкент, 2003. – С. 19-21.
7. Ершова В.Л. Разработка агротехнических элементов промышленных технологий производства томатов. Автореф. дис. ... докт. с/х. наук. – Москва: МСХА, 1984. – 39 с.
8. Пивоваров В.Ф., Мамедов М.И., Бочарникова Н.И. Агротехника томата. // Пасленовые культуры: томат, перец, баклажан, физалис. – М.: АО Моспромстройматериалы, 1998. – 204 с.
9. Стрельникова Т.Р., Блинова Т.П. Создание сортов томата разных сроков созревания, пригодных для свежего потребления и для консервной промышленности // Современные тенденции в селекции и семеноводстве овощных культур. Традиции и перспективы. I Международная научно-практическая конференция. Т.2. – Москва, 2008. – С. 303.
10. Collin G.H. High-density Planting Vegetable Crops. Toronto Ont., 1974.

*Холисхон Рахимова, Ҳасанбой Юсунов  
(Ургенч, Ўзбекистан)*

#### **ОШ ҚОВОҚНИНГ УН-ШУДРИНГ КАСАЛЛИЛАРИ**

Қовун, тарвуз ва қовоқ етиштиришни ўрганувчи қишлоқ хўжалик соҳасига полизчилик деб айтилади. Полизчилик фан сифатида қовун, тарвуз ва қовоқ ўсимликларининг морфологик ва биологик хусусиятларини ўрганиш билан бирга, улардан юқори ҳосил етиштириш йўллари ҳам ишлаб чиқади.

Қовоқ меваси пишган, димланган ва қовурилган ҳолда истеъмол қилинади. Ундан шарбат ҳам тайёрланади. Қовоқ мевасида 10-15 % қуруқ модда бўлиб, шундан 4-11 % қандни ташкил этади. Бундан ташқари унинг таркибида 0,7 % клетчатка, 0,5 % оқсил, 0,2 % мой, 0,6 % кул моддалари, кўп микдорда минерал тузлар ва витаминлар бор.



Қовоқ меваси атеросклероз, жигар, буйрақ, ошқозон, юрак хасталикларига даво бўлиб, уруғ қайнатмаси гижжа ҳайдаш хусусиятига эга.

Ун-шудринг Ўзбекистонда (Марказий Осиёда) қовун, қовоқ ва қовоқдошлар оиласига мансуб бўлган бошқа экинларнинг энг кенг тарқалган ва хавfli касалликларидир. Улар билан ўсимликлар ўсув даврининг барча фазаларида зарарланади. Ҳар икки касалликнинг тарқалиши ва ривожланиши кам суғорилган экинларда кучаяди.

Бизнинг кузатувларимиз 2016-йилда Урганч туманидаги Ғалаба қишлоқ фуқоролар йиғинидаги “Еркин Мурод савдо” МЧЖ га қарашли иссиқхонадаги сабзавотлар яни помидор, бодрингларда ва Хоразм вилояти Гурлан тумани Бирлашган қишлоғидаги Бозорбой Эшмуродовга қарашли “Ерта боҳор” фермер хўжалиги далаларида ўтказилди.

Ун-шудринг касаллиги қовоқ экилган умумий майдоннинг барча қисмларида қайд этилди. Кузатилган далаларнинг барчасида экинларга олтингугурт билан икки марта ишлов берилган ва уларда ун-шудринг касаллигининг тарқалиши (5-10%) ва ривожланиши (0-40%, ўртасха 1-5%) хавfli даражага етмаган.

Умумий майдоннинг 30 га келадиган қисмида қовун ўсимликлари сўлиш билан кучли зарарланганлиги қайд этилди ва ушбу далалардаги ўсимликлар батафсил ўрганилди. Далага қовоқ «ош қовоқ» нави экилган, дала олти марта суғорилган, аммо кузатув ўтказилган куни ер курук. Ўсимликлар илдиз бўғзи чҳириши ва сўлиш касаллиги билан кучли зарарланган . Олдин зарарланган ўсимликларнинг илдиз бўғзида кўзга ташланмайдиган оч-қўнғир доғлар пайдо бўлиши, кейин улар яккол қўнғир тусга кириши, чириш илдиз бўғзидан тепага, поянинг пастки қисмига 15 см баландликкача ҳамда катта ён палакларнинг пастки қисмларига тарқалиши кузатилди. Зарарланган илдиз бўғзини узунасига кесганда, уларнинг ўртасида тўқ-қўнғир, калта тасмайча шаклли доғлар мавжудлиги аниқланди. Ён палаклар пояларининг остки қисмларининг зарарланган жойлари (зарарланган поя қисми яқинида) олдин сув шимганга ўхшаб, кейин қўнғир тус олган. Баъзи ўсимликларда кучли зарарланган илдиз бўғзининг тупроқ сатҳидан юқориги қисмида қизғиш-қўнғир ёки оч-қўнғир тусли йелим томчилари мавжуд бўлиб, йелим қуриганида, унинг остидаги поя қобиғи тўқ-қўнғир ёки деярли қора тус олган. Зарарланган ўсимликлар сўлий бошлаган ва бир неча кун ичида бутунлай сўлиб, қуриб қолган. Касал ўсимликларнинг қўнғир ва деярли қора тусга кирган илдиз бўғзининг намуналари фитопатологик анализ учун олинди.

Ош қовоқ даласида ўсимликларни ун-шудринг касаллиги билан зарарланиши (Урганч туманидаги Ғалаба қишлоқ фуқоролар йиғинидаги “Еркин Мурод савдо” МЧЖ га қарашли иссиқхонадаги сабзавотларда 2016-й.)

Олинган намуналарни таҳлил қилиш учун нам камера ва агар-агар муҳитига экиш усуллари қўлланилди. Биринчи усулда сўлиган ва сўлиётган қовун ўсимликларининг илдиз бўғзи, поясининг пастки қисми ва илдизларидан скалпел ёрдамида узунлиги 3-4 см келадиган сегментлари

<i>Ўсимликларнинг ун-шудринг касаллиги билан зарарланиши даражалари</i>	<i>Сони</i>	
	<i>Дона</i>	<i>%</i>
Соғлом	94	23,3
Зарарланган, сўлиб бошлаган	228	56,6
Зарарланган, сўлиб, қуриб, нобуд бўлган	81	20,1
Ҳисобга олинган ўсимликларнинг умумий сони	403	100

*Изоҳ* ҳисобга олиш даланинг икки нуқтасида (биринчи нуқтада 213 тупда ва иккинчи нуқтада 190 туп ўсимликда) ўтказилди.

кесиб олинди ва оқиб турган водопровод сувида 2 соат давомида ювилди. Кейин уларнинг бир қисмининг устки юзалари 70%-ли спирт билан зарарсизлантирилиб, Петри идишларида нам камераларга қуйилди ва 5 кун давомида инкубация қилинди. Иккинчи усулда намуналардан катталиги 2-3x2-3 мм келадиган сегментлар кесиб олинди, юза қисмлари 70%-ли спирт билан зарарсизлантирилди, 3 марта стерил дистилланган сувда ювиб

олинди ва Петри идишларида 2%-ли оч агар-агар мухитига, хар бир идишга 5-6 сегментдан экилди ва фитотронда 5 кун давомида ўстирилди.

Ҳар икки усулни қўллаганда ҳам намуналар устида оқиш тусли юпқа моғор ҳосил бўлди. Бу моғордан препарат тайёрлаб микроскоп остида текширилганида замбуруғ конидиялари мавжуд эканлиги аниқланди. Конидияларнинг шакли, ранги, септаларининг сони ва ўлчамларини (макроконидиялар 25-59x3-5 мкм, микроконидиялар 5-15x2-4 мкм) таҳлил қилиш асосида касаллик қўзғатувчи организм *Fusarium oxysporum* Schlecht, замбуруғининг қовун формаси эканлиги аниқланди, касалликка эса қовуннинг фузариоз сўлиш касаллиги диагнози қўйилди.

Хоразм вилоятида кузатувлар иккита туманнинг битта фермер хўжалигида ўтказилди. Ушбу бирламчи кузатувларда қовоқдошларга мансуб бўлган экинларда фузариоз сўлиш касаллиги топилмади, аммо деярли барча далаларда қовоқ айрим далаларда қовун ҳам ун-шудринг билан зарарланиши аниқланди. Касаллик тарқалиши қовоқ далаларида 10- 25%, битта қовун даласида 15% ни ташкил этди.

Далалардан олинган ун-шудринг билан зарарланган баргларнинг намуналари фитопатологик таҳлил қилинганида, касаллик қўзғатувчи замбуруғларнинг микроскопик белгиларига асосланиб, Хоразм вилояти, Урганч туманидаги Ғалаба қишлоқ фуқоролар йиғинидаги “Еркин Мурод савдо” МЧЖ га қарашли иссиқхонадаги қайд этилган ун-шудринг касаллигининг қўзғатувчиси *Erysiphe cichoracearum* DC.f.cucurbitacearum Пот. (конидияларининг ўлчами 14-28x8-18 мкм, ўртача 18,8x11,6 мкм), қовунда ва бошқа полиз экинларининг тур ва формалари аниқланди.

Хоразм вилоятида қовоқдош экинларда ун-шудринг касаллигининг тарқалиши (2016 й.)

Туман, фермер хўжалиги	Экин тури ва майдони (га)	Акисланган касаллик тури ва тарқалиши (%)
Урганч т.Ғалаба қиш фуқоролар йиғини «Эркин Мурод савдо» МЧЖ	Қовоқ, 0,5 га	Ун-шудринг (10%) ( <i>Erysiphe cichoracearum</i> )
	Қовун, 0,5 га	Касаллик йўқ;
	Тарвуз, 1,0 га	Касаллик йўқ;
Гурлан т. Бирлашган қиш. «Эрта баҳор» ф.х.	Қовун, 0,5 га	Ун-шудринг (15%) ( <i>Sphaerotheca fuliginea</i> )
	Тарвуз, 1,0 га	Касаллик йўқ;

**Қарши кураш чоралари:** Алмашлаб экиш: Ўсимлик қолдиқларини йиғиб, кузги шудгорни сифатли қилиб ўз вақтида ўтказиш. Ўсимликларни ўсув даврида олтингугурт ва оҳак аралашмасини (1:1) нисбатга олиб чанглаш, ҳар гектарига 20-30 кг ҳисобидан.

### Фойдаланилган адабиётлар

1. Матякубов М. Ун-шудринг касаллиги. Ўзбекистон қишлоқ хўжалиги, 2004.
2. Пидопличко Н.М. Грибы – паразиты культурных растений. Определитель. Т.1. Грибы совершенные. – Киев: Наукова думка, 1977. – 296 с.
3. “Ўсимликлар иммунитетини” А.Ш.Шералиев, У.Х.Раҳимов Ўзбекистон файласуфлари миллий жамияти нашриёти. – Тошкент, 2007. – Б.40-42.

UDK 633.11+631.4:54-38+575+581

*B.X.Chiniqulov, T.A.Bozorov, S.K. Baboev,  
Z.B.Alloberganova, R.S.Salayeva  
(Toshkent, O'zbekiston)*

## **KUZGI YUMSHOQ BUG'DOY NAVLARINI TUZLI SHAROITDA UNUVCHANLIGINI SKRINING QILISH VA CHIDAMLILIGINI STATISTIK BAHOLASH**

Asosiy qishloq xo'jalik ekinlaridan biri bo'lgan bug'doy nafaqat O'zbekiston, balki boshqa davlatlar uchun ham muhim ahamiyatga ega o'simlik hisoblanadi. Bugungi kunda bug'doy hosildorligiga salbiy ta'sir etuvchi tashqi muhit omillaridan biri bo'lgan tuproq sho'rlanishi asosiy ekologik muammolardan biri bo'lib, ularning kompleks maydoni hozirgi vaqtda Respublikamizning ko'pgina hududlarida keng tarqalgan [1, 4].

Tuproq sho'rlanishi o'simliklarning o'sishi va rivojlanishiga, suv almashinuvi va ionlar gomeostazining buzilishiga fotosintez va nafas olish jarayonining sekinlashishiga hamda hosildorlikning pasayishiga sabab bo'ladi [2, 3, 5].

Ilmiy izlanishda, NaCl tuzining turli xil konsentratsiyalarida Respublikamizda ekilib kelingan hamda ekilayotgan bug'doy navlarining unuvchanligi va rivojlanishi o'zaro statistik farqlanishlari ustida tadqiqot olib borildi.

**Materyal va uslublar.** Buning uchun 47 xil bug'doy nav va namunalari NaCl tuzining turli xil konsentratsiyali (0.5%, 1.0%, 1.5%) eritmalarida termostatda undirildi. Bunda unish harorati  $24\text{ C}^0$  ni tashkil qilgan bo'lib, statistik analiz uchun har bir nav petri likopchasida uch qaytariqda undirildi. O'n kundan keyin namunalarning laboratoriya unuvchanligi va nihollar uzunligi o'Ichandi.

Natijalar StatView dasturida tahlili Bonferroni testi yordamida amalga oshirildi (SAS Institute Inc., Cary, NC, USA, [www.statview.com](http://www.statview.com)) bilan) va navlar o'rtasida, yuqorida keltirilgan belgilar bo'yicha statistik tahlil qilindi. Bunda ehtimollik statistik farqlanish darajalari  $P < 0.001$  oralig'ida olingan.

**Tajriba natijalari va ularning tahlili.** Bizning tajribalarimizda laboratoriya sharoitida har xil sho'rlangan muhit yaratib yumshoq bug'doy nav va namunalarning sho'rlanishga chidamliligi bo'yicha o'zgaruvchanligi, qaysi belgi va xususiyatlarga bog'liq ekanligi aniqlandi. Urug'larning dala unuvchanligi, laboratoriya sharoitidagi unuvchanlikka to'g'ridan-to'g'ri bog'liq. Laboratoriyadagi unuvchanlik bilan dala unuvchanligi orasidagi farq nav namunalari genotipiga bog'liq bo'lib 9,2–15,8% oralig'ida bo'lishini ko'rsatadi.

Dala unuvchanligining kamayib ketishi tuproq iqlim sharoiti hamda boshqa omillarga bog'liq. Shuni takidlab o'tish kerak, urug'larning unib chiqishi uchun sharoit qanchalik qulay bo'lsa ularning unib chiqish vaqti shuncha qisqaradi va dala unuvchanligi yuqori bo'ladi. Tadqiqot natijalariga ko'ra NaCl tuzining konsentratsiyasi ko'p bo'lganda laboratoriya unuvchanligi pasayib ketganligining guvohi bo'ldik (1-rasm). NaCl tuzining 0.5% konsentratsiyasida o'simliklarning unuvchanligi nazorat variantidan deyarli farq qilmadi. NaCl tuzning konsentratsiyasi 1.0% ga yetkazilganda o'simliklarning unuvchanligi keskin pasayib ketganligi kuzatildi. Faqat ayrim namunalargina NaCl tuzining 1.5% li konsentratsiyasida turli xil darajadagi unuvchanlikni namoyon qildi.

## Тенденції та перспективи розвитку науки і освіти в умовах глобалізації

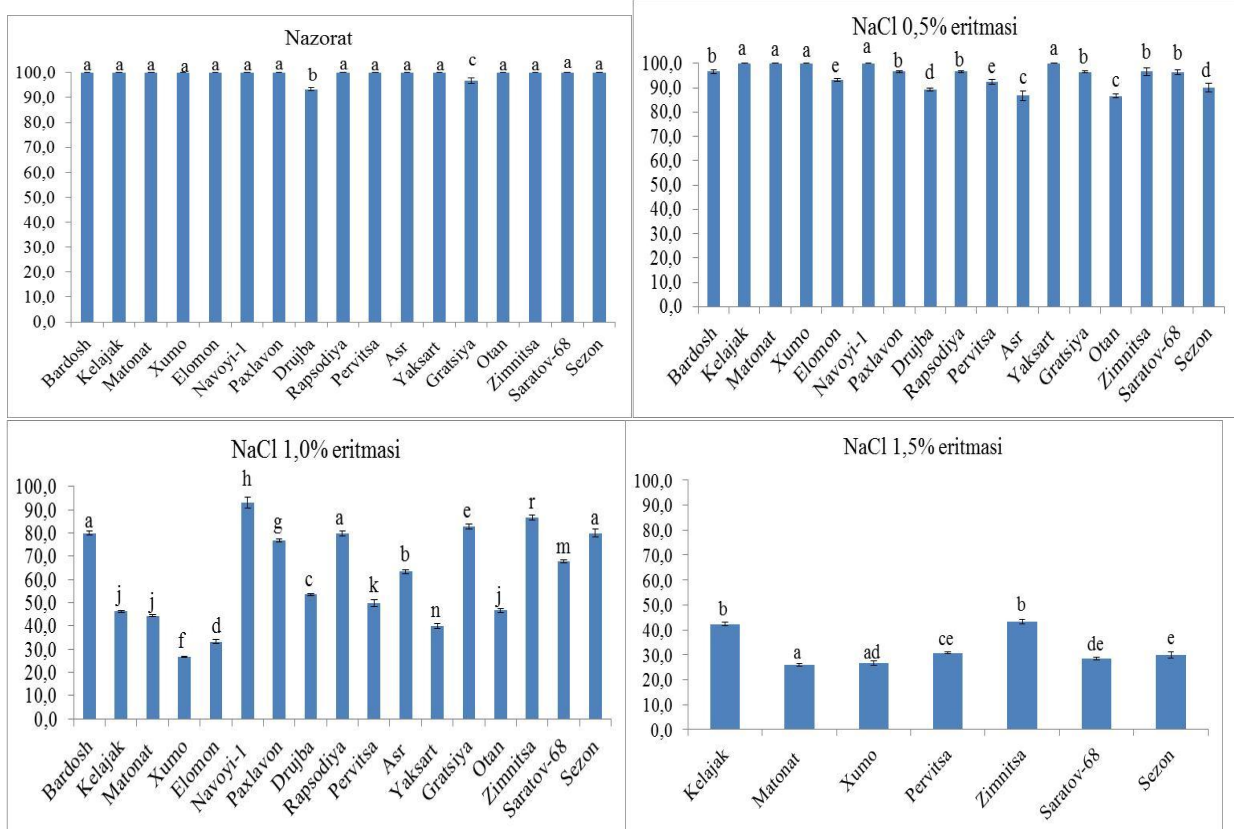

1–rasm. Bug'doy namunalarning laboratoriya unuvchanligi. (Rasmdagi harflar standart farqlanish darajasi  $P < 0.001$  oralig'ida ANOVA bo'yicha)

Dispersion analizning Boniferoni testi yordamida tahlil qilingan natijalari shuni ko'rsatdiki, tanlab olingan navlarda nazorat va tuzning har xil eritmalari orasida ahamiyatli farqlanishlar kuzatildi. 1-rasmda ko'rinib turibdiki, NaCl tuzining 1,0% li eritmasida Xumo navi boshqa navlaraga nisbatan chidamsiz ekanligi kuzatilgan bo'lsa, Saratov-68 o'rtacha chidamli, Sezon, Navoyi-1, Rapsodiya va Zimnitsa navlari esa nisbatan chidamlilikni namoyon etdi. 1,5% li NaCl eritmasida Zimnitsa va Kelajak navlari boshqa navlarga nisbatan ancha chidamli ekanligi aniqlandi. Bugungi kunda tuproq sho'rlanishiga chidamli bo'lgan bug'doy navlarni yaratish o'simliklar seleksiyasining muhim muammolaridan hisoblanadi.

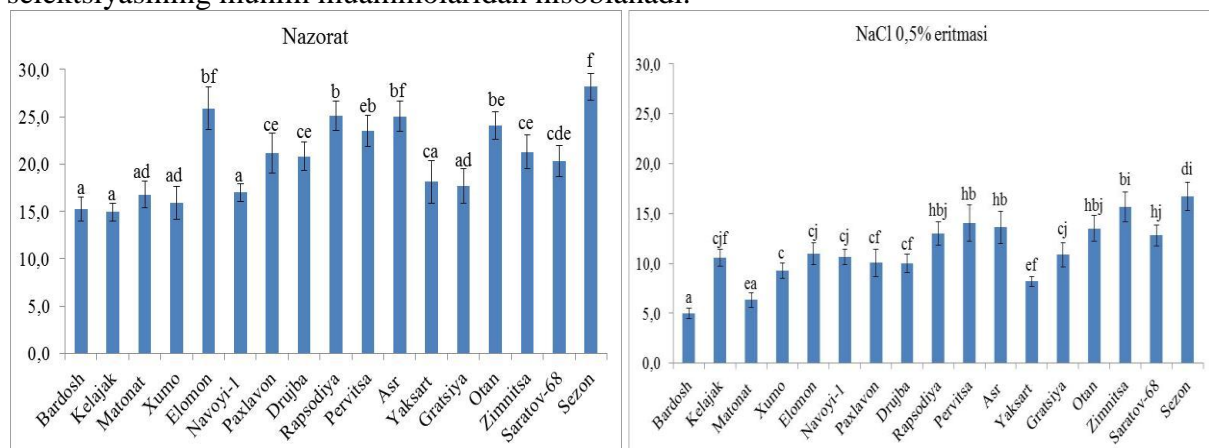

## Тенденції та перспективи розвитку науки і освіти в умовах глобалізації

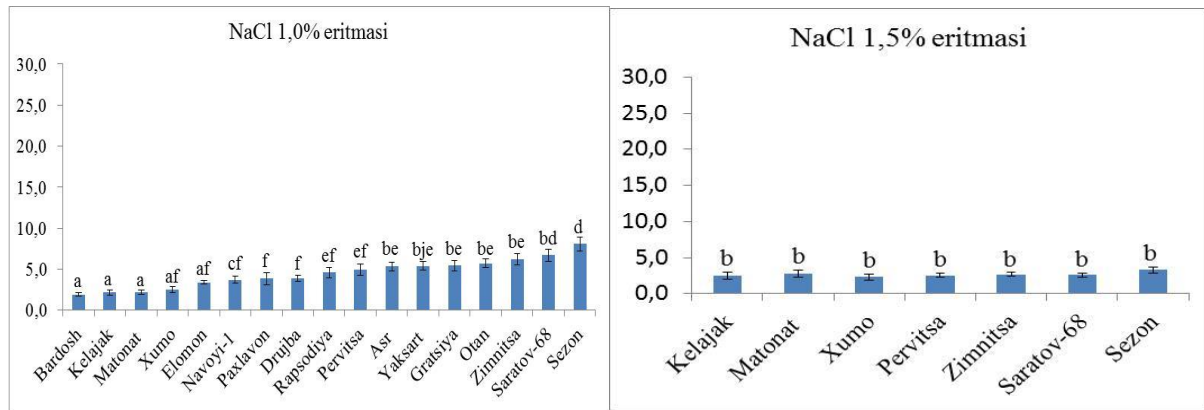

2–rasm. Bug'doy namunalari ildiz sistemasining rivojlanishi. (Rasmdagi harflar standart farqlanish darajasi  $P < 0.001$  oralig'ida ANOVA bo'yicha)

O'simliklarning rivojlanish jarayonidagi belgi va xususiyatlari navlarga hos bo'lib, xar xil konsentratsiyadagi NaCl eritmasida tuzning miqdoriga bog'liq ravishda o'simliklarning bo'yi va ildiz uzunligi turlicha bo'ladi. Biz tadqiqot olib borgan nav namunalimizda har xil sho'rlangan sharoitda o'simliklarning ildiz hosil qilish jarayonini tahlil qilib ko'rganimizda laboratoriya sharoitda urug'larning ildiz hosil qilishi va rivojlanishi yuqori konsentratsiyali tuzli sharoitda sekinlashishi kuzatildi, ya'ni NaCl tuzining 1.5% li konsentratsiyasida faqatgina ayrim namunalargina ildiz hosil qilib rivojlanganligi kuzatildi (2-rasm).

Shuning uchun hozirgi vaqtda bug'doy o'simligidan yuqori hosil olish, sho'rlangan sharoitlarga chidamli bo'lgan navlarni yaratish uchun seleksiya jarayonida foydalaniladigan boshlang'ich manbalarni har tomonlama chuqur o'rganish va ularni to'g'ri tanlash seleksiya ishlarini samarali olib borishda katta ahamiyat kasb etadi.

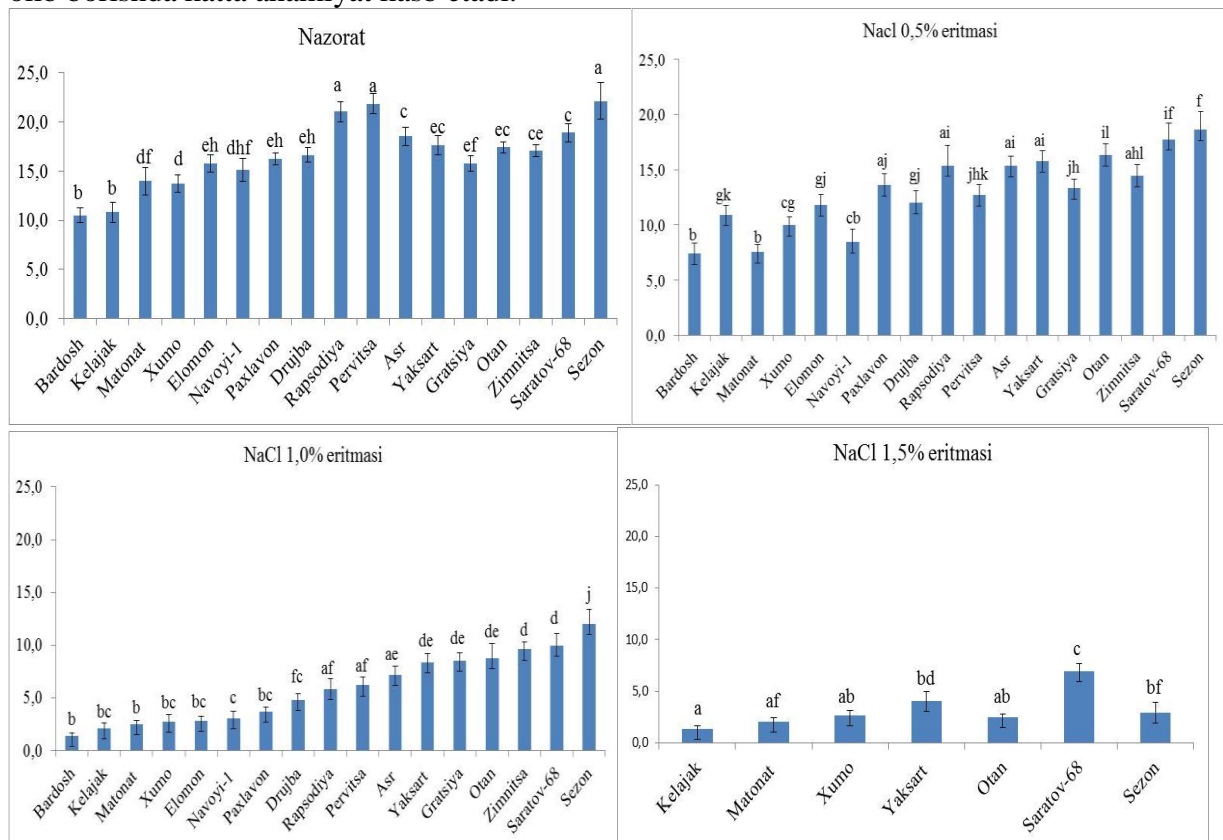

3–rasm. Bug'doy namunalari rivojlanishi. (Rasmdagi harflar standart farqlanish darajasi  $P < 0.001$  oralig'ida ANOVA bo'yicha)

O'simliklarning rivojlanish jarayonidagi belgi va xususiyatlari navlarga xos bo'lib, har xil konsentratsiyadagi NaCl eritmasida o'simliklarning rivojlanishi turlicha bo'ladi. Tajriba

natijalaridan (3–rasm) ko'rinib turibdiki, o'simliklarning rivojlanishi bo'yicha NaCl tuzining 0,5% li eritmasida Xumo, Bardosh va Kelajak navlari boshqa navlaraga qaraganda rivojlanishi birmuncha sustligi ko'zatilgan bo'lsa, Sezon, Zimnitsa va Saratov-68 navlari esa birmuncha yaxshi rivojlandi. NaCl tuzining 1,0% li eritmasida ham huddi shunday holat kuzatildi. O'simliklar 1,5% li NaCl eritmasida o'stirilganda esa Zimnitsa navi boshqa navlarga nisbatan ancha faol rivojlandi.

**Xulosalar.** Ushbu ma'lumotlarga asoslangan holda shuni aytish mumkinki bug'doy namunalarini baholashda va tanlab olish jarayonida o'simliklarning sho'rlangan sharoitda maysalarning va ildiz sistemasining rivojlanish holatini hisobga olish katta ahamiyatga ega. Olingan ma'lumotlar tahliliga ko'ra Davlat nav sinash komissiyasida sinovdan o'tayotgan yangi navlar Kelejak, Matonat, Xumo, Pervitsa, Sezon, Zimnitsa va Saratov-68 navlari kuchli sho'rlangan sharoitga ham nisbatan chidamli ekanligi kuzatildi. Ushbu navlardan kelajakda tuproq sho'rlanishiga chidamli navlar yaratishda donor sifatida foydalanish mumkin.

#### FOYDALANILGAN ADABIYOTLAR

1. Абдуллаев С.А., Баиров А.Ж. Об итогах исследований ГосНИИ почвоведения и агрохимии за последние годы // Ўзбекистон тупроқшунослар ва Агрокимёгарлар жамиятининг IV курултойи материаллари. – Тошкент, 2005. – Б.15-26.
2. Абдикулов З.У., Базарова Р.Ш. Тупроқ шўрланишининг буғдой ўсимлиги фенол бирикмаларига таъсири // ЎзМУ Хабарлари. – 2013. – №4/2.
3. Бекназаров Б.А. Ўсимликлар физиологияси. – Тошкент: Алоқачи. 2009. – Б. 539.
4. Ashraf M. Breeding for salinity tolerance in plants // Crit. Rev. plant Sci. – 1994. – V.13. – P.17-42.
5. Flowers T.J. Improving crop salt tolerance // J. Exp. Bot. – 2004. – V. 55. – P. 307-319.

**ВПРОВАДЖЕННЯ ІНТЕРАКТИВНИХ ТЕХНОЛОГІЙ НАВЧАННЯ  
НА ЗАНЯТТЯХ З ЕКОЛОГІЇ**

У статті аналізуються сутність інноваційного, особистісно зорієнтованого навчання, його характерні ознаки. Метою є: теоретично обґрунтувати та експериментально підтвердити ефективність впровадження інтерактивних технологій на заняттях біології та екології у Дніпровському державному коледжі будівельно-монтажних технологій та архітектури.

**Ключові слова:** інтерактивні технології навчання, їх сутність, характерні ознаки, ефективність впровадження цих технологій на заняттях з біології та екології.

*The article analyzes the essence of innovative, personality-oriented training, the characteristic features of such training. The goal is theoretical substantiation and experimental confirmation of the effectiveness of the introduction of interactive technologies in biology and ecology classes at the Dnipro State College of Building and Installation Technologies and Architecture.*

**Keywords:** interactive learning technologies, the essence of such technologies, the characteristic features and effectiveness of the introduction of these technologies in the classes on biology and ecology.

*«Чтобы быть хорошим преподавателем,  
нужно любить то, что преподаёшь, и  
любить тех, кому преподаёшь»  
В. Ключевский*

Відомо, що «...Усі професії починаються з учителя. Програми в усіх школах одні й ті ж, підручники однакові, але школи різні, тому що різні вчителі. Особистість учителя – **наріжний камінь виховання**. Учителю готується к хорошему уроку всю жизнь... Такова духовная и философская основа нашей профессии и технология нашего труда: чтобы дать ученикам искорку знаний, учителю надо впитать целое море света» – отмечает В.А.Сухомлинский [12, с. 147-148]. Где брать учителю свет, который будет наполнять его уроки? «Из собственного духовного мира учителя», читаем в книге Ш.А.Амонашвили [1, с. 77]. Человек – часть природы, часть биосферы. «Непрерывная связь с природой и творческая деятельность человека наедине с нею способствует более глубокому постижению окружающего мира», утверждал В. И.Вернадский [5].

Поріг ХХІ століття вчені називають переломним в історії людства: вчення В.І.Вернадського про біосферу і ноосферу, О.Л.Чижевського про взаємозв'язок космічних і геополітичних, геосоціальних явищ [13]. ХХІ століття буде викликом людству, який ще не знала історія. Діагноз, який переростає у прогноз, звертає увагу всього людства до таких проблем: **екологічних, демографічних, генетичних, біотехнологічних, культурно-освітніх, нанотехнологічних тощо**.

У навчальних заходах різного напрямку на зміну традиційному заняттю сьогодні приходиться якісно новий тип організації навчально-виховного процесу – **інноваційний, особистісно-зорієнтований**, характерними ознаками якого є **передбачення та співучасть**. Спеціальною формою організації пізнавальної діяльності є **інтерактивне навчання** (від англ. мови – «*interact*»), де «*inter*» – взаємний та «*act*» – діяти). Таке навчання має конкретну,

передбачену мету – створити комфортні умови навчання, за яких кожний студент (учень) відчуває свою успішність, інтелектуальну спроможність, вчиться бути демократичним, спілкуватись з іншими людьми, критично мислити, приймати продумані рішення. Розробку елементів інтерактивного навчання ми зможемо знайти у працях таких авторів, як В.А. Сухомлинський, Ш.А. Амонашвили та творчості вчителів-новаторів 70-х – 2000-х рр. (В.Ф.Бак, Берегова А., Боганець Н.П., Войтенко Т., О.О.Гаврилюк, Мирська Г.Я., К.Д. Немченко, О.І.Пометун і Л.В.Пироженко, В.В.Рукас та інших) [2-11].

Організація інтерактивного навчання у нашому коледжі передбачає моделювання життєвих ситуацій, використання рольових, імітаційних ігор; інтегрованих і театралізованих занять; занять у формі: «брейн-ринг», «мозкова атака», «КВК», «диспути», «тематичні і творчі виставки», «тренінги», «дискусії», «екскурсії», «заняття в екологічному гуртку „Екомайбутне”» тощо.

При підготовці і проведенні таких занять здійснюється і «зворотний зв'язок». Викладач під час підвищення власної фахової компетенції розвиває вміння глибоко аналізувати, набувати впевненість у свої знаннях, здібностях, соціальних компетенціях; отримує більш високі досягнення успішності студентів, покращення їхнього психологічного здоров'я.

Інтерактивна модель навчання має мету організувати комфортні умови навчання, при яких студенти постійно й активно взаємодіють між собою. Відбувається взаємонавчання (колективне, групове, навчання у співпраці), де всі суб'єкти є рівноправними партнерами. Інтерактивні методи навчання засновані на принципах позитивності, свободи вибору, створенні ситуації успіху, активності тих, кого навчають, опорі на груповий досвід, обов'язкового зворотного зв'язку. Викладач виконує функцію помічника в роботі, тільки одного із джерел інформації, створює умови ініціативи для тих, кого навчають, веде учасників навчання до самостійного пошуку (Рис. 1).

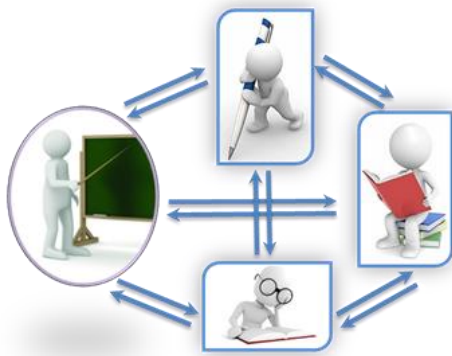

**Рис. 1.** Модель інтерактивного навчання

Інтерактивне навчання характеризується *багатовекторністю* дидактичної мети, освітніх завдань. Воно розвиває комунікативні вміння і навички, допомагає встановленню емоційних контактів між студентами, привчає працювати в команді, дослухатися думки товаришів. Використання інтерактивних технологій знімає нервову навантаження студентів, дає можливість змінювати форми їхньої діяльності, переключаючи увагу на вузлові питання роботи.

Впровадження інтерактивних технологій в Дніпровському державному коледжі будівельно-монтажних технологій та архітектури на заняттях з біології та екології відбувалося поступово. Для проведення експерименту були вибрані три групи слідуєчих спеціальностей: «КД» («Комерційна діяльність»), «А» («Архітектурне проектування та внутрішній інтер'єр»), «СТС» («Монтаж і обслуговування внутрішніх санітарно-технічних систем і вентиляції»). На початковому етапі впровадження інтерактивних технологій рівень тривожності студентів на заняттях в групі «СТС» склав 40%, в групах «КД» – 30%, в групах «А» – 15%.



Слід відмітити, що студенти-архітектори, як представники творчої професії, сприйняли впровадження нових технологій позитивно, креативно підійшли до моделювання екологічних пірамід, складання харчових ланцюгів в різних екосистемах, швидко і правильно розв'язували поставлені викладачем екології задачі.

В групах спеціальності «СТС» спостерігалось три послідовні стадії реакції студентів на пропозицію взяти участь у такому занятті з екології (Фото 1, 2, 3).



**Фото 1.** І стадія «Так званий нервовий сміх» **Фото 2.** II стадія «Здивування „Чому ми?“»



**Фото 3.** III стадія «Збентеження»

Висока тривожність студентів спеціальності «СТС» на етапі впровадження інтерактивного заняття, як виявилось пізніше, була обумовлена:

- невпевненістю студентів у власних здібностях, знаннях, можливостях;
- небезпекою втратити позиції лідерів;
- невмінням працювати по індивідуальній програмі розвитку;
- боязню аргументовано і коректно висловлювати власну точку зору;
- невмінням знаходити вихід із проблемних ситуацій;
- невірою у можливість співпраці з викладачем;
- боязню насміхання зі сторони інших студентів.

У рамках інтерактивних технологій студенти повинні володіти науковими методами дослідження (методами побудови теоретичного і емпіричного знання), а також загальними логічними методами (аналізом, синтезом, індукцією, дедукцією, абстрагуванням і узагальненням, ідеалізацією, аналогією, моделюванням і т.д.).

Студентам було запропоновано більше 100 кольорових малюнків, ілюстрацій, фото з екології. Така різнопланова наочність дозволила студентам продемонструвати знання з модулю «Теоретична екологія», покращити якість навчання. На відкритому занятті студенти показали міцні знання термінів, понять, явищ: «продуценти», «автотрофи», «фототрофи», «фотосинтез», «хемосинтез», «гетеротрофи», «консументи I, II, III, IV порядків», «редуценти», «сапротрофи», «біоіндикатори», «ціанобактерії», «екологічні чинники середовища», «популяції», «екосистеми», «біосфера», «первинна і вторинна сукцесії», «екологічна ніша», «ВГК – Великий геологічний кругообіг речовин», «МБК – Малий біологічний кругообіг», «екологічні піраміди». Використовуючи наочність, студенти, за допомогою викладача, будували харчові ланцюги, харчову сітку в різних екосистемах світу: степ, савана, пустеля, озеро, хвойний ліс, широколистяний ліс, болото, океан тощо (Рисунки 2, 3).



Рис. 2. Рослинні і тваринні організми екосистеми степу



Рис. 3. Спрощена схема трофічної мережі степової екосистеми

Для кращого засвоєння термінів та визначень екології ми склали такі вірші:

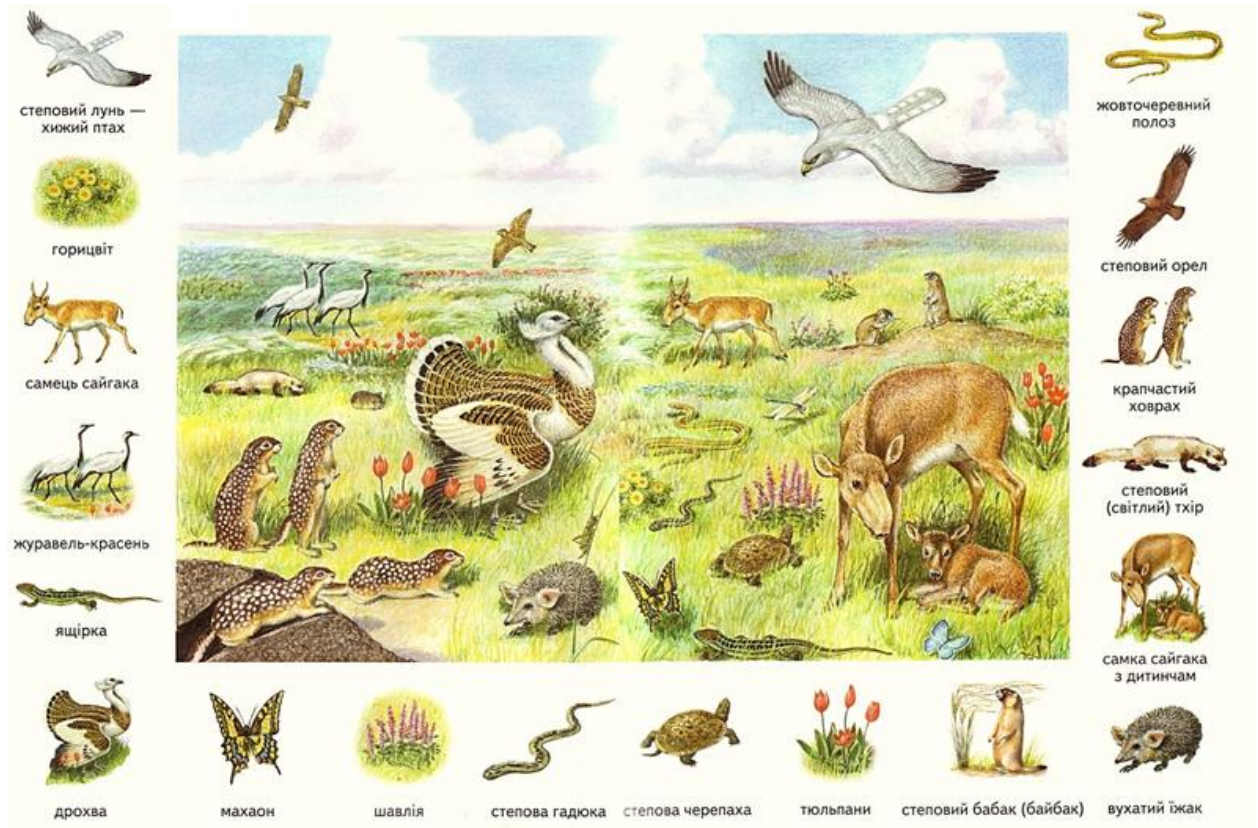
**Характеристика редуцентів**

Ни **автотрофы** мы, ни **продуценты**: Вмиг превратим органику  
 Мы **сапротрофы** с малых лет. В простые элементы,  
 Нас называют «**редуценты**», Чтоб их могли использовать  
 Но сожалений горьких нет! В пищу продуценты.

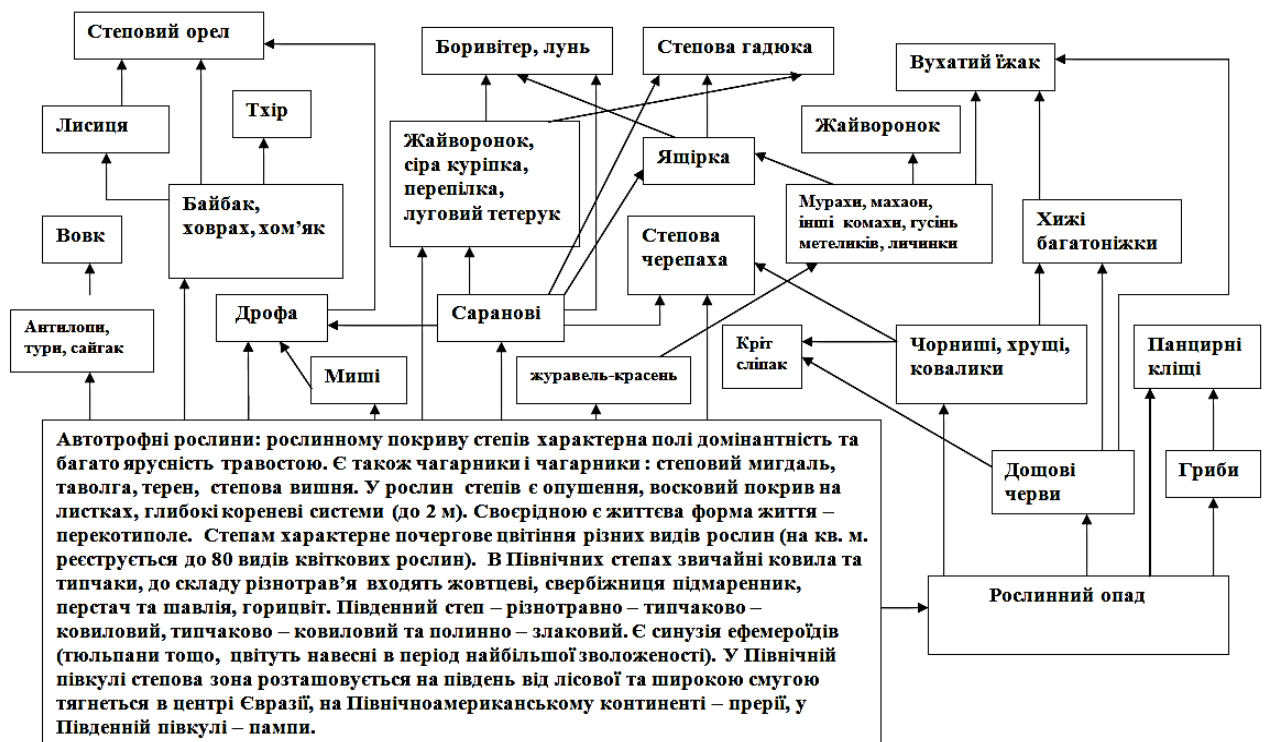
Мы вовсе не конструкторы, **Актиномицеты, моллюски, бактерии,**  
 Не строим корабли. **Черви, грибы, мокрицы и раки –**  
 Мы – важные **деструкторы**, Все мы нужны без исключения,  
 Мы – **санитары** всей Земли! Дружно работаем без ссоры и драки.

**Характеристика клубеньковых бактерий (Рис. 4)**

Рассмотрим связи **биотические**: Люцерна даёт мне и пищу, и воду,  
 Люцерна и бактерия сферическая. А я ей в обмен – соединения азота.  
 Бобовые плюс **клубеньковые**. Я на корнях люцерны обитаю  
 Что их объединяет? Вот вопрос И без бобовых  
 В природе это называется Жизнь свою не представляю.  
 Взаимовыгодный **симбиоз**. И это вовсе – не каприз!  
 Такая связь – **мутуализм**.

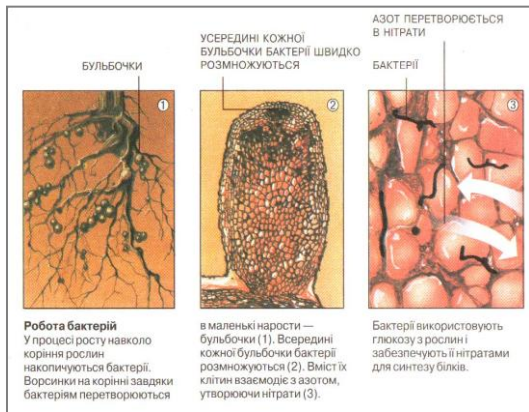

**Рис. 4.** Типи взаємозв'язків між організмами

**Екологічні ніші (Рис. 5)**

Як співіснують разом білка,  
 Сова звичайна сіра,  
 Зозуля, дятел, кажани,  
 Жуки, метелики, гриби,  
 Співочий чорний дрізд,  
 Полівки миші?  
 Для цього пристосовані  
**Екологічні ніші.**  
**Екологічна ніша –**  
 Не зовсім ареал,  
 Тут кожний задоволений  
 Тим, що відшукав.  
 До сотні ніш на дубі є:  
 В деревині жуки  
 Тунелі прогризають –  
 Потомство в них ховають.



**Рис. 5.** Екологічні ніші

Дятел довбає дуба кору,  
 І в стужу довбає, і, навіть, в жару.  
 До дзвону у вухах шукає комах.

Пташенят зозулі  
Вирощують дрозди.  
В гніздо зозуля яйця підкладає,  
А «дрозденят» назовні викидає.  
Не треба винити того «кукушонка»,  
Що викинув їх із гнізда.  
Так мати-зозуля його научила,  
Щоб з ним не траплялась біда.

І всі травоядні отримали нішу,  
В норах ґрунту є ховрахи,  
Набігавшись за кормом,  
Лежать, відпочивають, і біди не знають.  
Не воюють травоядні із-за їжі,  
Не конкурують антилопи жирафові  
І топі, і гну,  
Проживають у злагоді.

Спасибі, нішо лагідна тобі,  
Рятуєш всіх від бійки, від журби.  
Рятуєш всіх від побиття,  
Даруєш Захист та Життя!

Студенти із задоволенням працювали парами, вивчаючи особливості харчових взаємозв'язків в основних екосистемах біосфери, складаючи детритний ланцюг (Рис. 6, 7, 8, 9, 10).



Фото 6, 7, 8, 9, 10. Робота студентів у парях



Фото 11. Детритний трофічний ланцюг



Фото 12. Екологічна система степу

Студенти «КД» отримали завдання побудувати екологічні піраміди екосистеми «Степ»: знайти із 100 запропонованих ілюстрацій малюнки рослин, тварин, необхідні для цього, визначити трофічний рівень, які вони займають (Фото 12).

При будівництві екологічної піраміди для океану студенти «КД» допустили помилку (відсутній III рівень – *риби* після фітопланктону і зоопланктону), що відображено на фото 13. Студенти із групи «А» виправили цю помилку, побудувавши правильний варіант піраміди в океані (Фото 13).



Фото 13. Екологічна піраміда в океані (з помилкою) – відсутня ланка «Риби»



Фото 14. Правильна піраміда в океані

При вивченні глобальної екосистеми – «Біосфери» студентам був запропонований *сенкан* – вислів з 5-ти рядків для визначення теми:

- |                           |                                  |
|---------------------------|----------------------------------|
| 1. Слово – тема (іменник) | 1. ? (Біосфера);                 |
| 2. Два прикметника        | 2. Глобальна, відкрита;          |
| 3. Три дієслова           | 3. Об'єднує, включає, виконує;   |
| 4. Фраза                  | 4. Сукупність усіх біогеоценозів |
| 5. Слово – синонім теми   | 5. Плівка життя.                 |

Студенти групи «СТС» характеризують і демонструють ілюстрації різних за розміром екосистем (мікроекосистеми, мезоекосистеми, макроекосистеми). Студенти вишикувалися за зростом, відображаючи тим самим розмір екосистем (Фото 15).



Фото 15. Різні за розміром екосистеми

В даній статті ми показали лише деякі аспекти інтерактивних технологій, які ми використали при підготовці до тестування з модулю «Теоретична екологія»

### Висновки

1. Освіта у всьому світі визнана однією з найголовніших складових загальнолюдських цінностей. Інтеграція України в європейський простір невід’ємно пов’язана з якістю національної системи освіти, її конкурентоспроможністю.

2. На зміну традиційному заняттю сьогодні приходять якісно новий тип організації навчально-виховного процесу – *інноваційний, особистісно-зорієнтований*, характерними ознаками якого є *передбачення та співучасть*.

3. Інтерактивні технології навчання на заняттях з біології та екології в Дніпровському державному коледжі будівельно-монтажних технологій стимулюють дослідницькі вміння і навички студентів, виховують самостійність у пізнавальній діяльності, заохочують студентів розвивати власну особистість, творчі здібності, допомагають подолати соціально-психологічні бар’єри.

4. Впровадження *інтерактивних технологій* у нашому коледжі має позитивний відгук у студентів: суттєво підвищилась якість навчання у групах (з 52% до 76%), зменшився рівень тривожності студентів на початку впровадження інтерактивного заняття, покращилось розуміння студентами достатньо складного для засвоєння матеріалу з підрозділу «Теоретична екологія» за результатами модульного тестування.

5. Застосування інтерактивних технологій навчання сприяє формуванню у студентів *ключових компетенцій*: соціальних, комунікативних, інформаційних, полікультурних, саморозвитку, самоосвіти, продуктивної творчої діяльності. Ці компетенції допоможуть майбутнім спеціалістам добре підготуватись до самостійного життя, успішно самореалізуватися і функціонувати в сучасному євроінтегрованому суспільстві.

### ДЖЕРЕЛА ТА ЛІТЕРАТУРА

1. Амонашвили Ш. А. В Чаше Ребёнка сияет зародыш зерна культуры. – Рига: Паркс рекламай, 2006.

2. Бак В.Ф. Биология языком сердца: [приложение к курсу биологии средней школы для духовно-нравственного воспитания] / Лаборатория гуманной педагогики, Артёмовск. – Донецк: Изд-во Вебер (Донецкое отделение), 2008. – 176 с.

3. Берегова А. Інтерактивні технології навчання як один із засобів формування системи біологічних знань учнів/Анна Берегова//Біологія. Шкільний світ: газ. для вчителів біології. – 2008. – № 28. – С. 19-20: ілюстр., табл.

4. Боганець Н.П. Інтерактивні технології на уроках біології та в позаурочній діяльності / Н.П.Боганець // Біологія: наук.-метод. журн. – 2006. – №17-18. – С. 31-34.

5. Вернадский В.И. Биосфера и ноосфера. – М.: Айрис-пресс, 2007.
6. Войтенко Т. Застосування інтерактивних технологій на уроках біології / Тетяна Войтенко // Біологія. Шкільний світ: газ. для вчителів біології. – 2009. – № 25. – С. 18-19.
7. Гаврилюк О.О. Формування екологічного мислення і свідомості учнів шляхом застосування інтерактивних форм і методів навчання / О.О.Гаврилюк // Біологія: наук.-метод. журн. – 2012. – №7. – С. 7-11.
8. Мирська Г.Я. Інноваційні методи навчання в процесі вивчення біології // Загальна методика навчання біології: навч. посіб. для студ. вищ. навч. закл. / За ред. І.В.Мороза. – К.: Либідь, 2006. – С. 276-284.
9. Немченко К.Д. Використання елементів інтерактивного навчання на уроках біології та в позакласній роботі / К.Д.Немченко // Біологія: наук.-метод. журнал. – 2007. – № 33. – С. 7-11.
10. Пометун О.І. та ін. Сучасний урок. Інтерактивні технології навчання: Наук.-метод. посіб. / О.І.Пометун, Л.В. Пироженко; За ред. О.І.Пометун. К.: А.С.К., 2005. – 192 с. : іл.
11. Рукас В.В. Інтерактивні методи у викладанні біології в системі особистісно орієнтованого навчання / В.В.Рукас // Біологія: наук.-метод. журн. – 2005. – № 30. – С. 2-7.
12. Сухомлинский В.А. Сердце отдаю детям / Избранные произведения в пяти томах. – К.: Радянська школа, 1980. – Т.3.
13. Чижевский А.Л. Физические факторы исторического процесса. – Калуга: Ассоциация Калуга-Марс, Государственный музей истории космонавтики им. К.Э. Циолковского, 2000.

**ФІНАНСОВА СТАБІЛЬНІСТЬ ПРОМИСЛОВОГО ПІДПРИЄМСТВА:  
ПОГЛЯД НА СКЛАДОВІ В ТЕОРЕТИЧНОМУ АСПЕКТІ**

*Поглиблення наукової думки щодо складових фінансової стабільності набуває сьогодні особливої актуальності з причини дестабілізації вітчизняної економіки, погіршення стану матеріального сектору економіки. Функціонування підприємства в умовах ринку залежить від стабільності його фінансового стану.*

*Ключові слова:* фінанси підприємства, фінансова стабільність, фінансова рівновага.

*The deepening of scientific thought about the components of financial stability is of particular relevance today due to the destabilization of the domestic economy, the deterioration of the state of the material sector of the economy. The functioning of an enterprise in a market environment depends on the stability of its financial condition.*

*Key words:* enterprise finances, financial stability, financial equilibrium.

Фінансова стабільність це одна з найважливіших характеристик фінансового стану, яка віддзеркалює ступінь залежності підприємства від кредиторів та інвесторів. Шляхом аналізу структури капіталу визначається фінансова стабільність у короткостроковій перспективі, а за допомогою визначення перспектив отримування стабільного обсягу чистого прибутку визначається фінансова стабільність у довгостроковій перспективі.

Фінансова стабільність підприємства характеризує стабільність техніко-економічних показників; здатність підприємства адаптуватись до умов, що виникають на фінансовому та товарному ринках. Вітчизняний досвід науково-методичних підходів до аналізу фінансового стабільності полягає в оцінці стану активів (капіталу), що гарантує підприємству постійну платоспроможність. [3]

Такий підхід впливає з традиційного трактування фінансів підприємства як система економічних відносин, що дозволяє гарантувати ефективну реалізацію економічних інтересів як власне підприємства, так і його партнерів.

Згідно іншого підходу, аналіз фінансової стабільності – передумова оцінки активності та надійності підприємства, що дозволяє гарантувати ефективну реалізацію економічних інтересів як власне підприємства, так і його партнерів .

Також існує думка, що фінансова стабільність (стійкість) віддзеркалює стан капіталу в процесі його кругообігу та здатність суб'єкта господарювання до саморозвитку у визначений момент часу; зовнішнім проявом зміни структури капіталу (фінансової стабільності) виступає платоспроможність підприємства. [1]

При цьому фінансовий стан підприємства може бути стійким, передкризовим та кризовим, що обумовлено результатами його виробничо-комерційної діяльності (фінансовими результатами, зокрема наявністю чистого прибутку).

Фінансова стабільність формується протягом виробничо-господарської діяльності, свідчить про забезпечення підприємства достатнім обсягом фінансових ресурсів та є головною складовою загальної стабільності підприємства. Таким чином, фінансова стабільність, з точки зору системного підходу, – це інтегральний показник, що свідчить про ефективність управління господарською діяльністю підприємства.



З точки зору потокового підходу, спроможність матеріально-фінансових потоків по всіх фазах циклу кругообігу капіталу повернутись в стан, що забезпечує правильні пропорції в їх русі, незважаючи на вплив дестабілізуючих чинників – є фінансово стійким кругообігом капіталу на підприємстві. Таке розуміння фінансової стабільності (стійкості) є близьким до категорії «фінансова рівновага» та охоплює як фінансову, так і економічну складову процесів, що відбуваються на підприємстві. [2]

Фінансово-економічна стабільність залежить від перспектив росту або зниження ефективності фінансово-економічної діяльності підприємства. [2] Слід зазначити, що для кожного підприємства фінансова рівновага має свою межу.

Так, переважання залученого капіталу над власним для торговельних підприємств є звичайною практикою залучення кредитних ресурсів на нетривалий термін; для промислових підприємств таке переважання залученого капіталу є більш витратним тому, що оборотність оборотних активів промислового підприємства є повільною за рахунок тривалості виробничого циклу.

Таким чином, «фінансова рівновага» визначається рівновагою між ліквідністю, платоспроможністю, рентабельністю, фінансовою стійкістю та ризиком. [3]

Дослідження підходів до визначення та вимірювання фінансової стабільності дозволяє стверджувати, фінансова стабільність є результатом взаємодії всіх елементів системи фінансових відносин підприємства; формується у процесі його операційної, інвестиційної та фінансової діяльності; є якісною характеристикою фінансового стану; відображає тенденції зміни фінансових відносин під впливом системи на безперервність та пропорційність відтворювальних процесів на промисловому підприємстві.

Таким чином, складовими фінансової стабільності промислового підприємства є: раціональна структура активів (капіталу); короткострокова та довгострокова платоспроможність; приріст власного капіталу за рахунок капіталізації чистого прибутку; стабільність фінансових відносин. У сукупності ці складові забезпечують безперервну прибуткову діяльність промислового підприємства.

### ДЖЕРЕЛА ТА ЛІТЕРАТУРА

1. Бочан І.О. Системна трансформація економіки України та шляхи подолання кризових явищ: інституціональний підхід // Вісник економіки транспорту та промисловості. – 2010. – №29.
2. Кизим М.О. Оцінка і діагностика фінансової стійкості підприємства: монографія / М.О. Кизим В.А., Забродський В.А., Зінченко В.А., Копчак Ю.С. [Текст]. – Х.: Вид. дім «ІНЖЕК», 2003. – 144 с.
3. Формування механізмів управління якістю та підвищення конкурентоспроможності підприємств: матеріали V Міжнародної науково-практичної конференції / В.В. Метеленко «Складові фінансової стабільності промислового підприємства» [Текст]. – Дніпропетровськ, 2014. – 358 с.

## ДО ПИТАННЯ КЛАСИФІКАЦІЇ ВНУТРІШНЬОГО КОНТРОЛЮ

*Стаття присвячена вивченню різноманітних підходів до класифікації внутрішнього контролю. На основі аналізу вітчизняного та зарубіжного досвіду виявлено, що цьому питанню притаманний суб'єктивізм. Запропонована класифікація дасть змогу усунути недоліки та чітко розмежовувати його види.*

**Ключові слова:** внутрішній контроль, внутрішньогосподарський контроль, адміністративний контроль, види контролю, класифікація, ознаки класифікації.

*The article is sanctified to the study of the various going near classification of internal control. It is educed on the basis of analysis of home and foreign experience, that to this question inherent subjectivism. The offered classification will give an opportunity to remove defects and clearly to determine his kinds.*

**Key words:** internal control, internal control, administrative control, types of control, classification, signs of classification.

При дослідженні різних явищ та предметів важливе значення має класифікація, яка є одним із засобів впорядкування накопичених знань. Питання класифікації внутрішнього контролю завжди знаходяться в полі зору як вітчизняних, так і зарубіжних вчених, адже сприяють вдосконаленню контролю та підвищенню ефективності контрольно-ревізійної роботи. В той же час окремі науковці зазначають, що класифікація внутрішнього економічного контролю розроблена недостатньо, відсутні прояви системного підходу та єдність у виборі ознак класифікації [2, с. 84]. В науковій літературі зустрічаються різні види внутрішнього контролю, що пояснюється застосуванням різноманітних підходів до виокремлення критеріїв, за якими проводиться класифікація.

Науково обґрунтована класифікація внутрішнього контролю дасть можливість всебічно розглянути особливості його функціонування. Шинкарук В.І. зазначає, що вона має задовольняти такі формальні вимоги: 1) підмножини, на які розділено множину, не повинні перетинатися (містити спільні елементи); 2) в сумі підмножини повинні дати вихідну множину об'єктів, що класифікуються; 3) кожен елемент повинен входити до якогось одного класу; 4) поділ множини на групи повинен здійснюватися за однією ознакою [6, с. 283].

Ряд вчених виокремлюють такі види контролю за суб'єктами його здійснення: ревізійний контроль, внутрішній аудиторський контроль, бухгалтерський, адміністративний, технологічний, спеціальний, контроль власників, контроль офісних служб, контроль управлінських структур низових підрозділів, вище керівництво, керівництво середнього рівня, керівники центрів відповідальності, громадські організації та самоконтроль. Автори виокремлюють різні види внутрішнього контролю, які є тотожними за змістом, але різними за назвою (адміністративний контроль та контроль управлінських структур різних підрозділів).

Зауважимо, що адміністративний контроль разом із внутрішнім контролем, який здійснює бухгалтерія, внутрішнім аудитом, контролем персоналу Пантелеєв В.П. відносить до класифікаційної ознаки за функціональним призначенням [4, с. 16]. На наш погляд, за суб'єктами здійснення внутрішнього контролю потрібно виділяти такі його види: ревізійний, внутрішній аудиторський, бухгалтерський, адміністративний контроль та самоконтроль.

За рівнем автоматизації Максимова В.Ф. внутрішній контроль поділяє на неавтоматизований, частково автоматизований та повністю автоматизований [3, с. 322]. На

наш погляд, за цією ознакою слід виділяти два види: комп'ютеризований та з використанням ручної праці.

Фоміна Т.В. за періодичністю здійснення поділяє внутрішній контроль на систематичний, періодичний, епізодичний [7, с. 8].

Вважаємо обґрунтованим та доцільним поділ внутрішнього контролю за часом здійснення на попередній, поточний, наступний, а за джерелами даних для перевірки та способом здійснення – на документальний і фактичний.

Багато дослідників внутрішній контроль за повнотою охоплення об'єктів контролю поділяють на суцільний, вибіркового та комбінований.

Цікава точка зору висловлюється Сагайдак Р.А. щодо розгляду відомчого контролю як відокремленого виду внутрішнього контролю. Автор вважає, що віднесення відомчого контролю до внутрішнього чи зовнішнього може мати подвійне тлумачення, оскільки, з одного боку, для сільськогосподарських підприємств це може бути зовнішній контроль, що проводиться вищестоячою організацією (Міністерством аграрної політики та продовольства України), а з іншого боку – може проявлятися як внутрішній контроль, оскільки проводиться контролюючими органами відомства, до підпорядкування якого належить дане підприємство [5].

Бутинець Ф.Ф. пропонує відомчий контроль характеризувати як внутрішньосистемний [1, с. 131].

Враховуючи вищезазначене, вважаємо, що залежно від масштабів діяльності та складності організаційної структури внутрішній контроль варто поділяти на: внутрішньогосподарський, внутрішньосистемний та контроль на рівні підприємства.

Досить поширеною ознакою класифікації контролю є форма контролю – зовнішній вираз конкретних дій, що виконуються суб'єктами контролю. Так, Корінько М.Д. виокремлює за цією ознакою контроль, здійснюваний централізовано, у формі інвентаризацій, тематичних перевірок, ревізій, внутрішнього аудиту; контроль, здійснюваний децентралізовано у формі спостереження, моніторингу, нагляду, локальних перевірок, аналізу правильності дій, інших форм безпосереднього контролю; контроль, здійснюваний у інтегрованій формі – синтез його різновидів за централізованою та децентралізованими формами [2, с. 93].

При визначенні тих чи інших класифікаційних ознак корисним є світовий досвід з цього питання. Так, польський дослідник Тербуха Є. пропонує класифікацію, що базується на суб'єкті, який проводить контроль і виокремлює зовнішній і внутрішній контроль, які є основою всього поділу контролю [9].

Ефективність функціонування підприємства залежить від бухгалтерської інформації, тому особливе місце вчений відводить контролю, який проводить головний бухгалтер – внутрішньому бухгалтерському контролю.

Калужний С. внутрішній контроль поділяє за ознаками часу (попередній, поточний, наступний), предметом і сферою (повний, проблемний, комплексний), плановістю (плановий, позаплановий), характером (формально-правовий, суттєвий, документальний, фактичний контроль) [8].

Можна зустріти також поділ внутрішнього контролю за суб'єктами здійснення на: функціональний (здійснюється на керівних посадах та інших самостійних місцях праці в межах визначених обов'язків); інституційний (здійснюється внутрішнім контролером або групою внутрішніх контролерів, які працюють в окремому підрозділі підприємства); суспільний (здійснюється радами працівників, які наглядають за всією господарською діяльністю державного підприємства та профспілками, які перевіряють питання, пов'язані із захистом інтересів працівників, дотримання положень у сфері укладання колективних договорів, забезпечення соціальних гарантій тощо).

Отже, наявність великої кількості ознак класифікації внутрішнього контролю призводить до непорозуміння на практиці. Проаналізувавши існуючі підходи до класифікації внутрішнього контролю, пропонуємо здійснювати її за такими ознаками:

- часом здійснення – попередній, поточний, наступний;
- джерелами даних – фактичний, документальний;
- періодичністю проведення – систематичний, періодичний, раптовий;
- характером контрольних дій – інституційний, функціональний, суспільний;
- суб'єктами здійснення – ревізійний, внутрішній аудиторський, бухгалтерський, адміністративний, самоконтроль;
- рівнем використання комп'юторів – комп'ютеризований, з використанням ручної праці, змішаний;
- плановістю контрольних дій – плановий, позаплановий;
- рівнем складності організаційної структури суб'єкта господарювання – внутрішньогосподарський, внутрішньосистемний, контроль на рівні підприємства;
- рівнем організації контрольних дій – контроль, що здійснюється централізовано, контроль, що здійснюється децентралізовано, контроль, що здійснюється інтегровано;
- складністю об'єкта контролю – тематичний, комплексний;
- повнотою вивчення господарських процесів – суцільний, вибірковий, комбінований.

На наш погляд, така класифікація дає можливість обрати той чи інший вид внутрішнього контролю, який є необхідним для досягнення поставленої мети.

Таким чином, в сучасній літературі вченими розглядаються різні види внутрішнього контролю, застосовуються різні ознаки та методи класифікації. Цьому питанню притаманний суб'єктивізм. Запропонована класифікація дасть змогу усунути зазначені недоліки та чітко розмежувати його види.

### ДЖЕРЕЛА ТА ЛІТЕРАТУРА

1. Контроль і ревізія / [Бутинець Ф.Ф., Виговська Н.Г., Малюга Н.М., Петренко Н.І.]; за ред. проф.Ф.Ф.Бутинця. – Житомир: ПП «Рута», 2002. – 544 с.
2. Корінько М.Д. Контроль і аналіз діяльності суб'єктів господарювання в умовах її диверсифікації: теорія, методологія, організація: монографія / М.Д.Корінько. – К.: ДП «Інформ.-аналіт. агентство, 2007. – 429 с.
3. Максимова В.Ф. Класифікація внутрішнього економічного корпоративного контролю / В.Ф.Максімова // Вісник Львівської комерційної академії. – 2004. – Вип. 16. – С.316-322.
4. Пантелеєв В.П. Концепція внутрішньогосподарського контролю діяльності підприємств: методологія, організація, розвиток: автореф. дис. на здоб. наук. ступеня д.е.н.: спец.08.00.09 «Бухгалтерський облік, аналіз та аудит (за видами економічної діяльності)» / В.П.Пантелеєв. – К., 2009. – 40 с.
5. Сагайдак Р.А. Концептуальні основи відомчого контролю в сільському господарстві [Електронний ресурс] / Р.А.Сагайдак // Облік і фінанси АПК. – 2009. – №4. – Режим доступу: [www.nbu.gov.ua/](http://www.nbu.gov.ua/)
6. Філософський словник / За ред.. В.І.Шинкарука. – К. – Голов. Ред. УРЕ, 1986. – 800 с.
7. Фоміна Т.В. Організація і методика внутрішньогосподарського контролю на підприємствах олійно-жирової галузі України: автореф. дис. на здоб. наук. ступеня к.е.н.: спец.08.00.09 «Бухгалтерський облік, аналіз та аудит (за видами економічної діяльності)» / Т.В.Фоміна. – Одеса, 2007. – 18 с.
8. Kaluzny S. Kontrola wewnetrzna: teoria I praktyka: [podrecznik akademicki] / S.Kaluzny. – Warszawa: Polskie Wydawnictwo Ekonomiczne, 2008. – 299 с.
9. Terebucha E. Zasady wewnetrznej kontroli finansowo-ksiegowej w przedsie biorstwach transportowych / E.Terebusha. – Warszawa: Wydawnictwo komunikacji I taczności, 1969. – 328 с.

## ЕКОНОМІЧНІ ЧИННИКИ РОЗВИТКУ БУРЯКОЦУКРОВОГО ВИРОБНИЦТВА УКРАЇНИ

*Проаналізовано економічні чинники розвитку бурякоцукрового виробництва України. Основними з них є чинник економіко-географічного положення, трудовий, транспортний, чинник ринкової кон'юнктури та чинник науково-технічного прогресу.*

***Ключові слова:** чинники розвитку, бурякоцукрове виробництво, економіко-географічне положення, трудові ресурси, ринкова кон'юнктура, науково-технічний прогрес.*

*The economic factors of development of sugar beet industry in Ukraine are analyzed. The main factors are economic - geographical position, labor, transport, a factor of market conditions and a factor of scientific and technological progress.*

***Key words:** factors of development, sugar industry, economic-geographical position, workforce, conjuncture of market, scientific and technological progress.*

До економічних чинників розвитку та розміщення бурякоцукрового виробництва відносять: економіко-географічне положення, трудовий, транспортний, чинник науково-технічного прогресу, чинник ринкової кон'юнктури.

**Чинник економіко-географічного положення.** Розташування кожного об'єкта народного господарства у просторі зумовлене впливом низки причин і закономірностей. Географічне розташування об'єкта промисловості або території може розглядатися на трьох рівнях: макро-, мезо-, й мікро-. Макроположення відбиває економічні відносини об'єкта з великими регіонами або навіть міждержавний рівень відносин [4, с. 113].

Межування країни з більш чи менш розвинутими країнами, впливає на її ринки збуту. Великий вплив має вихід до моря. Вигідність географічного положення в цукровиробництві допомагає швидше реалізовувати продукцію, та створюються сприятливі умови для транспортування продукції в інші країни [2, с. 114].

Мезоположення характеризує об'єкт за відношенням до компактної та відносно невеликої за розміром території його оточення. Мікроположення, що характеризує об'єкт щодо невеликого положення, суттєвого впливу на розміщення немає.

Вплив економіко-географічного положення виявляється у тому, що підприємства цукровиробництва одержують певні економічні переваги при оптимальній взаємодії економічних зв'язків з іншими об'єктами й регіонами. З географічним положенням пов'язано також створення зон спільного підприємництва [2, с. 115-116].

**Трудовий чинник.** Його дія пов'язана з демографічним потенціалом країни (регіону) і залежить від чисельності трудових ресурсів, їхньої кваліфікації та статеві-вікової структури. Треба зазначити, що з розвитком науково-технічного прогресу, який супроводжується зростанням наукомісткості та ускладненням виробництва, роль трудових ресурсів збільшується. Вплив трудового фактора визначається обсягом витрат праці на виробництво одиниці продукції. Тому бурякоцукрове виробництво слід розміщувати у регіонах з високою щільністю сільського населення [1, с. 105].

**Транспортний чинник.** Цей чинник є одним із найважливіших, бо він посилює дію попередніх чинників. Залежно від розмірів транспортних витрат, розміщення виробництва тяжіє до сировини або до споживача. Частка транспортних витрат на одиницю вантажу залежить від його вартості й способу транспортування. Продукцію цукровиробництва перевозять суднами, залізницями та автомобільним транспортом. Середня відстань на яку довозять цукросировину до цукрових заводів становить 30–35км, а максимальна 90 км. Довіз сировини більше як за 100 км вважається нерентабельним і в загальних розрахунках є

збитковим. Тому при будівництві цукрових заводів чи комбінатів у минулому столітті всі ці аспекти були враховані, тому проблеми з довозом сировини до заводів не було. Проте, в останнє десятиліття відстань довозу сировини значно збільшується, і в окремих випадках становить 150 км. Це насамперед пов'язано із закриттям ряду цукрових заводів. Особливе значення у перевезенні сировини та готової продукції належить автомобільному транспорту [2, с. 10].

**Чинник науково-технічного прогресу.** Науково-технічний прогрес, визнаний в світі як найголовніший фактор економічного розвитку, в наш час його все частіше пов'язують з інноваційним процесом. Цей процес охоплює весь комплекс відносин: виробництво, розподіл, обмін, споживання. Сучасному етапу науково-технічної революції притаманна тенденція до зниження матеріаломісткості виробництва. Зміни у технології та організації виробництва, якщо вони мають кардинальний характер, можуть істотно вплинути на розміщення продуктивних сил. Наслідком цього є не лише послаблення дії фактора матеріаломісткості, але й зміни у розміщенні виробництва. Важливу роль у розвитку бурякоцукрового виробництва має впровадження нових технологій під час вирощування цукрових буряків, що стосується їх догляду та захисту від бур'янів, а також створення новітніх технологій їх збору та переробки [3, с. 6].

**Чинник ринкової кон'юнктури.** Кон'юнктура ринку – конкретні умови реалізації суспільного продукту. Якщо попит перевищує над пропозицією, створюються стимули для розвитку виробництва. У протилежному разі з'являється необхідність скорочувати виробництво. Співвідношення попиту і пропозиції, яке лежить в основі кон'юнктури ринку, впливає на структуру та розміщення народного господарства. Кон'юнктура залежить від місткості ринку, яка, у свою чергу, визначається обсягом виробництва та його спеціалізацією, рівнем купівельної спроможності населення. Якщо коливання кон'юнктури короткотермінові, вплив незначний або й зовсім мізерний, але якщо підвищення або пониження попиту на певні товари має довготермінову тенденцію, істотні зрушення у розміщенні продуктивних сил неминучі [4, с. 112].

Ринкова кон'юнктура тісно пов'язана з науково-технічним прогресом, чуттєва до його розвитку. Товари вищої якості, вищого ступеня складності, що задовольняють нові потреби, мають підвищений попит, ціни на них зростають. У тих країнах і регіонах, де своєчасно враховують тенденції кон'юнктури, економіка отримує зростання. Ряд провідних країн, які мають високий потенціал у цукровиробництві вийшли на перші місця на світовому ринку, врахували і враховують саме співвідношення попиту і пропозиції. В останні роки Україна перетворилась з експортера цукру в його імпортера. Поставки цукру збільшилися майже в 40%, цукор приходиться з таких країн, як Бразилія, Куба, Німеччина, Великобританія, Польща, Сальвадор та Південна Африка, це остаточно розбалансувало внутрішній ринок цукру. В Україні в останні роки кон'юнктура на ринку цукру залишається несприятливою як для вітчизняних виробників, так і для торговців цукром. Низький внутрішній попит споживачів і втрачені зовнішні ринки збуту зумовлює зменшення пропозиції сировини – цукрових буряків. Тростинний цукор-сирець є ефективним замінником українського цукрового буряка [4, с. 113].

### ДЖЕРЕЛА ТА ЛІТЕРАТУРА

1. Бондаренко В.М. Територіальна організація продовольчого ринку України та напрямки її удосконалення / В.М. Бондаренко. – К., 2005. – 200 с.
2. Жук М.В. Розміщення продуктивних сил і економіка регіонів України: Підручник / М.В. Жук, В.П. Круль. – К.: Кондор, 2004. – 296 с.
3. Заболоцький Б.Ф. Розміщення продуктивних сил України: Національна макроекономіка / Б.Ф. Заболоцький. – К.: Академвидав., 2002. – 368 с.
4. Іщук С. І. Агропромислові комплекси сьогодні: Посібник для вчителів / С. І. Іщук, М.Д. Пістун, Д. М. Стеченко; За ред. С. І. Іщука. – К., 1990. – 136 с.

УДК 331.101.3:636"71"(477)

Олександр Лаврук  
(Чернівці, Україна)

### МОТИВАЦІЙНИЙ МЕХАНІЗМ У ЗАБЕЗПЕЧЕННІ СТІЙКОГО РОЗВИТКУ ТВАРИННИЦТВА

*Розглядається роль та значення мотиваційного механізму у забезпеченні стійкого розвитку тваринництва. Розкривається зміст економічної стійкості, визначаються основні напрями, що її обумовлюють у ринковому середовищі. Розробляються пропозиції щодо підвищення дієвості мотиваційного механізму у розвитку галузі тваринництва.*

**Ключові слова:** мотиваційний механізм, тваринництво, мотивація, стійкий розвиток, аграрні підприємства, ефективність.

*Discusses the role and importance of the motivational mechanism for the sustainable development of animal husbandry. The content of economic sustainability, identifies the main areas, stipulate in its market environment. Develop proposals to enhance the effectiveness of the motivational mechanism in the development of the livestock industry.*

**Key words:** motivational mechanism, livestock breeding, motivation, sustainable development, agrarian enterprises, efficiency.

У період ускладнення ринкових відносин питання забезпечення економічної і фінансової стабільності, конкурентоздатності тваринництва і підвищення рівня ефективності його господарювання посідають одне із основних місць в економічній політиці держави, формують мотиваційну стратегію діяльності тваринницьких підприємств. У свій час реформування аграрного виробництва внесло характерні корективи в основні складові елементи мотиваційного механізму та призвело до виникнення принципово нових відносин між виробниками і споживачами тваринницької продукції.

Для зміцнення своїх позицій на внутрішньому і зовнішньому ринках підприємства тваринницького спрямування повинні орієнтуватися на сучасні підходи, методи, принципи організації та ведення виробничої діяльності на базі удосконаленого мотиваційного механізму (основою якого є економічна стійкість) і інвестиційно-інноваційних процесів.

Поки що до цих пір існує досить багато важливих і невирішених теоретичних і практичних питань, які стосуються формування економічної стійкості тваринницьких підприємств та розробки системних методів проведення детального аналізу її показників, що видозмінюються у залежності від сучасних ринкових умов. Усе це визначається необхідністю пошуку шляхів, спрямованих на стійкий розвиток галузі тваринництва, на основі формування нової структури мотиваційного механізму і ефективного механізму господарювання аграрних підприємств, а також мотивації, інтеграції та активізації інвестиційних і інноваційних виробничих процесів.

Ураховуючи те, що економічна стійкість тваринництва є формою виявлення характерних закономірностей процесу підвищення ефективності виробництва тваринницької продукції і включає „...досягнення сталого розвитку як сільськогосподарського виробництва, так і сільськогосподарських територій” [3, с. 15], то вона повинна визначатися „розміром та складом виробничого потенціалу, темпами і пропорціями його розвитку, існуючими видами господарської діяльності, параметрами соціальної сфери та станом навколишнього природного середовища” [2, с. 69] кожного окремо взятого регіону України.

Слід зазначити, що економічна стійкість віддзеркалює постійний рух грошових коштів та наявність земельних, матеріально-технічних, трудових і фінансових ресурсів, які забезпечують платоспроможну діяльність аграрних підприємств та галузі тваринництва. У

результаті для забезпечення повноцінного і стійкого функціонування галузі тваринництва кожне господарство вступає у взаємовідносини з підприємствами різних форм власності, з державою, з банками та іншими посередниками з метою отримання стабільного і максимального прибутку, який є формою єдиного критерію ефективного господарювання, а тому потребує „...ввести його в систему ціноутворення з метою визначення гарантованих максимальних і мінімальних цін...” [1, с. 151].

Для тваринницьких підприємств України, що функціонують в умовах ринкової економіки, важливим критерієм стійкого розвитку і ефективності господарювання є прибутковість, яка аналізується через визначення абсолютної величини прибутку в різні періоди його формування та під впливом певних чинників. Дослідження результатів фінансової діяльності тваринницьких підприємств дозволило виявити той факт, що розмір чистого прибутку за останні три роки у сільському господарстві збільшився майже у 7 раз, тоді як на тваринницьких підприємствах – у 2,3 рази.

Складність господарювати в нових умовах, висока трудомісткість продукції тваринництва, низька купівельна спроможність сільського населення та відсутність мотиваційних факторів активізації трудової діяльності працівників призвели до неповного використання наявних потужностей і збитковості значної частини тваринницьких підприємств країни, які займаються виробництвом та переробкою м'яса і молока. Однак, в останні роки частка збиткових підприємств має тенденцію до зниження, збільшився їхній фінансовий результат, відбулися позитивні зміни і у рівнях рентабельності.

Водночас в окремих регіонах можна спостерігати ситуацію порушення взаємозв'язків і розбалансованість галузей, поширення диспаритету та значне підвищення цін на окремі види тваринницької продукції. Так, з 2005 по 2010рр. середні ціни реалізації сільськогосподарськими підприємствами худоби та птиці (у живій вазі) збільшилися на 56,3%, молока і молочних продуктів – у 2,6 рази, яєць (за тис.шт) – майже на 87%. Відповідно середні ціни на ці види продукції за 2010-2016рр. зросли відповідно у 2 рази, 1,8 і у 2,3 рази. У результаті зростають виробничі витрати, порушується фінансова стійкість тваринницьких підприємств.

Слід також акцентувати увагу на тому, що сучасні мотиваційні процеси поки що не в повній мірі сприяють високому рівню мотивації ефективної праці працівників тваринництва, обсягам виробництва продукції і розвитку тваринницьких підприємств. В послідуочі роки слід очікувати, у зв'язку з інтенсифікацією аграрного виробництва, покращення використання не тільки генетичного, але й трудового потенціалу та організації його праці з метою забезпечення прискореного розвитку тваринництва. У даному випадку повинен спрацювати такий потужний елемент мотиваційного механізму, як економічна зацікавленість працівників у стійких результатах виробничої діяльності тваринницьких підприємств. Тут дуже важливо здійснити визначення і оцінку ефективності пріоритетних чинників мотиваційного механізму, які відкривають можливість виявлення вузьких місць у розвитку тваринництва.

Особливу роль слід відвести ресурсним чинникам, які забезпечують технологічні процеси виробництва продукції землеробства і тваринництва, організаційним – включають систему організації виробництва і праці, матеріально-технічного постачання і реалізації тваринницької продукції, економічним – дають можливість визначити фінансове становище конкретного підприємства на основі аналізу ряду важливих показників (вартість валової продукції, собівартість, ціни, стимулювання праці, рентабельність виробництва, валовий дохід, прибуток, платоспроможність, соціальний розвиток підприємств).

Таким чином, комплексний підхід до дослідження значимості вказаних чинників дозволяє сформулювати основні вимоги до стійкого розвитку підприємств тваринницького спрямування:



- зростання обсягів виробництва конкурентоспроможної тваринницької продукції і відсутність різких спадів у постійному забезпеченні населення цією продукцією;
- виробництво різних видів продукції високої якості у відповідності з характером і структурою ринкових потреб;
- широке впровадження сучасних зразків фермських машин і обладнання та нових технологій при виробництві продукції тваринництва;
- розробка стратегічної програми та системи організації виробничої діяльності;
- налагодження економічних відносин і партнерських зв'язків з постачальниками і споживачами тваринницької продукції;
- покращення системи матеріально-технічного забезпечення виробництва тваринницької продукції;
- формування і ефективне використання виробничих та людських ресурсів;
- належне фінансове забезпечення виробництва тваринницької продукції;
- удосконалення системи ціноутворення та організації збуту продукції;
- прискорений розвиток інвестиційної і інноваційної діяльності;
- дотримання екологічних нормативів і вимог при виробництві, переробці, зберіганні та споживанні населенням тваринницької продукції.

Вважаємо, що при розв'язанні проблеми стійкого розвитку тваринництва необхідно надати основну увагу таким основним напрямам: посилити формування складу генетичного потенціалу сільськогосподарських тварин і міцної матеріально-технічної бази; створити умови для розвитку кооперації, інтеграції і інфраструктури внутрішнього ринку; своєчасно впроваджувати та освоювати ефективні, екологічно безпечні технології; удосконалювати інвестиційно-інноваційну і мотиваційну діяльність. При цьому важливо забезпечити функціональну цілеспрямованість організаційно-економічного і мотиваційного механізмів господарювання, які спрямовували би діяльність працівників тваринництва і їхні неординарні мотиви та новаторські ідеї на підвищення технічного і технологічного рівня виробничих процесів, зниження виробничих витрат та зростання обсягів виробництва продукції тваринництва.

### ДЖЕРЕЛА ТА ЛІТЕРАТУРА

1. Саблук П.Т. Економічні відносини та дохідність агропромислового виробництва / П.Т.Саблук // Економіка АПК. – 2008. – № 11. – С.147-152.
2. Шубравська О.В. Регіональний аспект сталого економічного розвитку агропродовольчої системи України / О.В.Шубравська // Економіка України. – 2009. – №5. – С.68-76.
3. Шубравська О.В. Чинники та індикатори сталого розвитку агросфери / О.В.Шубравська, Л.М.Корсак // Економіка АПК. – 2005. – №12. – С.15-20.

## ГРОМАДСЬКІ ОРГАНІЗАЦІЇ ЯК ЕЛЕМЕНТ СИСТЕМИ ЗАЛУЧЕННЯ ЗОВНІШНІХ ІНВЕСТИЦІЙ В ЕКОНОМІКУ РЕГІОНУ

Визначено роль громадських організацій у підсиленні інвестиційної привабливості територій. Розглянуто тенденції розвитку громадських організацій в Україні. Ідентифіковано джерела фінансування діяльності громадських організацій.

**Ключові слова:** громадська організація, громадянська активність, інвестиційна привабливість території, джерела фінансування, зовнішні інвестиції.

*The role of public organizations in strengthening the investment attractiveness of territories is determined. The tendencies of development of civic organizations in Ukraine are considered. The sources of funding for the activities of public organizations have been identified.*

**Key words:** public organization, civic activity, investment attractiveness of the territory, sources of financing, external investments.

Громадські організації є не лише інструментом самоорганізації різних верств суспільства, що спрямований на захист та реалізацію прав та свобод громадян, а, в першу чергу, каналом представництва всього спектра суспільних інтересів у взаєминах між громадянами та владою. В тому числі діяльність громадських організацій на певній території є додатковим джерелом отримання зовнішніх інвестицій в економіку регіону, які спрямовуються в першу чергу на забезпечення потреб, які мають низьку інвестиційну привабливість та не можуть бути задоволені за рахунок державних коштів через недостатній рівень наповненості державного бюджету. Проекти, які реалізуються громадськими організаціями, сприяють історичному, культурному, соціальному тощо розвитку кожної територіальної громади, що, в свою чергу, зумовлює підвищення її економічної активності і в подальшому забезпечує зростання привабливості з точки зору залучення зовнішніх інвестицій.

Інтенсивність діяльності громадських організацій на певній території є індикатором рівня розвитку громадянського суспільства. В Україні підвищення громадянської активності усіх верств суспільства відбулося в кінці 80-х початку 90-х років і супроводжувався процесами демократизації суспільства, правового унормування колишніх „неформалів”, що спричинило зростання кількості громадських організацій в Україні (рис. 1).



Рис. 1. Громадські організації (ГО) з міжнародним, всеукраїнським та місцевим статусом в Україні [1]

Суспільна активність населення різних регіонів суттєво відрізнялася, що зумовлено рівнем розвитку громадської свідомості, питомою часткою міського населення, історичними традиціями, наявним фінансуванням, політичними чинниками. Згідно даних, представлених у [1], станом на січень 2015 року лідерами за кількістю громадських організацій були: Львівська область (1949), Закарпатська область (1650), Одеська область (1619), Дніпропетровська область (1420).

Центром формування неформальних організацій та осередком діяльності національно-демократичних сил став Львів. З 1991 року у цьому місті у першу чергу відкривали свої представництва міжнародні благодійні фонди, що надавали підтримку новоствореним громадським організаціям.

Поява значної кількості громадських організацій у Одеській та Дніпропетровській областях в період після 2014 р. пов'язана із зростанням громадської самоорганізації за сучасної доби: поширення в суспільстві доброчинності, благодійності та волонтерського руху діяльності, що спричинено військовим конфліктом на Сході України та появою великої кількості внутрішньо переміщених осіб.

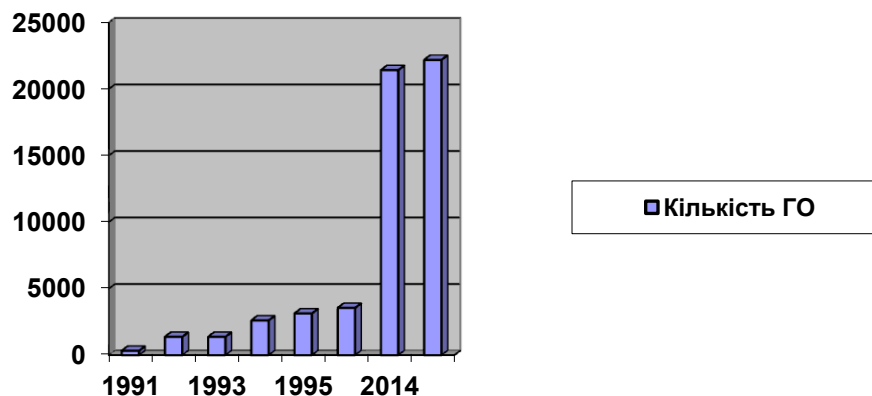
Громадськими організаціями для виконання своїх цілей та напрямів діяльності було засновано 9271 товариство та підприємство, з яких 1570 (16,9%) – керівними органами, 7701 (83,1%) – відокремленими підрозділами; у тому числі 113 засобів масової інформації, з яких 97 було засновано керівними органами та 16 відокремленими підрозділами. Крім того, у 2015р. громадськими організаціями було реалізовано 5,5 тис. соціальних проектів.

Необхідною умовою для діяльності будь-якої громадської організації залишається стабільне та передбачуване фінансування. Якщо організації радянської доби отримували необхідні ресурси для розвитку завдяки охопленню значної частини населення України та їх членським внескам, дотаціям державних структур, то в умовах незалежної України пошук коштів для більшості громадських організацій залишається складною проблемою. Для того, щоб забезпечити своє існування вони мають залучати інвестиції із різних джерел: державне фінансування та участь у державних проектах; корпоративна спонсорська допомога; прибутки від підприємств та майна, які перебувають у власності громадських організацій; технічна урядова допомога низки західних країн, міжнародних та українських благодійних фондів.

Підтверджує можливість залучення інвестицій із корпоративних джерел та за рахунок благодійних внесків високий рівень довіри українського суспільства до діяльності громадських організацій. Таке ставлення громадян до таких організацій суттєво відрізняються від їхнього ставлення до політичних партій, індекс довіри до яких перебуває в негативній площині (рис. 2).



Рис. 2. Довіра населення до громадських організацій та політичних партій в Україні, % до загальної кількості опитаних громадян [2, с. 12]

Для своєї діяльності громадські організації у 2015р. з різних джерел отримали 6,3 млрд. грн., що в 1,5 рази більше, ніж у 2014р. Напрямами використання грошових коштів громадських організацій стали: благодійна діяльність (36,7%), оплата послуг (17,3%), витрати на оплату праці (16,3 %), витрати на проведення заходів (6,1%), податки та обов'язкові платежі, а також оплата товарів (4,7%) та інші витрати [1]. Як видно з представлених даних, переважно їх кошти спрямовувались на благодійну діяльність. Таким чином, основними напрямками діяльності таких організацій у досліджуваному періоді було задоволення соціальних потреб суспільства.

Таким чином, успішний розвиток громадських організацій протягом останнього періоду став важливим індикатором розгортання демократичних тенденцій у суспільстві. Державними статистичними органами зафіксовано значне зростання числа громадських організацій, розширення мережі місцевих об'єднань. Разом з тим, деяка частина громадських організацій не займалася статутною діяльністю, що пояснюється зменшенням соціальної активності населення та відсутністю необхідної фінансової та організаційної підтримки з боку держави.

Протягом 2015-2016 років українські законодавці, співпрацюючи з об'єднаннями громадян, розробили та ухвалили правові акти, необхідні для розвитку громадської ініціативи, створення правових передумов для становлення в Україні діяльності громадських організацій та, відповідно, підвищення інвестиційної привабливості певних територій.

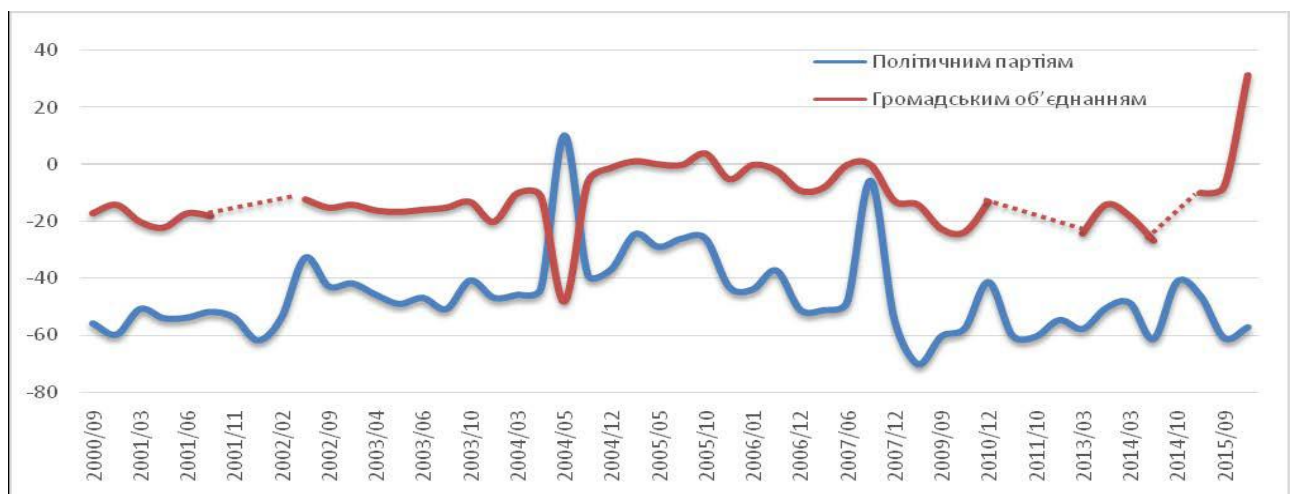
### ДЖЕРЕЛА ТА ЛІТЕРАТУРА

1. Діяльність громадських об'єднань в Україні у 2015 році. Статистичний бюлетень. – Київ: Державна служба статистики України, 2016 [Електронний ресурс]. – Режим доступу : [www.ukrstat.gov.ua](http://www.ukrstat.gov.ua)
2. Розвиток громадянського суспільства України в умовах внутрішніх і зовнішніх викликів / В. М. Яблонський, О. М. Балакірева, Т. В. Бельська [та ін.]; за ред. О. А. Корнієвського. – К.: НІСД, 2016. – 72 с.

**ФОРМУВАННЯ ЕФЕКТИВНОЇ СИСТЕМИ АНТИКРИЗОВОГО УПРАВЛІННЯ  
ПІДПРИЄМСТВОМ В УМОВАХ ЕКОНОМІЧНОЇ КРИЗИ**

*У роботі обґрунтовано методологічні та розглянуто прикладні рекомендації до формування ефективної системи антикризового управління підприємством у ринкових умовах господарювання. У результаті дослідження запропоновано організаційне забезпечення системи антикризового управління підприємством в умовах розгортання кризових процесів.*

**Ключові слова:** криза, антикризове управління, система антикризового управління, організаційне забезпечення системи антикризового управління підприємством, антикризові заходи.

*The methodological and practical recommendations for the formation of effective system of crisis management at the enterprise in the market conditions are substantiated. In the result of investigation the organizational support of the system of crisis management at the enterprise in the conditions of crisis processes is proposed.*

**Key words:** crisis, anti-crisis management, system of crisis management, organizational support of the system of crisis management at the enterprise, anti-crisis measures.

Широкомасштабна діяльність будь-якої соціально-економічної системи в умовах ринкових відносин, як на макро-, мезо-, так і макрорівні супроводжується кризовими процесами, загостренням протиріч всередині суспільних формацій, збільшенням невдоволення окремих верств населення та працівників. Реалії сьогодення свідчать про наявність перманентних ознак кризи у роботі багатьох українських підприємств, що проходять стадію трансформаційних змін в умовах розгортання економічної кризи.

Проголошення активної стратегії подолання ознак кризи та недопущення її розгортання у кризову ситуацію на початку ХХІ ст. стало основним атрибутом ефективного управління для багатьох теоретиків та практиків в галузі менеджменту. Разом з тим, скорочення обсягів комерційно-виробничої та господарсько-фінансової діяльності підприємств на колишніх ринкових сегментах, оптимізація чисельності кадрового складу відповідно до потреб виробничого процесу, недостатність фінансових ресурсів призводять до необхідності розробки і впровадження дієвих інструментів антикризового управління та окремих антикризових заходів, а тому їх практичне втілення є актуальним завданням, що потребує свого невідкладного вирішення.

Актуальність дослідження пояснюється тим, що сформована система ринкових відносин призвела до перманентного виникнення кризових явищ у ключових галузях національної економіки, поглиблення протиріч у процесі взаємодії між господарюючими суб'єктами, а це, у свою чергу, призводить до необхідності впровадження концепції антикризового управління у діяльності будь-якого підприємства.

Питання формування ефективних систем антикризового управління на підприємствах, розробки механізмів подолання кризового стану суб'єктів господарської діяльності знайшли своє ґрунтовне висвітлення у фундаментальних працях провідних українських та іноземних науковців, серед яких слід виокремити Беляєва С. Г., Бланка І. О. [2], Ван Хорна Дж. К., Василенка В. О. [3], Градова А. П., Короткова Е. М., Лігоненко Л. О. [5], Мечлапа Ф., Поддєрьогіна А. М., Пушкаря О. І. [7], Терещенко О. О., Уткіна Е. О., Харварда Дж., Чернявського А. Д. [9], Шапіро В. Д., Шеремета О. О., Штангрета А. М. [10] та інших. Проте,

розробка ефективної системи антикризового управління підприємством разом із її організаційним забезпеченням в умовах нестабільного економічного середовища та поглиблення економічної кризи надалі залишається актуальним та невирішеним науковим завданням, що вимагає ретельного і глибокого дослідження.

Практичне втілення інструментарію антикризового управління вимагає реалізації відповідних заходів з боку управлінського персоналу, впровадження антикризових програм розвитку на кожному підприємстві та визначає практичну спрямованість системи антикризового управління суб'єктів господарської діяльності в умовах трансформаційних процесів.

**Метою дослідження** є обґрунтування методологічних та розгляд прикладних засад формування ефективної системи антикризового управління підприємством в умовах економічної кризи.

Відповідно до поставленої мети у роботі сформульовано наступні завдання: розкрити складові системи антикризового управління підприємством; запропонувати організаційне забезпечення системи антикризового управління підприємством в умовах економічної кризи шляхом створення сектору антикризового управління у довгостроковій перспективі.

Як показує досвід та господарська практика, реформування національної економіки, її окремих галузей і систем управління підприємствами в Україні супроводжується комплексом кризових явищ, що переростають у кризові ситуації та глибокі системні кризи. Поряд з цим, цілеспрямовано реорганізуються економічні відносини, методи управління, змінюються форми власності, а також організаційні форми управління. Всі зазначені зміни вимагають оволодіння майбутніми фахівцями сучасних методів управління і, в першу чергу, методів антикризового управління.

Особливо гостро стоїть завдання організації антикризового управління підприємствами, тобто створення зовсім нових систем антикризового управління або внесення прогресивних змін у побудову і порядок функціонування діючих.

Система антикризового управління – це система подолання кризових явищ, яка складається із наступних підсистем, що спеціалізуються на виконанні специфічних функцій, а саме: підсистема діагностики; антикризовий операційний менеджмент; антикризове фінансове управління; антикризовий маркетинг; антикризове управління персоналом; антикризове організаційне управління [6, с. 507]. Тобто, система антикризового управління є складовою загальної системи управління підприємством, що створюється з метою реагування на кризові явища та недопущення їх переростання у глибокі кризи.

Слід зазначити, що вказані підсистеми не функціонують ізольовано, оскільки реалізація мети потребує узгодження та координації дій окремих підсистем і лише за цих умов результат – виведення підприємства зі стану кризи та фінансове його оздоровлення – буде досягнуто і закріплено.

З точки зору системного підходу система антикризового управління підприємством складається із двох складових – об'єкту та суб'єкту системи антикризового управління (керованої та керуючої підсистем).

Об'єктом системи антикризового управління, як керованої підсистеми, є виникнення та поглиблення кризи розвитку підприємства, її усунення та запобігання [4, с. 68].

Суб'єктом системи антикризового управління, як керуючої підсистеми, є певне коло осіб, які реалізують його завдання у залежності від масштабу кризи. Можна виділити сім груп суб'єктів антикризового процесу:

- 1) власник підприємства, який самостійно реалізує основні завдання та функції антикризового управління без залучення відповідних фахівців;
- 2) фінансовий директор підприємства, коли головна увага приділяється фінансовим питанням антикризового управління;
- 3) функціональний антикризовий менеджер – співробітник підприємства, який відповідає за реалізацію антикризової програми;

4) функціональний антикризовий менеджер – співробітник консалтингової фірми, який залучається на підприємство на платній основі для реалізації завдань антикризового управління;

5) фахівець агентства з питань банкрутства державних і відомчих органів, який здійснює роботу з антикризового управління;

6) арбітражний керуючий, який затверджений постановою суду у випадку порушення справи про банкрутство підприємства;

7) представники кредиторів або фахівці з антикризового управління, які залучені ними, для яких здійснення фінансового оздоровлення підприємства є вимушеним заходом, спрямованим на повернення боргів [5, с. 61-62].

Метою та головним завданням антикризового управління є передбачення, своєчасне розпізнавання та успішне вирішення всіх проблем, що пов'язані із об'єктивним циклічним розвитком економіки та суб'єктивними чинниками на макро-, мезо- та мікрорівнях [3, с. 29].

Вважаємо за необхідне констатувати, що рівень організаційного забезпечення системи антикризового управління на багатьох українських підприємствах є недостатньо високим, оскільки на них відсутні сучасні відділи (служби, сектори) та окремі фахівці, які б відповідали за реалізацію окремих етапів процесу антикризового управління. Все це не сприяє подальшому розвитку підприємств у напрямі інтеграції до ринкових умов господарювання. Основні недоліки, на наш погляд, криються у роботі їх комерційно-виробничої та фінансової підсистем.

В умовах розгортання економічної кризи та подолання її наслідків актуальним завданням для керівництва підприємств є створення сектору антикризового управління, який повинен бути основною функціональною підсистемою, що координуватиме діяльність всіх структурних підрозділів, особливо у період загострення кризових ситуацій. До його основних функцій повинні входити розробка заходів щодо антикризового управління, а саме: проведення санації, визначення місії підприємства та його основних цілей, розробка комплексної програми і стратегії розвитку господарської діяльності, оцінка та планування показників господарської діяльності, планування доходів і визначення напрямів витрат грошових коштів для забезпечення антикризового розвитку підприємств.

З метою практичної імплементації запропонованих заходів нами рекомендується наступна внутрішня структура сектору антикризового управління підприємством у довгостроковій перспективі зі складом функціональних виконавців за окремими напрямками реалізації антикризової політики (рис. 1).



Рис. 1. Рекомендована внутрішня структура сектору антикризового управління підприємством у довгостроковій перспективі [авторський варіант]

На наше переконання, така внутрішня структура сектору антикризового управління буде найбільш доцільною у стратегічній перспективі, оскільки сприятиме швидкій реалізації антикризових програм розвитку підприємства відповідно до окремих напрямів антикризової політики.

Головною метою створення сектору антикризового управління підприємством має бути забезпечення стабільності його функціонування та досягнення головних цілей своєї діяльності,

так як рівень безпеки господарської діяльності залежить від того, наскільки ефективно її керівництво і функціональні виконавці будуть спроможні уникнути можливих загроз, криз і ліквідувати шкідливі наслідки окремих негативних кризових явищ, котрі викликані впливом чинників зовнішнього і внутрішнього середовища, гарантувати його ефективне функціонування та високий потенціал розвитку в майбутньому.

Таким чином, практичне удосконалення організаційного забезпечення системи антикризового управління підприємством та підвищення ефективності реалізації антикризових програм його розвитку у сучасних умовах можливі тільки при умові розробки і реалізації дієвих антикризових програм. Важливе значення при цьому у структурі підприємств має відводитися сектору антикризового управління. Перспективними напрямками подальших наукових досліджень залишаються питання успішного впровадження дієвих антикризових заходів та формування ефективного методичного забезпечення системи антикризового управління на підприємствах, застосування сучасного інструментарію оцінки їхнього фінансового стану, що передбачає застосування системного підходу і здійснення подальших напрацювань у даному напрямі.

### ДЖЕРЕЛА ТА ЛІТЕРАТУРА

1. Антикризове управління підприємством : [навч. посібник] / З. Є. Шершньова, В. М. Багацький, Н. Д. Гетманцева ; за заг. ред. З. Є. Шершньової. – К. : КНЕУ, 2007. – 680 с.
2. Бланк И. А. Управление финансовой стабилизацией предприятия : [учеб. курс] / И. А. Бланк. – К. : Ника-Центр, Эльга, 2003. – 496 с.
3. Василенко В. О. Антикризове управління підприємством : [навч. посібник] / В. О. Василенко. – К. : ЦУЛ, 2003. – 504 с.
4. Еш С. М. Особливості антикризового управління в підприємствах харчової промисловості / С. М. Еш // Економіка АПК. – Міжнародний науково-виробничий журнал. – 2009. – № 7. – С. 67–70.
5. Лігоненко Л. О. Антикризове управління підприємством : теоретико-методологічні засади та практичний інструментарій : [монографія] / Л. О. Лігоненко. – К. : Київ. нац. торг.-екон. ун-т, 2001. – 580 с.
6. Осовська Г. В. Менеджмент організацій : [навч. посібник] / Г. В. Осовська, О. А. Осовський. – К. : Кондор, 2009. – 676 с.
7. Пушкарь А. И. Антикризисное управление : модели, стратегии, механизмы : [монография] / А. И. Пушкарь, А. Н. Тридед, А. Л. Колос. – Харьков : ООО «Модель Вселенной», 2001. – 452 с.
8. Семенов Г. А. Стратегічна програма антикризового управління підприємством / Г. А. Семенов, О. В. Ярошевська // Держава та регіони. – 2010. – № 3. – С. 159-166.
9. Чернявский А. Д. Антикризисное управление : [учеб. пособие] / А. Д. Чернявский. – К. : МАУП, 2000. – 208 с.
10. Штангрет А. М. Антикризове управління підприємством : [навч. посібник] / А. М. Штангрет, О. І. Копилук. – К. : Знання, 2007. – 335 с.



## РИНОК ТУРИСТИЧНИХ ПОСЛУГ У СКЛАДІ ІННОВАЦІЙНОЇ ІНФРАСТРУКТУРИ КРАЇНИ

*У статті визначена ключова роль інноваційної інфраструктури у становленні та розвитку ринку туристичних послуг. Обґрунтовані перспективи інноваційного розвитку туристичного бізнесу на шляху інтеграції України до ЄС.*

**Ключові слова:** ринок туристичних послуг, інновації, інноваційна інфраструктура, інноваційний розвиток.

*The key role of innovation infrastructure in the formation and development of the tourism services market is defined in the article. The prospects of innovative development of tourism business on the way of Ukraine's integration into the EU are substantiated.*

**Key words:** tourism services market, innovations, innovation infrastructure, innovation development.

Налагодження ефективно діючої інноваційної інфраструктури туризму – це один з найбільш важливих кроків на шляху становлення економіки інноваційного типу. Інноваційна інфраструктура покликана здійснювати активну підтримку інноваційних процесів, які відбуваються у різних галузях національної економіки на шляху реалізації системи заходів зі створення та практичного впровадження нових науково-технічних і соціально-організаційних пропозицій для кращого задоволення господарських, соціальних і економічних потреб суспільства. Інфраструктура туризму є однією з найбільш динамічних форм міжнародної торгівлі послугами.

Галузь туризму є однією з найбільш високодохідних в економіках різних країн. Зробивши вибір на користь інвестиційно-інноваційного розвитку туризму, Україна не лише поширює інновації в цій сфері, вона також обирає європейський шлях подальшого розвитку суспільства і культури країни.

Проблематика дослідження розвитку ринку туристичних послуг знайшла своє відображення у працях багатьох вчених. Шляхи розвитку інноваційної інфраструктури туристичної галузі досліджується у роботах В.Банько, О.Давидова, В.Двоєзерської, Н.Добрева, Л.Дяченко, І.Леонідової, Р.Чобанової, Л.Федулової та багатьох інших. Але в умовах динамічно змінного зовнішнього середовища ринок туристичних послуг потребує пошуку нових шляхів залучення фінансових ресурсів з метою подальшої інноваційної активізації туристичного бізнесу.

Метою дослідження є визначення ролі інфраструктури ринку туристичних послуг та перспектив його інноваційного розвитку.

Туристичні послуги є специфічним продуктом, якому притаманні наступні риси [1]:

- унеможливлення створення запасу (резерву), що робить вітчизняні туристичні послуги конкурентоздатними як на внутрішньому, так і на зовнішньому ринку;
- висока рентабельність при відносно невеликих обсягах фінансування, що дозволяє залучати кредитні ресурси комерційних банків;
- домінуюча роль людського фактору у формуванні якості продукту (послуги), що, з одного боку, дозволяє використовувати людський потенціал певних територій, а з іншого – розвивати його.

Ефективність інноваційної діяльності визначається інноваційною інфраструктурою. Отже, інноваційна інфраструктура є базовою складовою інноваційної економіки, інноваційного потенціалу суспільства [8, с. 124]. Вітчизняні підприємства, що здійснюють інноваційну діяльність на сучасному етапі соціально-економічного розвитку, мають

проблеми з інвестуванням інноваційних проектів, висококваліфікованим персоналом, якісним та недорогим консалтингом, досвідом просування інноваційної продукції на міжнародні ринки тощо.

Ринок інновацій в галузі туризму є системою економічних відносин з приводу розробки, впровадження та дифузії нововведень, які задовольняють існуючі та створюють нові потреби споживачів. Необхідною умовою становлення ринку інновацій є формування постійного попиту на інноваційну продукцію [6, с. 192].

Туризм є багатовекторною та мультигалузевою сферою і тому складною для запровадження радикальних інновацій. Інноваційна інфраструктура малого підприємництва на ринку туристичних послуг, як комплекс організацій, покликана забезпечувати загальні умови функціонування та розвитку суб'єктів господарювання, в тому числі сприяти організації власної справи, забезпеченню інформацією у сфері маркетингу, інжинірингу та менеджменту, підтримувати забезпечення малого підприємництва матеріально-технічними, фінансовими та іншими ресурсами на комерційній основі.

Таким чином, модель реструктуризації національної економіки України ґрунтується на спрямуванні до інноваційного типу розвитку, який передбачає характерне для постіндустріального суспільства прагнення до домінування процесів софтизації, тобто перетворення нематеріальних ресурсів у найважливіший фактор економічного зростання поряд зі збільшенням ролі сфери послуг. Туризм сьогодення – це сфера соціально-економічного комплексу, яка в багатьох країнах перетворилася у індустрію, що бурхливо розвивається. Для цієї галузі характерним є перебування під впливом зовнішніх економічних та політичних факторів та спроможність до швидкого відтворення своїх обсягів. І хоча стабільність на світових фінансових ринках призвела до деяких змін у звичках туристів щодо планування та проведення своєї відпустки (збільшилася кількість пізніх бронювань, а витрати під час відпочинку зменшилися), правомірно зробити висновок про те, що туризм став значною частиною культури ХХ–ХХІ ст. Зробивши вибір на користь сталого розвитку ринку туристичних послуг Україна не лише гарантує майбутнє цієї вагомій сфері, вона також обирає шлях розвитку суспільства і культури.

### ДЖЕРЕЛА ТА ЛІТЕРАТУРА

1. Банько В. Г. Туристська логістика : навч. посіб. / В. Г. Банько. – К. : Дакор, КНТ, 2008. – 204 с.
2. Давидова О. Особливості застосування інновацій у розвиток туристичної галузі України / О. Давидова // Вісник Київського національного університету ім. Т. Шевченка. Економіка. – 2015. – №7(172). – С.65-69.
3. Двоєзерська В. С. Тенденції державного регулювання розвитку туризму і діяльності курортів в Україні / В. С. Двоєзерська // Держава та регіони : серія «Державне управління». – № 1. – 2010. – С. 20–24.
4. Добрева Н. Основні напрями розвитку транскордонних кластерів в Україні / Н. Добрева. – Ефективність державного управління. – Вип. 34. – 2013. – С. 246–253.
5. Дяченко Л. А. Суть та особливості управління підприємствами туристичної сфери / Л. А. Дяченко // Вісник Чернівецького торговельно-економічного інституту. – 2011. – №1. – С. 217-224.
6. Князевич А. Формирование и функционирование инновационной инфраструктуры Украины : моногр. / А. Князевич. – Рівне : «Волинські обереги», 2016. – 272 с.
7. Леонідов І. Л. Інноваційний розвиток інфраструктури туризму в Україні [Електронний ресурс] / І. Л. Леонідов, І. І. Смок // Науковий прогрес на межі тисячоліть. – 2009. – Режим доступу : [http://www.rusnauka.com/16\\_NPRT\\_2009/Economics/47462.doc.htm](http://www.rusnauka.com/16_NPRT_2009/Economics/47462.doc.htm).
8. Федулова Л. І. Інноваційна економіка : підруч. / Л. І. Федулова. – К. : Либідь, 2006. – 480 с.
9. Чобанова Р. Иновативност на националната икономика : моногр. / Р. Чобанова. – София (България) : Академично издателство «Проф. МАРИН ДРИНОВ», 2012. – 434 с.

**ПРАВОВІ ГАРАНТІЇ СВОБОДИ ТА ВІДПОВІДАЛЬНОСТІ  
ЯК АСПЕКТ КОМУНІКАТИВНОЇ ВЗАЄМОДІЇ ДЕРЖАВИ ТА ЗМІ**

*Проаналізовано правові гарантії свободи і відповідальності мас-медіа у їх взаємодії з державою та громадянським суспільством. Визначено міру відповідності чинних норм медіаправа міжнародним нормативно-правовим актам та окреслено напрями їх удосконалення.*

**Ключові слова:** *свобода, відповідальність, мас-медіа, держава, медіаправо.*

*The article deals with the analysis of the legal guarantees of freedom and responsibility of mass media in their interaction with the state and society. The author determines the degree of accordance of the current norms of media law with the international normative and legal acts and outlines the directions for their improvement.*

**Key words:** *freedom, responsibility, mass media, state, media law.*

Передумовою конституювання медіаправа є взаємини ЗМІ та держави, комунікативне наповнення яких визначається узалежненістю третім, зовнішнім «атракторним» чинником – взаємодією з громадянським суспільством. При цьому визначниками владно-медійних інформаційно-комунікативних відносин постають: 1) незначний комунікативний потенціал держави, посилюваний завдяки мас-медіа, та здатність останніх перебирати владні функції [1, с. 4, 10–16], унаслідок чого «сумарність владно-медійних дій стає вагомим фактором впливу на суспільство» [1, с. 5], а діяльність ЗМІ – не лише інструментом інформування, а й засобом контролю з боку суспільства за діяльністю влади; 2) антагональна природа держави та ЗМІ [2, с. 176].

Закономірно, що провідними векторами взаємодії мас-медіа та влади, що визначають виміри медіаправа, виступають: інформування влади щодо змісту громадської думки; контроль та опосередкований суспільний нагляд за органами публічної влади; позасудовий захист невід’ємних прав і свобод людини й громадських об’єднань перед урядом; «комунікативне забезпечення» позиції держави щодо тих чи інших суспільно вагомих питань; організація діалогу громадянськості та держави й кореляція їх дій.

Відповідно, основними напрямками правового регулювання діяльності ЗМІ, орієнтованого на забезпечення їх функцій як посередника між державою і суспільством слід визнати: 1) створення правових гарантій свободи та незалежності мас-медіа, одержання та поширення ними суспільно значущої інформації про діяльність державних органів; 2) визначення правових обмежень щодо поширення інформації державного значення, конкретизація підстав юридичної відповідальності ЗМІ, а також підстав відповідальності за перешкоджання їх діяльності з боку органів державної влади та місцевого самоврядування або ж їх посадових осіб; 3) формування нормативно-правового та організаційно-правового підґрунтя державної інформаційної політики, зокрема щодо ЗМІ.

Опираючись на аналіз структури соціальних комунікацій й зважаючи на правоздатність та деліктоздатність її суб’єктів, висловимо думку, що конституювання норм правового урегулювання взаємодії мас-медіа та держави відбувається у ланках «найбільшого функціонального навантаження», що виявляють цільове призначення ЗМІ у комунікативній взаємодії з державою і суспільством, та у ділянках «потенційних комунікативних деліктів», пов’язаних з імовірними обмеженнями доступу до інформації, перешкоджанням

журналістській діяльності, фінансовим тиском, шкідливими щодо інтересів держави та суспільства, безвідповідальними чи усвідомлено неправочинними діями медіів.

Зважаючи на те, що «демократична держава, яка діє під контролем інституцій громадянського суспільства, проголошує відкритість одним з основних принципів своєї діяльності» [2, с. 44], а мас-медіа постають її інструментом, до основних правових гарантій паритетної комунікації мас-медіа та держави відносно відображені у ст. 10 Європейської конвенції з прав людини право на свободу висловлювання своєї думки, отримання і розповсюдження інформації чи ідеї без втручання з боку державних органів, за умови обмеження свободи інформації в інтересах національної безпеки, територіальної цілісності та громадянського спокою, запобігання безпорядків і злочинності; відображені у прийнятій на 21-й Консультативній асамблеї Ради Європи (1970 р.) резолюції № 428 «Стосовно Декларації про засоби масової інформації та права людини» вимогу до офіційної влади у розумних межах надавати інформацію з питань, що становлять інтерес для громадськості, й вимогу до ЗМІ повідомляти повну та вичерпну інформацію про державні справи (ч. 1), а також закріплені п. 2 документу принцип незалежності преси та інших ЗМІ від державного контролю; припустимість обмеження свободи ЗМІ виключно на основі рішення суду, а не органів виконавчої влади.

У ст. 3 Конституції України відзначено, що держава відповідає перед людиною за свою діяльність, а ч. 3 ст. 15 заборонено цензуру.

Істотними у взаємодії мас-медіа та держави є положення Закону України «Про інформацію» щодо забезпечення відкритості та прозорості діяльності суб'єктів владних повноважень (ч. 1 ст. 3) та заборони цензури – будь-якої вимоги, спрямованої, зокрема «до журналіста, засобу масової інформації, його засновника (співзасновника), видавця, керівника, розповсюджувача, узгоджувати інформацію до її поширення або накладення заборони чи перешкоджання в будь-якій іншій формі тиражуванню або поширенню інформації» (ч. 1 ст. 24) [3]; надання органами влади інформації про свою діяльність та прийняті рішення; заборона перешкоджати критичному висвітленню діяльності суб'єктів владних повноважень, крім випадків, встановлених законом, договором між засновником (власником) і трудовим колективом, редакційним статутом (ч. 2, ст. 24), а також зафіксована у ст. 45 Закону заборона органам державної влади вимагати попереднього узгодження інформації, що поширюється ЗМІ, забороняти (крім випадків, коли така заборона накладається судом) або перешкоджати у будь-якій іншій формі тиражуванню і поширенню інформації.

Обмеженню впливу органів державної влади та органів місцевого самоврядування на друковані ЗМІ сприяють вимоги свободи їх діяльності та заборони попереднього погодження матеріалів, зафіксовані у ст. 2 Закону України «Про друковані засоби масової інформації (пресу)». У ст. 34 Закону закріплено право кожного члена суспільства на «оперативне одержання через друковані засоби масової інформації публічно поширюваної інформації про діяльність державних органів і організацій, об'єднань громадян та їх посадових осіб», а ст. 41 встановлює підстави відповідальності за порушення свободи діяльності друкованих ЗМІ, зокрема з боку органів державної влади [4].

Положення щодо заборони цензури, заборони втручання державних органів та органів місцевого самоврядування, їх посадових і службових осіб у діяльність аудіовізуальних ЗМІ містить Закон України «Про телебачення і радіомовлення» (ч. 1, ч. 2, ч. 3 ст. 5; ч. 2, пункт «в», ч. 3, ст. 58) [5]. Вимогу щодо вільної діяльності мас-медіа у інформуванні громадськості про діяльність та ухвали органів державної влади зафіксовано у ст. 1, ч. 4 ст. 13 (щодо державних телерадіоорганізацій) та ст. 49 (щодо державних та комунальних телерадіоорганізацій) Закону. Утвердження незалежності ЗМІ у визначенні змісту програм та передач, заборону цензури та не вмотивованого законодавством втручання органів державної влади чи органів місцевого самоврядування, їх посадових осіб чи працівників, а також власників у сферу професійної діяльності телерадіоорганізацій віднаходимо у ст. 5 Закону

України «Про внесення змін до Закону України “Про телебачення і радіомовлення”». Споріднені положення містить Закон України «Про інформаційні агентства» (ст. 2) [6].

У ст. 2 Закону України «Про порядок висвітлення діяльності органів державної влади та органів місцевого самоврядування в Україні засобами масової інформації» сформульовано вимогу не чинити на ЗМІ будь-якого тиску і не втручатися у їх виробничий процес [7].

Відповідальність посадових осіб органів державної влади та місцевого самоврядування за «втручання у професійну організаційно-творчу діяльність засобів масової інформації та в індивідуальну професійну творчу діяльність журналістів, інші посягання на свободу інформаційної діяльності» [8] встановлено ст. 16 Закону України «Про державну підтримку засобів масової інформації та соціальний захист журналістів».

У Законі «Про суспільне телебачення і радіомовлення України» закріплено незалежність управління та поточної діяльності Суспільного телебачення, зокрема від органів державної влади та місцевого самоврядування, й заборону втручання державних органів та органів місцевого самоврядування у діяльність НСТУ з метою встановлення цензури, попереднього контролю та незаконного впливу на зміст інформації (ч. 1, 2, 3 ст. 3) [9].

Отже, можемо зробити висновок, що у Конституції України, законах та підзаконних нормативно-правових актах унормовано основні напрями інформаційно-комунікативної діяльності мас-медіа як посередника між державою та суспільством: визначено гарантії їх вільного функціонування та обмеження втручання у нього органів державної влади й визначено підстави юридичної відповідальності ЗМІ. Також вважаємо, що чинні нормативно-правові акти відповідають властивому демократичному суспільству збалансуванню «двох різновекторних інтересів – забезпечення гарантій незалежності мас-медіа та встановлення мінімального рівня державного втручання у їх діяльність» [10, с. 8]. Приєднуємося й до твердження фахівців, що репрезентовані у законодавстві правові норми відповідають міжнародно визнаним принципам інформаційної відкритості влади, однак потребують подальшого удосконалення щодо забезпечення комунікативних функцій влади у взаємодії з суспільством та ЗМІ.

### ДЖЕРЕЛА ТА ЛІТЕРАТУРА

1. Фінклер Ю. Е. Мас-медіа як соціальний інститут : особливості взаємин з владою : дис. ... д-ра філол. наук : 10.01.08 – журналістика / КНУ ім. Т. Шевченка. Інститут журналістики / Ю. Е. Фінклер. – К., 2004. – 441 с.
2. Каплій О. В. Конституційно-правові засади організації та діяльності засобів масової інформації в Україні : дис. ... канд. юрид. наук : 12.00.02 – конституційне право, муніципальне право / О. В. Каплій. – Одеса, 2014. – 235 с.
3. Про інформацію : Закон України від 02.10.1992 № 2657-ХІІ, поточна редакція від 01.01.2017, підстава 1774-19 // Відомості Верховної Ради України (ВВР). – 1992. – № 48. – Ст. 650.
4. Про друковані засоби масової інформації (пресу) в Україні : Закон від 16.11.1992 № 2782-ХІІ, поточна редакція від 01.01.2017, підстава 1780-19 // Відомості Верховної Ради України. – 1993. – № 1. – Ст. 1.
5. Про телебачення і радіомовлення : Закон України від 12.12.1993 р. № 3205-ІV, поточна редакція 01.01.2017, підстава 1663-19 // Відомості Верховної Ради України. – 1994. – № 10. – Ст. 43.
6. Про інформаційні агентства : Закон України від 28.02.1995 № 74/95-ВР, поточна редакція 21.05.2015, підстава 317-19 // Відомості Верховної Ради України. – 1995. – № 13. – Ст. 83.
7. Про порядок висвітлення діяльності органів державної влади та органів місцевого самоврядування в Україні засобами масової інформації : Закон України від 23.09.1997 р. № 539/97, поточна редакція від 10.04.2015, підстава 271-19 // Відомості Верховної Ради України. – 1997. – № 49. – Ст. 299.

8. Про державну підтримку засобів масової інформації та соціальний захист журналістів: Закон України від 23.09.1997 № 540/97-ВР, поточна редакція від 01.01.2016, підстава 917-19, 928-19 // Відомості Верховної Ради України. – 1997. – № 50. – Ст. 302.

9. Про суспільне телебачення і радіомовлення України : Закон України від 17.04. 2014 р. № 1227-VII. Із змінами, внесеними згідно із Законом № 271-VIII від 19.03.2015, поточна редакція від 09.06.2016, підстава 1363-19 // Відомості Верховної Ради. – 2014. – № 27. – Ст. 904; – 2015. – № 23. – Ст. 159.

10. Бухтатий О. Є. Взаємовідносини органів державної влади та засобів масової інформації в умовах демократичного державотворення : автореф. дис. ... канд. наук з держ. упр. : 25.00.01 – теорія та історія державного управління / Бухтатий О. Є. ; Нац. акад. держ. упр. при Президентові України, Харк. регіон. ін-т держ. упр. – Харків, 2010. – 20 с.

ІСТОРІЯ / ИСТОРИЯ

УДК 94(477.4):262.2

*Віталій Левицький  
(Тернопіль, Україна)*

**ЗАГАЛЬНИЙ ОГЛЯД ГАЛУЗЕЙ ЛЕГКОЇ ПРОМИСЛОВОСТІ  
НА НАДДНІПРЯНСЬКІЙ УКРАЇНІ В ДРУГІЙ ПОЛОВИНІ ХІХ –  
НА ПОЧАТКУ ХХ СТОЛІТТЯ**

*У статті розглянуто питання становлення та розвитку галузей легкої промисловості на Наддніпрянській Україні в другій половині ХІХ – на початку ХХ ст. та їх вплив на соціально-економічний розвиток краю. Висвітлено питання промислового розвитку фабрик і заводів, показано джерела постачання сировини для підприємств. Визначено вектори технічного розвитку фабрик внаслідок наукових досягнень та напрями збуту продукції підприємств на зовнішньому та внутрішньому ринках.*

***Ключові слова:** ринок, сировина, технічний прогрес, легка промисловість, товарно-грошові відносини, реформи, фабрично-заводська промисловість.*

*The article highlights the question of the formation and the development of the light industries in the Dnieper Ukraine in the second half of XIX - early XX century and their impact on the socio-economic development of the region. The article carries the industrial development of the factories and plants, it was shown the supply of raw materials for the enterprises. It was specified the industrial directions of the factories because of scientific achievements and the sales on export and domestic markets.*

***Key words:** market, raw materials, plant, technical progress, light industry, commodity-money relations, reforms, factory-plant industry.*

Становлення та розвиток галузей легкої промисловості у Наддніпрянській Україні мали свою специфіку порівняно із загальноімперськими тенденціями. Найрозвинутішою галуззю легкої промисловості була переробка волокнистих речовин. До цієї галузі відносять сукупність виробництв, що зайняті переробкою рослинних і тваринних волокон. До 1914 р. в Україні було всього 6 великих текстильних підприємств: 3 в Харкові, 2 в Одесі і 1 в Луганську. В Харкові працювали дві вовномийки на українській та імпортованій з Кавказу сировині. Також один мішочно-канатний завод. В Одесі працював Чорноморський завод мотузяних виробів і джутова фабрика. В Луганську – завод з виробництва верблужих ременів, млинарських пасів, пресового сукна для олієнь [1, с. 13 – 14].

Бавовняна промисловість складалася з невеликих кустарного типу ситценабивних і фарбувально-обробних підприємств, що діяли в Катеринославській, Київській, Таврійській і в Харківській губерніях. В 1865 р. було 5 бавовняних закладів: 3 на Катеринославщині і 2 на Київщині. Обсяг виробництва у вартісному виразі на цих підприємствах дорівнював 30 860 крб. В 1875 р. діяло 7 таких закладів: 6 на Катеринославщині і 1 на Харківщині. Загальна кількість робітників становила 28, продукції вироблялось на 104200 крб. Харківський заклад, на якому працювало 6 робітників, виробив тканин на 78 тис. крб. В 1885 р. було 8 закладів з кількістю робітників 54 і загальним виробництвом продукції на 46600 крб. [4, с. 164]. Бавовняно-прядильна промисловість була розвинута на Херсонщині, де в 1884 р. діяло 1 підприємство з кількістю робітників 502 і вироблено продукції 19600 пудів на 37500 крб. Крім того, не рахуючи окремих дрібних підприємств, на Чернігівщині в 1895 р. діяло 7 ткацько-прядильних закладів з 720 робітниками і загальним виробництвом продукції на 27900 крб. [3, с. 53].

В кращому стані була полотняна промисловість. В 1865 р. діяло 2 полотняних заклади: по одному в Катеринославській і Полтавській губерніях. Обсяг виробництва дорівнював у вартісному виразі 9300 крб., з них на Полтавщину припадало 8500 крб. В 1875 р. діяло 3 заклади: один – в Подільській і 2 – в Полтавській губерніях. На полотняній фабриці на Поділлі було зайнято 54, а на полтавських – 142 робітники. Виробництво продукції на подільській фабриці становило у вартісному виразі 16 500 крб, а на двох полтавських – 14 166 крб. В 1885 р. полотняне виробництво значно зросло. Кількість закладів становила 5, робітників – 280, вироблено продукції на 184 290 крб. Полотняні фабрики в 1885 р. розміщалися так: одна — на Полтавщині (кількість робітників – 160 і виробництво продукції на 19 290 крб.) і 4 – на Чернігівщині (робітників 120, виробництво продукції на 165 тис. крб.). В 1895 р. полотняне виробництво знову зростає: 42 заклади, робітників – 797 і загальний обсяг виробництва продукції – 413 322 крб. На Полтавщині працювало 2 полотняні фабрики з кількістю робітників 151 і виробництвом продукції на 36 372 крб.; на Чернігівщині було 40 закладів з кількістю робітників 797 і виробництвом продукції – на 376 950 крб. [4, с. 165].

Канатна промисловість на Україні була представлена в основному дрібними промислами. Лише Харківський канатний завод і Одеська джутова фабрика були типовими для розвинутого капіталізму підприємствами. Виробництво продукції на одному підприємстві в середньому дорівнювало в вартісному виразі в 1865 р. – 4893 крб., в 1875 р. – 6953 крб., в 1885 р. – 4329 крб. і в 1895 р. – 1602 крб. Найбільші підприємства розташовувалися в Харківській губернії, де на одне підприємство припадало виробленої продукції в середньому в 1895 р. – 21 187 крб. і 110 робітників, на Полтавщині – 3750 крб. і на Чернігівщині в середньому вироблялось продукції на один заклад лише 515 крб. [4, с. 166]. Найбільшим підприємством була Харківська канатна фабрика. На ній виготовляли широкий асортимент товарів. Серед них були дротяні та конопляні канати, приводні канатні реміні, мішки, брезент, шпагат, мотузки, віжки, посторонки. На місцевому ринку виник великий попит на продукцію фабрики для сільського господарства.

Парусинова промисловість на Україні в другій половині ХІХ ст. майже зовсім зникла. Лише на Чернігівщині вона збереглася у вигляді дрібних промислів. В 1865 р. тут був 21 заклад з виробництвом продукції на 34 010 крб., або в середньому на один заклад 1567 крб. В 1875 р. кількість підприємств зменшилась до 11 з кількістю робітників 117 і виробництвом продукції на 22 430 крб. В 1885 р. кількість закладів становила 12, робітників – 140, а виробництво продукції у вартісному виразі – 38 075 крб. Хоч в 1895 р. кількість закладів і зростає до 14, однак кількість робітників зменшилась до 72, а виробництво продукції скоротилось до 4000 крб. [4, с. 168].

Серед виробництв з обробки вовни найбільшої уваги на Україні заслуговує суконна промисловість, що поступово занепадала. Найбільше суконних підприємств було на Поділлі, а найбільше вироблено продукції на Чернігівщині. Якщо в середньому робітників на одне підприємство в 1885 р. припадало на Волині приблизно 11, на Київщині – 24, на Поділлі – 10, то на Чернігівщині – 187; вироблялось продукції на одному підприємстві в 1885 р. на Волині – на 3886 крб., а на Чернігівщині – на 171895 крб. Отже, переважна більшість виробництва сукна припадала на Чернігівщину. Саме тут були зосереджені найбільші фабрики, на яких працювали кадрові промислові робітники. На Чернігівщині після реформи 1861 р. продовжували виникати нові великі суконні підприємства. Так, в 1869 р. почала працювати нова фабрика Р. Самкова, в 1871 р. – фабрика Ф. Гусєва, в 1876 р. збудована одна з найбільших суконних фабрик братів Барішникових. Ці фабрики виробляли сукно різних сортів і кольорів ціною від 75 коп. до 3 крб. і сатин та драп ціною від 2 крб. 50 коп. до 3 крб. 50 коп. за аршин. В 90-х рр. на фабриці К. Сапожкова вироблялось сукно, драп, трико, сатин і кастор. Річне виробництво досягало у вартісному виразі до 943 175 крб. Кількість робітників становила 567 – 602. Фабрика братів Барішникових мала 1059 – 211 робітників і в різні роки виробляла сукна та інших виробів на 1 617 500 крб. [4, с. 169].



Значного розвитку досягла на Україні велика фабрична вовномийна промисловість. Кількість вовномийних підприємств та робітників на них скорочувалась, зменшувався також і обсяг виробництва, але далеко не в такій мірі, як перші два показники. Очевидно, що тут одноразово відбувався енергійний процес концентрації та механізації виробництва і зростання на цій основі продуктивності праці. Якщо в 1865 р. на одне підприємство в середньому припадало виробленої продукції на 232 897 крб., то в 1895 р. – 648 100 крб. Характерно те, що вовномийне виробництво на Херсонщині весь час знижувалось, а на Харківщині, навпаки, зростало. В 1900 р. на Україні діяло лише чотири вовномийних підприємства, з них на Харківщині – 3 із загальною кількістю робітників 686 і на Херсонщині – 1 з 148 робітниками [4, с. 174].

Шкіряна промисловість в системі цензової легкої промисловості України посідала найбільше місце і в 1913 р. дорівнювала за виробництвом валової продукції 35,7%. На Україну припадало в 1912 р. понад 10% всього обсягу виробництва шкір в Росії, а за виробництвом так званих жорстких шкір, питома вага України перевищувала 16% [2, с. 22 – 23].

Незважаючи на достатню кількість української сировини, шкіряна промисловість розвивалася недостатньо. У зв'язку з швидким зростанням міського населення – ремісничого виробництва вже не вистачало. Підприємства створювалися насамперед у великих осередках торгівлі шкірами. На початках розвитку української шкіряної промисловості утворилося два найбільших осередки концентрації даної галузі: в Одесі та Бердичеві вироблялося 9/10 всієї продукції. В Україні не могло розвинути повне виробництво, внаслідок колоніального становища всієї економіки. Звідси різка диспропорція між шкіряною сировиною і виробництвом напівфабрикатів. Аналізуючи частку експорту шкіряної сировини за межі території України, спостерігаємо також, що в імпортному балансі велику питому вагу займають такі м'які шкіряні товари, як хром, шевра. За приблизними підрахунками 1/3 споживаних напівфабрикатів в українській легкій промисловості імпортувалися. В сировинному балансі заводів Київщини і Одеси частка імпортованих напівфабрикатів і дубильних матеріалів становила близько 75%. Одночасно з тих же районів Україна експортувала значну кількість сировини. Також в українській легкій промисловості, незважаючи на дефіцит м'яких шкіряних товарів, що імпортувалися, виробництво твердих (підшвяних) напівфабрикатів становило 80% від усієї продукції напівфабрикатів. Така нераціональна структура шкіряної промисловості Наддніпрянської України не могла приносити економіці високих прибутків [1, с. 13].

Виробництво з обробки шкір було створено злиттям кустарної і фабрично-заводської промисловості та характеризувалось, низьким рівнем механізації праці. Найбільшими заводами з обробки шкір були Бердичівський, Одеський і Київський. За звітами губернаторів, в 1865 р. було взято на облік 449 закладів, які виробили шкір на 1364 312 крб. Найбільша кількість шкіряних виробництв за цей рік була на Волині (126), а найменша на Харківщині (7). Проте найбільше було вироблено шкір на Київщині, потім на Катеринославщині, на Чернігівщині, Херсонщині, а найменше на Поділлі та Харківщині [4, с. 175].

Таким чином, в Україні текстильна промисловість була однією з найменш розвинутих виробництв легкої промисловості й такою вона залишалася до початку Першої світової війни. Україна була ринком для збуту текстильних товарів з центральних і північних районів Росії і Польщі. Також Україна була багатим джерелом сировини для текстильної промисловості Росії. Полотняна промисловість в Україні була представлена відносно великими заводами, розміщувалась більш компактно, ніж текстильні виробництва, і в основному зосереджувалась на Полтавщині і Чернігівщині. На прикладі розвитку шкіряної промисловості яскраво проявляються елементи техніко-економічної відсталості економіки Наддніпрянської України.

**ДЖЕРЕЛА ТА ЛІТЕРАТУРА**

1. Винар Б. Розвиток української легкої промисловості / Б. Винар. – Денвер: ЗДА, 1955. – 30 с.
2. Горелик Л. Е. Вопросы экономики легкой промышленности Украинской ССР / Л. Е. Горелик. – К., 1957. – 267 с.
3. Нестеренко А. А. Очерки истории промышленности и положение пролетариата Украины в конце XIX и начале XX века / А. А. Нестеренко. – М.: Госполитиздат, 1957. – 308 с.
4. Нестеренко О. О. Розвиток промисловості на Україні: в 2 ч. / О.О. Нестеренко. – К.: Вид-во А Н УРСР, 1959. – Ч. 2: Економічна підготовка Великої Жовтневої соціалістичної революції. Фабрично-заводське виробництво. – 1962. – 580 с.

МИСТЕЦТВОЗНАВСТВО / ИСКУССТВОВЕДЕНИЕ

УДК 75/76(477.87)“19/20”:7.071.1(477.87)Микита(043.5)

Гейза Дьєрке  
(Львів, Україна)

ТРАДИЦІЇ ТА НОВАЦІЇ В ЖАНРОВО-ПОБУТОВОМУ ЖИВОПИСІ  
ВОЛОДИМИРА МИКИТИ 1970–2010-х рр.

*Проаналізовано жанрово-побутовий доробок Володимира Микити 1970–2010-х рр. Підкреслено, що до «традиційного полюсу» жанрово-побутових пошуків митця належать багатофігурні полотна, присвячені етико-естетичному, епіко-ліричному осмисленню селянського життя та одно- й кількафігурні композиції, межові щодо портрету і побутового живопису, тоді як «полюс новації» сформовано символічними творами зі статичною узагальненою постаттю в лімінальних локусах дороги, роздоріжжя, воріт, танку, порогу, вікна. Відзначено, що істотною пластичною новацією 1970–2010-х рр. є урізноманітнення технічних рішень, застосування поряд зі щільною, візуально об'ємною фактурою вільного, широкого, експресивного письма.*

**Ключові слова:** жанрово-побутовий живопис, неофольклоризм, традиція, новація, образно-пластична концепція.

*The author analyzes the genre and domestic works of Volodymyr Mykyta from 1970-2010. It is emphasized that the "traditional pole" of the genre-household searches of the artist includes multifigure paintings devoted to the ethical, aesthetic, epic-lyrical comprehension of peasant life and one and a few musical compositions, Borders on portrait and household painting, whereas the "pole of innovation" is formed by symbolic works with a static generalized figure in the terminal loci of the road, crossroads, gate, portal, threshold, windows. It is noted that significant plastic novelty 1970-2010's. There is a change of technical solutions, along with the use of dense visual texture free volume, wide, expressive writing.*

**Keywords:** household genre painting, neofolclorism, tradition, innovation, figurative and plastic concept.

Жанрово-побутові полотна посіли чільне місце у доробку В. Микити початку 1970-х – 2010-х рр., що зауважували усі, хто писав про творчість митця. Так, на думку Г. Островського, у пору зрілості «творчий потенціал художника реалізувався насамперед у жанрі тематичної картини», композиціях, що «відтворили життя закарпатського села» [2, с. 2]. Здобутки майстра у філософському потрактуванні повсякдення Карпат відзначали Л. Балла, Ю. Белічко, К. Белашова, О. Воронова, С. Гапак, Ю. Іванченко, З. Куторга, В. Мартиненко, О. Рожин, Г. Юхимець та ін.

Стадіально первинну групу жанрово-побутових робіт утворюють багатофігурні композиції, закорінені у манайлівському «синтетичному» образотворенні та знахідках попередніх років. У 1970-х – середині 1980-х найзначнішими з них є «Ранок на фермі» (1974), «Збір яблук» (1984), «Мірка-мішання» (1987). У кінці 1980-х – першій половині 2000-х рр. – «На поточку прали» (2001). У пізній творчості – «Зсуви» (2010).

Так, у «Ранку на фермі» (1974), що продовжує тему «Ягнятка», відображено єдність людини і природи та вияв у буденності плину життя. Особливістю твору є специфічна «статико-динамічна» структура, заснована на контрасті наче завмерлих у вічних і звичних діях монументальних постатей та лінійно-перспективних скорочень – рішення, розвинуте у пізніших роботах митця («Пороги», 1985; «На ганку», 1997 та ін.). Властива полотнам В. Микити «рецептивна репрезентативність», завдяки якій відстань між картиною та глядачем скорочується, а сприйняття набуває якостей споглядання, досягнута фронтальним

розташуванням окремих фігур. Внутрішньої динаміки зображенню додає контраст конструктивної композиції та одухотвореності й м'якої пластики тварин.

Майстерне аранжування рухів, об'єднаних у життєствердну сюїту праці, спостерігаємо у «Зборі яблук» (1984), що символічною кольоропису та темою *збору врожаю* перегукується з творами Й. Бокшая («Збір яблук», 1950), Е. Контратовича («Збирання яблук», 1969), В. Микити попередніх років («Збір картоплі», 1970). З однією з кращих ранніх робіт живописця «За щастя онука» (1972) полотно споріднює вдала гармонізація колових ритмів композиційних груп. Народнописенне начало виявлено у дзвінкості зелено-біло-червоних співзвуч, використанні стійких колірних маркерів довкілля, актуалізації символіки декоративно потрактованої яблуні, асоційованої з буйноквіттям життя. Як і в картинах попередніх років, художник використовує особливу фактурну техніку живопису, завдяки якій, за зауваженням М. Сирохмана, трударі-верховинці сприймаються наче складеними «з грудочок закарпатської землі» [8, с. 14].

У «Мірці-мішанні» (1987) прадавнє, традиційно чоловіче заняття – випас і доїння овець, зображуване й іншими закарпатськими майстрами (Ф. Манайло «Доїння овець», 1940), В. Микита трансформував у символ емоційно-буттєвого зв'язку людського і природного світів. Одвічність дії підкреслено поєднанням колового ритму самостійних, однак узгоджених з художнім цілим сюжетних груп, зі схемою трикутника, утвореного постатями верховинок у нижніх кутах композиції та сценою доїння у центрі і глибині полотна. Прикметою картини є рецептивна візуально-сенсорно-слухова синестезія: виважених рухів, неголосної говірки, шелесту трави, шорсткості діжі, запаху свіжоздоєного молока. Тиху радість повсякденної праці підкреслює колорит, заснований на гармонізації білих, червоних, вохристих барв. Як і в багатьох інших роботах В. Микити, образного навантаження набувають руки, що зціжують молоко, пестять ягнят, підносять води. Важливим образотворчим засобом постає позачасне народне вбрання.

Безумовним здобутком художника пізнього періоду є «На поточку прали» (2001), з коловим розташуванням композиційних груп, консолідованих статичною постаттю у центрі полотна. Особливістю твору вважаємо майстерне відображення у ритмі об'ємів та кольорів емоційної піднесеності нелегкої колективної дії та безлічі повторюваних звуків (ударів пральника, плюскоту води), що супроводжують прання. Імовірно, як в жодній іншій багатофігурній композиції, митець сягає дзвінкості кольоропису, гармонізації життєствердних червоних, цитринових, вохристих, синіх, зелених барв народних стрій, увиразнених блакиттю зимового тла.

До «традиційного полюсу» доробку В. Микити належать одно- та кількафігурні картини («Ранок», 1980; «З онукою», 1992; «На порозі вічного», 1995; «Сестри», 2003; «Після купання», 2005; «Усіма залишена», 2006; «Верховинська ідилія», 2014 та ін.), що поєднують ознаки портрету та тематичного живопису, вираз значної ідеї, картинність, іноді – сюжетну предикацію, та узагальнене відтворення індивідуальних ознак. Так, «Ранок» (1980) з літньою селянкою на порозі хижі в оточенні птиці та худоби, попри побутовість сюжету, утілює довічний плин щодення й належить до «фольклорно-епічного» (М. Сирохман) напряму пошуків митця. Ідею тяглості життя у зміні поколінь відображено у композиції «З онукою» (1992), що виразною пластикою та насиченою колористикою статичних постатей на тлі вибілених зимою хиж, перегукується з творами А. Коцьки та В. Микити 1970-х рр. («Новина», 1970). Народномистецьку інспірованість образно-пластичного рішення засвідчують декоративні, чіткі, узагальнені абрисы, співприродні дереворізьбленню, локальний кольоропис, акцентування на художньому значенні площин. Продовженням теми «Самотності» (1970) із циклу «Старе Закарпаття» та підтвердженням сталості інтересу В. Микити до образів літніх людей слугують «Усіма залишена» й «Давно моє, давно», з жіночою та чоловічою старечими постатями на тлі асоційованої зі смисловим центром селянського дому, просякнутої блакитним сяйвом (згадаймо Ф. Манайла!) згаслої печі.

Серед кращих у доробку В. Микити – композиція «На порозі вічного» (1995), заснована на протиставленні реального та мисленнєво-споминального часопросторових світів. Перший, зневолений старечою неміччю, обмежено почорнілою стіною хижі, лавою, сходами ганку, зовнішньою межею полотна. Безмежжя іншого віддзеркалено у мудрих, самозаглиблених, синхронізуючих минуле і сьогодення поглядах літніх селян. Всезначущість *переходу* підкреслено монументальністю та урочистою статикою постатей, смиренністю, зосередженістю й тихим смутком облич, стриманим, майже монохромним вохристо-умбровим колоритом, дрібнофактурною поверхнею, асоційованою з патиною років, позачасністю народного вбрання. Важливим елементом образної виразності постають руки – гіперболізовані, спрацьовані, зморшкуваті, що наче спочивають на схилі життя. Символьного значення набуває співставлення реального порогу хижі з ідеєю «*порогу вічного*» в свідомості портретованих і глядача.

Гімном жіночій красі в її конкретно-етнічному вияві сприймається «Після купання» (2005) – з красивою, ніжною і сильною, молодою селянкою, що вийшла з купелі та наче всотувала вітальність води. Контрастом до м'яко модельованих жіночих об'ємів слугує накинута на плечі важка козушина – монументальний трикутний центр полотна. Відлуння «Ягнятка» та мандрівок В. Микити верховинськими селами вчуваються у зображенні дитинної тваринної істоти, що ледь зіп'ялася на ніжки й очікує уваги людей. Творче використання майстром раніше віднайдених пластичних концептів засвідчують включення світлого ґрунту у кольороструктуру полотна, глибока синява стіни, вікно у зимове засніжжя, модельовані корпусними об'ємними мазками предмети верховинського побуту – лава, діжа, біло-синьо-червоні верета, керамічна тарель на дощатому столі.

«Карпатським мадоннам» Ф. Манайла, А. Борецького, А. Коцки, Е. Контратовича суголосять «Верховинська ідилія» та «Селянка з дітьми» (2014), що поєднують іконну узагальненість з конкретикою спогадів митця. Так, виявом «тотальної закарпатської правди», «правди в минулому» (М. Сирохман) [8, с. 10] у «Верховинській ідилії» є злиденні хижі, пошерхлі стовпчики ганку, постолі, онучі, гуня, хустка та обличчя – молоде, красиве і ніжне, однак сповите гіркотою життя.

До «новаційного полюсу» жанрово-побутових пошуків В. Микити належать композиції, в яких символічне зіставлення поодинокі постаті та лімінальних локусів дверей, вікна, ганку, арки, воріт, дороги, роздоріжжя відтворює тріаду «час – рух – простір» й глибинні змісти буття. У багатьох із них лінійно-перспективні скорочення ототожнюються з *рухом часу*, плином життя («У чеканнях», 1977; «Пороги», «Завжди в турботах», 1985). Наскрізною темою творів постає упізнаваний узагальнений образ матері, що виструнчує «внутрішньотекстові» домінанти та відсилає до відомого портрету 1960-х рр. («Моя мамка», 1967). Стрижнем серії є релігійна проблематика, духовне відродження Вітчизни і народу на зламі сторіч («До храму», 1990; «На роздоріжжі», 1993; «У сяйві дерева з'явився Ти», 1995).

Чи не уперше «локус переходу» з'являється в полотні «У чеканнях» (1977) з зображеннями *ганку* – місця, де «зустрічають гостей, виглядають і проводжають рідних <...>, працюють і спілкуються» [8, с. 16], та дерева – символу світу й життя. Чекання як жіночу долю відтворено зміщенням постаті літньої селянки углиб простору, асоційованого з роками материнських турбот і надій. Зв'язок образно-пластичної концепції з ідеєю вселенського колообігу відображає початкова назва твору, під якою він експонувався на Обласній художній виставці 1977 р. – «І знову весна» [6, арк. 25]. Подібну образно-пластичну структуру має «На ганку» (1997), де стрімкі лінійно-перспективні скорочення, ототоженні зі струмом часу, протиставлено статичній постаті старої, що перебирає зілля й цим та іншими невігядливими заняттями структурує життя. Жанрово-побутову компоненту увиразнено у «Вечірньому ганку» (1982), де медвяне вечірнє сяйво голубить засніжені схили, червоно-золотавими відблисками лягає на дім, створює враження «справжньої живописної музики» і «надії на щастя» (П. Білецький) [1]. Співпричетність вселенських ритмів та верховинських «праць і днів», трансцендентного та земного відтворено у «Дай, Боже, добрий день» (1992) з

літньою селянкою на ганку, grindжолами на дорозі, осяяним сонцем вранішнім зимовим доквіллям, вервечкою ошатних обійсть.

Образне осмислення *дверей, порогу, воріт* – символів переходу від «свого» до «чужого» простору, об'єктів і локусів апотропейчних дій [9, с. 438–442; 10, с. 25–26; 11, с. 534–539; 12, с. 173–174, 176], та *переступання* як здолаття перешкод [12, с. 13], зустрічаємо у творах 1980-х рр. Так, у «Порогах» (1985) рух малюка у білій сорочині, що зіп'явся ніжною на поріг, асоційовано зі шляхом з затишшя дитинства та обійстя у вир невідомих далеких світів. Особливістю картини є раніше не притаманне майстрові «класичне» формотворення, імовірно, інспіроване властивим українському мистецтву 1970–1980-х рр. «діалогом з класикою» [5, с. 480] та зразками ренесансного живопису, споглянутими В. Микитою в Італії у середині 1980-х рр. [4]. Припускаємо, що зацікавлення художника класичним спадком спонукав досвід Т. Яблонської («Стара Флоренція», 1973 та ін.), спілкування з якою тривало впродовж десятиліть.

У полотні «Завжди у турботах» (1985), з постаттю матері на подвір'ї, сприйнятою крізь вікно селянської хижі, відстань до смислового центру композиції сприймається шляхом з сьогодення у минуле, з дійсності у спомин, мереживом часового і просторового вимірів. Задум увиразнює семантика порогу як сакрального перехідного локусу, пов'язаного з культом предків, потойбіччям [12, с. 173–174, 176], та *дверей і вікна* як медіаторів «цього» і «того» світів [11, с. 534–536]. Особливістю картини є діалогічний зв'язок з портретом «Моя мамка» (1967) та упізнаванність дерев'яної лави і столу ракошинського доміства, розміщених у майстерні митця й відтворених у низці робіт («Інтер'єр мамкиної хати», 1988; «Після купання», 2005; «Моя колиска», 2008 та ін.).

Не водночас у полотнах В. Микити зринає *образ дороги* як символ духовно-національного відродження («Повернення», 1993; «До храму», 1990) та вибору життєвих шляхів («На роздоріжжі», 1993). Так, у композиції «До храму» (1990) значущість події підкреслено хрестоматійною «знаковістю» церкви, хреста, воріт та урочистою сповільненістю руху селянки, що скоряє схил. У створеній незабаром після здобуття Незалежності картині «Повернення» (1993) верховинка, що по бездоріжжю долає простір проти активної горизонталі формату, за інтерпретацією автора [4], символізує тернисте повернення до національних корінь. У полотні «На роздоріжжі» (1993) постать юнака перед придорожнім хрестом, уподібненим дійсному Розп'яттю, уособлює морально-етичний вибір у розмаїтті релятивізованих цінностей і смислових перспектив. Особливістю образно-пластичної концепції твору є перегук з картиною Т. Яблонської «Юність» (1969), де знаком життєвих змін слугує «переправа через воду» [12, с. 11–13] – озеро в оточенні юно-зелених ланів. Експериментальний характер пошуків В. Микити засвідчує яскравий виразний кольоропис, бентежні, асоційовані зі «зламом часів», цитринові, помаранчеві, брунатно-сині, фіолетові барви, що відсилають до експресіоністичного досвіду закарпатського живопису 1920–1930-х рр.

Особливу модифікацію шляху – сакралізованого шляху до Єрусалиму, відображено у «Вербній неділі» (1994) – заснованому на діалозі з іконописом, формотворчо новаційному творі майстра.

Окрему сторінку творчості В. Микити утворюють *аніمالістичні композиції*, інспіровані враженнями дитинства, стихійним народним пантеїзмом, картинами Ф. Манайла 1930–1940-х рр. Вже у ранніх пошуках художника («Ягнятко», 1969) аніمالістичні мотиви слугували відображенню об'єднаності буттєвим колообігом людського і природного світів. Аніمالістична образність одержала розвиток у наступний період: в утвердженні єдності усього живого («Мірка-мішання», 1987; «Повінь», 2001; «Після купання», 2005) або ж розкритті провідної ідеї робіт («Зона», 1990; «Повернення», 1993). Спробами емансипації аніمالістичних сюжетів з жанрово-побутового контексту стали «Вівчарня» (1989) та «Овеча кошара» (2004), де одухотвореність овечок – символів доброти, невинності, лагідності, сільського життя, підкреслено м'якою пластикою та вдало віднайденим, ніжним і покірним

нахилом голів. У композиції «На сходах старої хати» (2004), що перегукується з більш раннім «Ранком» (1980), чепурні кури та півень, господарчий реманент, кожушина на вішаку, тарілка з кормом і відро з водою утілюють невигадливу гармонію повсякдення та піклування людей про тварин.

Морально-етичні істини, викладені в образній формі на матеріалі життєвих спостережень, розкриває «Доброго ранку» (1976), з когуттом у вікні перетвореної на курник закинutoї хижі, що зберігає пам'ять поколінь. За інтерпретацією автора [4], провідною ідеєю твору є заклик до збереження архітектурно-культурного спадку, занедбаного в гонитві за добробутом й зведенням нових обійсть. В «Пужалі» (1981) руйнацію традиційних цінностей відтворено зламами кармінно-зеленого простору, бентежною синявою неба та своєрідною смисловою інверсією, у якій не опудало відлякує птахів, а птахи нищать його.

Принагідно зауважимо, що у закарпатському живописі, попри закорінений в архаїчних пластах етнокультури пантеїзм народного світобачення, анімалістика не набула значного поширення та обмежилась кількома десятками полотен міжвоєнних та повоєнних років [14, с. 270]. Окрім Ф. Манайла, до анімалістичних тем звертався А. Коцка, зокрема у композиції «Коні» (поч. 1930-х рр.), сповненій стихійної енергії красивих і сильних, сивих, гнідих, багряно-червоних, тваринних істот. Анімалістичні мотиви зустрічаються у доробку Й. Бокшая («Колгоспна отара на полонині», 1950; «Зустріч на полонині», 1961), Г. Глюка («Колгоспне життя», 1957; «Молотьба», 1958; «Вечір у полі», 1973), А. Борецького («Вивіз лісу», 1947).

За переконанням ужгородського дослідника П. Ходанича, у наступних мистецьких генераціях саме В. Микита «повернув у закарпатське малярство манайлівське розуміння сакральності анімалістичного образу» [14, с. 273] й, на відміну від міфопоетичних полотен наставника, дав реалістичне лірико-епічне потрактування тваринного життя. Сталий інтерес до анімалістики продемонстрували Ю. Герц, І. Ілько, Т. Данилич, І. Бровді. У ранніх творчих пошуках до неї звертались В. Скакандій та В. Вовчок [14, с. 270].

Назагал, можемо зробити висновок, що жанрово-побутові композиції посіли чільне місце у творчості В. Микити 1970–2010-х рр. Засновані на досвіді попереднього періоду та формотворчих експериментах, вони утворили цілісну внутрішньодіалогічну текстуальність й засвідчили професійний поступ митця. До «традиційного полюсу» жанрово-побутового доробку майстра відносимо написані в авторській змішаній техніці багатофігурні полотна, присвячені етико-естетичному, епіко-ліричному осмисленню селянського буття («Ранок на фермі», 1974; «Збір яблук», 1984; «Мірка-мішання», 1987; «На поточку прали», 2001 та ін.) та одно- й кількафігурні композиції, межові щодо портрету і жанрово-побутового живопису («Ранок», 1980; «З онукою», 1992; «На порозі вічного», 1995; «Після купання», 2005; «Усіма залишена», 2006; «Перепочинок на полонині», 2012; «Верховинська ідилія», 2014). До «полюсу новачії» – символічні твори зі статичною поодиноким постаттю у лімінальних локусах воріт, ганку, вікна, порогу, дверей, дороги, роздоріжжя, засновані на єдності «часу – руху – простору», утіленні в концепті «переходу» колізій людського життя («У чеканнях», 1977; «Пороги», «Завжди в турботах» 1985; «До храму», 1990; «Повернення», «На роздоріжжі», 1993; «У сьайві дерева з'явився Ти», 1995). Істотною пластичною новацією 1970–2010-х рр. стало урізноманітнення технічних рішень, застосування поряд зі щільною, візуально об'ємною фактурою, експресивних згуків локальних барв, написаних вільним широким мазком. Важливою сторінкою творчості В. Микити є звернення до анімалістичної теми, відтворення єдності усього живого та вираз у притчовій формі етико-моральних істин буття («Доброго ранку», 1976; «Пужало», 1981; «Вівчарня», 1989; «Овеча кошара», 2004 та ін.).

ДЖЕРЕЛА ТА ЛІТЕРАТУРА

1. Білецький П. Партитура музики пензля / П. Білецький // Друг читача. – 1983. – № 32. – 11 серпня.
2. Владимир Микита. Каталог выставки / [Вступ. ст. Г. Островського, сост. М. Маркеева]. – М. : Советский художник, 1982. – 18 с.
3. Ворончак М. З традиціями класики / О. Ворончак // ОМ. – 2007. – № 1. – С. 42–43. – (Ім'я в мистецтві).
4. Інтерв'ю з Володимиром Микитою (аудіозапис). м. Ужгород. 12.01.2016 ; 01.05.2016 ; 11.08.2016 ; 08.10.2016 / Приватний архів Г. Дьєрке.
5. Історія українського мистецтва : у 5-ти тт. / [Голов. ред. Г. Скрипник, наук. ред. Т. Кара-Васильєва]. – Т. 5 : Мистецтво ХХ ст. – К. : НАН України, ІМФЕ ім. М. Т. Рильського, 2007. – 1048 с.
6. Поточний архів Закарпатської обласної організації Національної спілки художників України. Особова справа Микити Володимира. 1962–2016 рр. Список творів Володимира Микити 1950–1970-х рр. – арк. 25–27.
7. Рубан В. В контексте времени : о некоторых особенностях портретной живописи в украинском искусстве / В. Рубан // Советская живопись. – 1984. – № 6. – М. : Сов. художник, 1984. – С. 162–172.
8. Сирохман М. Шлях до вершин, що триває... / М. Сирохман // Музей народного життя Володимира Микити : альбом. – Ужгород : Вид-во О. Гаркуші, 2016. – 188 с. : ілл. – С. 5–20.
9. Славянские древности. Этнолингвистический словарь в 5-ти тт. / [Под общ. ред. Н. И. Толстого]. – М. : Международные отношения, 1995. – Т. 1. – 578 с.
10. Славянские древности. Этнолингвистический словарь в 5-ти тт. / [Под общ. ред. Н. И. Толстого]. – М. : Международные отношения, 1999. – Т. 2. – 687 с.
11. Славянские древности. Этнолингвистический словарь в 5-ти тт. / [Под общ. ред. Н. И. Толстого]. – М. : Международные отношения, 2004. – Т. 3. – 693 с.
12. Славянские древности. Этнолингвистический словарь в 5-ти тт. / [Под общ. ред. Н. И. Толстого]. – М. : Международные отношения, 2008. – Т. 4. – 656 с.
13. Стан Ю. Жити поруч з людьми / Ю. Стан // Вітчизна. – 1972. – № 11. – С. 17–18.
14. Ходанич П. Анімалістика як світоглядна ідея в образотворчому мистецтві Закарпаття / П. Ходанич // Вісник ЗХІ : матер. Міжнар. наук.-практ. конф. «Ерделівські читання». Ужгород, 13–14 травня, 2013. – Ужгород : Гражда, 2013. – С. 268–276.





«У чеканнях» (1977)



«Ранок» (1980)

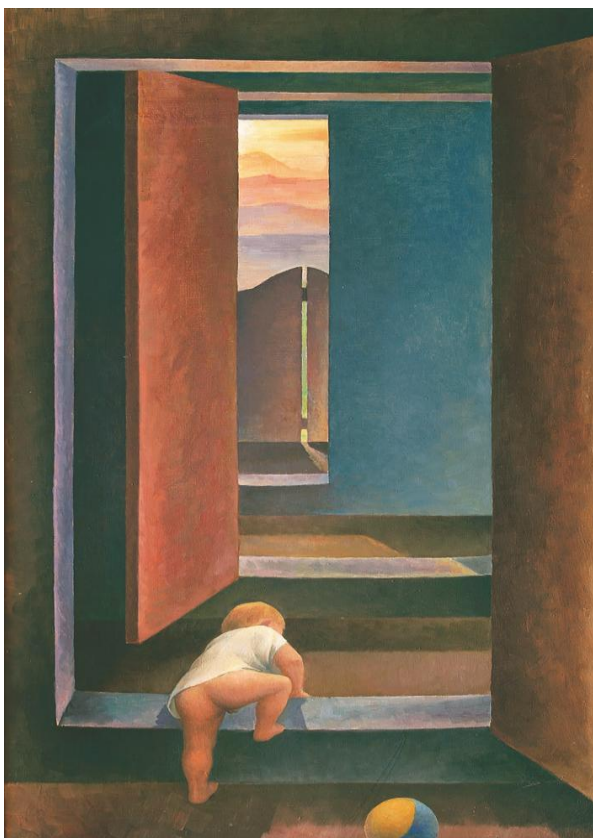

«Пороги» (1985)



«Мірка-мішання» (1987)



«На порозі вічного» (1995)



«На поточку прали» (2001)

## ОСОБЛИВОСТІ ХУДОЖНЬОГО ОБРАЗУ В МИСТЕЦТВІ ЖИВОПИСУ

*У статті розглянуто поняття художнього образу в образотворчому мистецтві. Висвітлено процес сприйняття твору живопису з точки зору психології мистецтва. Охарактеризовано типи живописно-образного зображення.*

**Ключові слова:** образ, знак, живопис, художник, глядач, картина.

*We considered the notion of artistic image in fine arts in the article. We highlighted the process of perception of works of art in terms of the psychology of art and described the types of picturesque images.*

**Key words:** image, sign, painting, artist, viewer, picture.

Сучасні мистецтвознавчі дослідження базуються навколо поняття «художній образ», яке є ключовим для розуміння зображальних і виражальних особливостей будь-якого твору мистецтва, а «художній образ» є видом загального поняття «образ».

Образ – це результат та ідеальна форма відображення предметів і явищ матеріального світу в свідомості людини. Образ на чуттєвому рівні пізнання – це поняття, судження, висновки. Матеріальною формою втілення образу є практичні дії, мова, різні знакові моделі.

Зважаючи на те, що ідеальна форма відображення предметів завжди має матеріальні відповідники, образ є видом знаку. Існує три типи знаків: *знаки-індекси, знаки-образи, знаки-символи*. Знаки-індекси пов'язані з уявленими об'єктами як наслідки з причинами. Знаки-образи – це знаки, які несуть інформацію про об'єкти, які вони собою уособлюють, оскільки вони знаходяться у відношенні подібності з зазначеними об'єктами. Знаки-символи не пов'язані причинно і не тотожні з уявленими ними об'єктами [2, 179]. Проте у випадку складного знаку образ може виступати і в якості символу, і в якості індексу.

Художній образ – це вид образу, він володіє усіма властивостями, що притаманні будь-якому образу. Проте має власну специфіку, яка пов'язана з тим, що поняття «художній образ» тісно поєднане з мистецтвом [2, 181].

Художній образ в образотворчому мистецтві:

1. Одне з важливих понять мистецтвознавства та естетики, яке позначає зв'язок між реальністю та мистецтвом, виявляє специфіку мистецтва в загальному;

2. Специфічна форма відображення дійсності у мистецтві, яка демонструє загальне через індивідуальне, яке, у свою чергу, виникає під час процесу творчості митця і знаходить втілення в матеріальній формі, адже художній образ містить в собі елементи сприйняття [4, 184].

Раніше зазначалось, що образ одночасно може бути індексом і символом, що відображає складну структуру реальності. У живописі завершений, повний образ, в якості якого виступає картина, є тим кінцевим синтезом, що представляє нашій увазі художник. Одночасно з цим окремі елементи цієї картини можуть виступати в якості образів, символів, образів-символів, образів-індексів і т. д. Смыслову реальність, яка є видимою, художник може живописно зобразити як видиму, при цьому створивши повну ілюзію того, що так і є в дійсності [2, 183].

Проте, не кожне живописне зображення належить до мистецтва. Точність зображення природи ще не дає можливості бути твором мистецтва, це виникає лише в тому випадку, коли зображення стає художнім образом, в якому той чи інший предмет або явище пронизаний думкою і почуттям глядача. Художній образ – це серцевина мистецтва, тому коли говоримо

про особливості живопису, то ми говоримо про особливості художнього образу цього виду мистецтва. Живописний образ володіє широкою і значною життєвою й естетичною цінністю; він лише на перший погляд здається зображенням якогось одного моменту, насправді художній образ є результатом узагальнення життя, синтезом багатьох моментів, подібних на зображення [5].

Художній образ – це певний сплав емоційного і раціонального, покликаний впливати на почуття та розум людей. Художній образ характеризується індивідуальністю, характерністю, естетичним ставленням художника до зображеного, вимислом і художнім розумінням, новизною, об'єктивністю і суб'єктивністю. Виразність і цілісність образу досягається тими прийомами і засобами, які викликають у глядача потрібний емоційний настрій. А художник може наділити зображений об'єкт такими властивостями, які йому зовсім не характерні [1, 107].

Створення художнього образу в живописі є результатом та ідеальною формою відображення предметів і явищ матеріального світу в свідомості людини засобами символіки. Картина виступає самостійно існуючим художнім світом. Живопис дозволяє не лише одночасно відобразити і звичайні об'єкти, і символи, а й поєднувати їх в єдиному просторі, де предмети і символи можуть взаємодіяти як сутності одного порядку [3].

Теоретики мистецтва постійно спираються на психологію мистецтва. Наприклад, розглядаючи процес сприйняття твору в широкому сенсі, мистецтвознавець Наталія Олександрівна Яковлева виділяє в ньому 9 етапів взаємодії глядача з художнім твором:

1. Прелюдія до сприйняття;
2. Безслівне враження від контакту з твором;
3. Вербалізація враження;
4. Поглиблення і раціоналізація контакту;
5. Вербальний аналог візуального образу;
6. Аналіз твору;
7. Повернення до цілісного сприймання;
8. Визначення координат художнього образу в контексті творчості автора;
9. Дослідження історичної динаміки художнього образу в цілому [6, 9].

При сприйнятті картини спрацьовують майже всі психічні функції, виникають різноманітні емоційно-чуттєві стани, проявляються різні сторони особистості людини. Активізація уваги людини і наступних процесів пізнання у художника чи глядача в значній мірі залежить від направленості уваги. Основу направленості уваги становить функція інтересу, що пов'язано з цілями, які ставить перед собою людина. Увага, інтерес, емоції і настрої в їх взаємодії взаємопроникають один в одного і, тим самим, створюють необхідні умови для прояву інтелектуальних процесів. Для сприйняття творів живопису післядовільна увага – це найбільш сприятливий процес. Глядач захоплюється твором, він насолоджується гармонією, красою. Його емоції і почуття створюють той психічний стан, настрої, динаміка якого не має великих «сплесків» чи «спадів», але дозволяє довго захоплюватися мистецтвом живопису. Створюючи картину, художник безперервно встановлює в гармонію взаємну обумовленість художніх образів людей, предметів, явищ природи. Він ніби почергово повертає увагу глядача на їх співвідношення. Чим більш талановитим буде твір образотворчого мистецтва, тим складнішим і тоншим буде взаємопроникнення художніх образів один в одного. В наслідок цього формується світ мистецтва живопису [6, 8–10].

Емоційний стан – велика і різноманітна група, у якій на перший план виходить ніби на деякий час завмерлий компонент попереднього переживання. В образотворчому мистецтві фоновий емоційний стан визначається як «настрій» художника. Адекватний цьому стану «настрій» у картині передається глядачу. Для більшого підсилення, а також уточнення, враження від подібності між явищем природи і відповідною емоційною реакцією реципієнта, художник часто переносить сутність художнього образу в назву картини. Вираження в

картині «настрою» складає динамічну характеристику творчості, стає його рушійною силою. В процесі переживання живописцем становлення художнього образу картини створюється особливий емоційно-чуттєвий стан, який стає цілісним і глибоко особистим переживанням [6, 10–11].

Диференціація розглянутих психічних явищ дозволяє провести аналіз художнього образу картини, у співвідношенні даних психології емоційно-чуттєвих станів з практичним досвідом образотворчого мистецтва. В мистецтві живопису настрої є важливим компонентом художнього образу. Найбільш узагальненою формою прояву настрою в картині є її колорит. Саме цей колористичний стан в картині організовує й орієнтує глядача на певне сприйняття зображення, сюжет якого глядач може ще й не розгледіти. Колорит створює попередню установку на виникнення через певний проміжок часу будь-якого виду почуттів чи емоцій. Наступне за колоритом картини сприйняття її сюжетної лінії може викликати глибокі морально-естетичні почуття [6, 11].

### *Типи живописно-образного зображення*

Живописний образ базується на тих асоціативних зв'язках, які виникають у нашій свідомості між зображенням і нашим попереднім життєвим досвідом. Сприймаючи картину, ми не просто дивимось на те, що на ній зображено, в нас виринають спогади, пробуджені картиною, і ми бачимо не тільки зовнішність зображеного, а й його внутрішню виразність.

Серед багатьох картин можна зустріти немало творів, присвячених зовнішній видимій красі живої й неживої природи, багатству її форм, матерії і кольору, мінливим ефектам освітлення і світлоповітряного середовища – всьому, що приносить радість нашому погляду. Художник залишається тут ніби на поверхні явищ природи і не намагається проникнути в приховані під прекрасною оболонкою таємниці буття. Проте сила мистецтва живопису виникає навіть в чуттєвому спогляданні природи, в *живописно-видовищних образах*, які мають значні можливості естетичного освоєння світу.

Художні образи, засновані на чуттєвому, живописно-видовищному сприйнятті дійсності, найчастіше зустрічаються в натюрмортному і пейзажному живописі XIX – XX ст., але такий підхід художника до дійсності зустрічається і в картинах із зображенням фігур людей (крупним планом) [5].

Другим типом живописно-образного перетворення дійсності є *образ-настрій*. Чуттєва сторона зовнішнього вигляду природи тут не зникає із образу, але підкорюється вираженню емоційного переживання художника, його духовному настрою. Залишаючись у своїх рамках, живопис одночасно проникається поетичним і музичним началом, виражає тонкі душевні переживання і настрої людини. Художник бачить в природі не тільки форми і фарби, її мінливість, її видиму красу, він намагається проникнути в її суть, виразити її таємний характер.

Художнє сприйняття дійсності в образах, насичених переживанням, почуттям, настроєм, особливо помітне в пейзажному живописі. Проте образ-настрій не обмежений тільки областю пейзажу. Такі образи часто зустрічаються і в картинах із зображенням людини. В цьому випадку емоційний зміст твору відрізняється, як правило, більшою визначеністю, бо обличчя і фігура людини володіють конкретнішою виразністю, ніж пейзаж. Тому визначають «пейзажний» підхід до зображення людини, коли потрібно підкреслити прагнення художника до образу-настрою. Також варто зазначити, що образ за змістом володіє не однаковою мірою визначеності, часто він буває неоднозначним, і не завжди його легко визначити словесно. Звичайно, образ несе в собі певну думку, ця думка в образі живопису криється за настроєм, і може стати зрозумілою глядачеві лише за допомогою емоційної виразності образу [5].

Варто звернути увагу на ідейний зміст образу. Так, ідея твору мистецтва часто прихована в назві картини, проте буває, що вона не криється в назві і не обмежується назвою. Ідея є й в образах, які спрямовані на чуттєве сприйняття реципієнта, тому не варто

обмежуватися тим, що образ-настрій виражає лише духовну й емоційну сферу поглядів митця, а чуттєвий образ є провідником відображення духовних інтересів художника. Різниця полягає у глибині ідейної виразності образу, в опосередкованості чуттєвого сприйняття природи, що призводить до більшого художнього узагальнення природи в зображенні. Якщо в першому типі образів емоційна виразність безпосередньо пов'язана з живописним зображенням зовнішнього вигляду природи, то в другому типі зв'язок складніший і не завжди однозначний.

Подальше заглиблення живописця в духовну сферу життя завжди приводить до бажання виразити в образі певну думку, висновки роздумів, розуміння чи ставлення до якихось суспільних проблем. Мистецтво живопису в контексті історичного розвитку заволоділо інтелектуальною сферою та нерідко викриває ідеї всезагального значення. Існує безліч творів глибокого філософського змісту. Цей тип творів можна об'єднати у третю групу живописних художніх образів – *образи-думки*.

Живописна повість, розповідь – не єдиний спосіб побудови образу, насиченого думкою, розгорнутим ідейним змістом. Нерідко повість поєднується в образі з настроєм, з вираженням переживання, буває, що перше підпорядковане в образі другому [5].

Таким чином, художній образ у мистецтві живопису – це особлива форма відображення дійсності, що демонструє загальне через індивідуальне, яке, виникаючи в процесі творчості художника, втілюється в матеріальній формі.

Спираючись на психологію мистецтва, мистецтвознавці стверджують, що при сприйнятті твору живопису в людини активізуються майже усі психічні функції, що призводить до прояву різноманітних сторін особистостей.

Живописно-образні зображення поділяються на три типи: живописно-видовищні образи, образи настрої, образи-думки.

### ДЖЕРЕЛА ТА ЛІТЕРАТУРА

1. Белозерцев С. А. Художественный образ в живописи учебных постановок / С. А. Белозерцев // Вестник Шадринского гос. пед. Ин-та: науч. журнал. – 2013. – №3. – С. 107–110.
2. Демин Г.С. Художественный образ в живописи / Г. С. Демин // Вестник Тюменского государственного университета. – 2011. – №10. – С. 179–185.
3. Караваева С. В., Колонтаев В. Ю. Символика как средство выражения художественного образа в станковой живописи [Электронный ресурс] / С. В. Караваева, В. Ю. Колонтаев. – Режим доступа: [polenovchtenia.org.ru/?page\\_id=122](http://polenovchtenia.org.ru/?page_id=122).
4. Максименко Ю., Синенький Д. Теоретичні засади пізнання художнього образу / Ю. Максименко, Д. Синенький // Психологія і суспільство, 2009. – №4. – С. 181–185.
5. Суздалев П. К. Основы понимания живописи [Электронный ресурс] / П. К. Суздалев. – Режим доступа: [painting.artyx.ru/books/item/fof/soo/z0000008/](http://painting.artyx.ru/books/item/fof/soo/z0000008/)
6. Устарханов А. Х. Художественный образ картины в свете психологии эмоций, чувств и настроений: автореф. дис. на соискание науч. степени канд. искусствоведения: спец. 17.00.09 «Теория и история искусства» / А. Х. Устарханов; Санкт-Петербург, 2005. – 24 с.

## ОСОБЛИВОСТІ ЗАПОВНЕННЯ ВХІДНИХ ОТВОРІВ В ЕКСТЕР'ЄРАХ СПОРУД ЛЬВІВСЬКОГО АР ДЕКО

*У дослідженні зосереджена увага на досі детально не розглянутому питанні заповнення вхідних отворів в екстер'єрах львівських споруд доби ар деко, що склали значну частину забудови Львова першої половини ХХ ст. Ця забудова потребує великого обсягу реставраційних робіт високого рівня, а особливо елементи вхідних груп – двері в споруду, що найчастіше контактують з різного роду ужитківцями і часто зустрічаються випадки спотворення цього важливого елемента екстер'єру завдяки частим непрофесійним ремонтним роботам. В спорудах ар деко вхідна частина є саме акцентним елементом цілого композиційного задуму будинку.*

**Ключові слова:** Ар деко, вхідні групи, архітектура, архітектурна пластика, метал, дерево, скло.

*The study focuses on the issue of fill in the entrance spaces in the exteriors of the Lviv buildings of the Ar Deco period which formed a significant part of Lviv's development in the first half of the twentieth century. This building requires a large amount of high-level restoration works, and especially the elements of the entrance groups, the doors to the building, which most often come in contact with different kinds of buildings users, and often there are cases of distortion of this important element of the exterior due to frequent unprofessional repair works. In the buildings of the Ar Deco, the entrance part is the accent element of the entire design of the building.*

**Key words:** Ar Deco, entrance groups, architecture, architectural plastic, metal, wood, glass.

Основоположними засадами формотворення входів в екстер'єрах споруд є їх архітектонічне та архітектурно-пластичне вирішення. Акцентними елементами екстер'єру споруди зазвичай є вхідні групи, що несуть в собі композиційний код цілого будинку та підкреслюють його цілісність і виразність. Важливою складовою вхідної частини заповнення вхідних отворів – власне полотен дверей та фрамуг, які були вирішені з урахуванням формотворчих властивостей засадничих матеріалів, яким у досліджуваній період, безперечно, були давно апробовані дерево і метал і практично лише в кінці ХІХ ст. сміливіше впроваджуване у організацію входів скло.

Дослідження характеру і способів творення вхідних дверей і їх компонентів в періоді львівського ар-деко дає підстави стверджувати, що у входах до будівель громадського призначення та поліфункційних споруд (в яких поєднувалась торгівельна, офісна та житлова функції) цієї доби основними матеріалами заповнення отворів, як правило були метал і скло. Висока культура художнього металу на початку ХХ ст. у Львові була пов'язана, в першу чергу, з іменами архітекторів І. Левинського та О. Лушпинського, котрі пропагували історико-національні мотиви у сецесійних спорудах, особливо у архітектурній металевій пластичі [12].

На створених І. Левинським відомих художньо-промислових закладах розроблялись оригінальні композиції архітектурної металопластики за ескізами архітекторів О. Лушпинського, А. Захарієвича, Є. Нагірного і всі вони застосовувались головню у заповненні дверних отворів запроєктованих і побудованих будинків цих авторів. Крім закладів Левинського у Львові славились слюсарна майстерня Івана Гличанка та ковальська фірма Михайла Стефанівського [12]; саме прецизна ковальська робота Стефанівського у створенні артистичного ансамблю огорожі, підходу і вхідних дверей Дому Народної бурси на вул. Лисенка, 14 (1907 р. архітектори О. Лушпинський та І. Левинський, фото 1)



задемонструвала цілий спектр можливостей гарячої обробки металу для створення решіток, зібраних з окремих кованих і штампованих елементів із застосуванням механічних з'єднань.

Власне на таких засадах створювалась переважна більшість металевої «захисної одяжі» у вигляді відповідно стилізованих решіток на значних поверхнях скла дверей у громадські споруди або знакові поліфункційні будинки в епоху ар-деко. До яскравих прикладів вирішення вхідних отворів в таких будинках належить заповнення дверного отвору в будинку колишнього кредитного земського товариства на вул. Коперника, 4 (арх. А. Захаревич, 1912-1914 р., фото 2) у якому широкі поверхні скла обрамовані обв'язкою з чорного металу і захищені дрібною металевою графікою у вигляді зєднаних у декоративний «килим» чарунок. Сама ж композиція має в собі чітко виражений модульний характер, в якому у шахматному порядку чергуються два типи елементів, виконані з чорного металу та сплаву золотистого відтінку, таким чином створюючи металеве «мереживо» імпазантного елегантного входу.

За подібним принципом вирішені дверей головного і бічного входів у споруду колишньої Торгово-економічної палати на проспекті Шевченка, 17-19 (арх. А. Захаревич і Т. Обмінський, 1907-1910 фото 3), тільки цьому випадку металева обв'язка охоплює не суцільну скляну поверхню, захищену металевим чарунковим килимом, а цілісні великі, наче інкрустовані полотна дверей, зібрані з окремих дрібних елементів литого скла. Вся композиція вхідного отвору (двері і фрамуга) розділена двома бетонними стійками і горизонтальною балкою, що надає відповідної масштабності великому арковому входу.

В поліфункційному (офісно-житловому) будинку адвокатів Левіних (вул. Валова 13, арх. В. Мінкевич, В. Дердацький, 1909-1913 р. фото 4) заповнення вхідного отвору характеризується чітким геометричним рисунком металевих дверей у вигляді квадратів, поділених хрестоподібно з діагональними зв'язками. Чотири верхні квадрати засклені і виконують функцію освітлення вестибюльної частини, так само як і фрамуга, що вирішена у подібному квадратно-хрестовому мотиві із металевих прутів, які створюють ажурну «сітку» на площині осклення.

Тричастинна композиція заповнення вхідного отвору в поліфункційному будинку Грюнерів на вул. Гнатюка, 20-22 (арх. Ф. Каслер, Р. Фелінський, 1911р. фото 5) демонструє металеву обв'язку дверей, у яких нижня частина (1/3 від висоти дверей) – цільнометалева, а головна частина дверей включно з фрамугою, не відділеною, як в більшості випадків, тектонічним елементом, засклена і захищена металевою вишуканою характерною для ар деко графікою. Акцентом оформлення дверей є відмінна від загального рисунку металева графіка центральної частини. Увесь легкий і витончений рисунок заповнення вхідного отвору цієї споруди ефектно контрастує із загальним монументальним вирішенням вхідної групи.

У знакових прибуткових житлових будинках (що належали особливо багатим власникам) у заповненні вхідних отворів також використовувався метал, однак його питома вага і рівень художньої обробки були дещо скромнішим. Характерним прикладом такого вирішення може служити заповнення дверей входу у будинок на вул. Стецька, 5 (фото 6). Видовжений аркоподібний отвір поділений майже на дві рівні частини, нижньою з яких є металеві двері із стриманою металопластикою традиціях ар деко і з простим рисунком достатньо скромної площі осклення. Велика засклена фрамуга виконана в аскетичному металевому рисунку на основі прямого кута і фактично «передвіщає» естетику простих форма наступної доби функціоналізму.

Прибутковий будинок на вул. Франка, 7 (арх. В. Раух та Б. Бауер, 1911-1912 р., фото 7) відрізняється вишуканою металевою графікою заповнення вхідного отвору у вигляді заглибленого порталу із широким оскленим полотном дверей, що повторює абрис порталу і творить ажурну композицію із металевих прямих та «хвилеподібних» прутів, що створюють виразний вертикальний ритм. В центрі цієї композиції – менша арка самих вхідних дверей, яка виділяється збагаченою металевою пластикою і центральною чеканеною розеткою.

Стосовно входів до більшості житлових будинків – як приватних так і прибуткових – головним матеріалом заповнення отворів було дерево із достатньо скромними площинами осклення, переважно у верхній третині (рідше у половині) дверей. Тим не менше у більш імпозантіших будинках цієї групи зустрічаються металеві двері із значними площинами осклення, навіть різних відтінків, як наприклад в будинку на вул. Новий Світ, 15 (фото 8).

Однак можна стверджувати, що в більшості житлових будинків львівського ар деко осклення було достатньо скромнішим, (переважно у верхній третині, а рідше у половині дверей) здебільшого прямокутної або овальної форми і створювало враження візуального зв'язку із внутрішнім простором вестибюлю, частково освітлювала його (таку ж функцію виконували осклені фрамуги). Осклення вписувалась у членування профільованих дерев'яних дверних полотен, у більшості випадків прикрашених лаконічною геометризованою різьбою, або металевими решітками у відповідній стилістиці. На цих засадах створювались композиції, що органічно завершували формотворення входів як наприклад будинки: на вул. Конопницької, 14 (фото 9), вул. І. Франка, 50 (фото 10) вул. Вишенського, 15, 29, 36, 38 (фото 11, 12, 13, 14)

Як показує дослідження, заповнення дверних отворів є вагомим складовим усього комплексу архітектурно-пластичного вирішення вхідних груп. В архітектурі ар деко вирішення вхідних груп диктується функційним призначенням самого будинку, та характерне різноманітністю використовуваних матеріалів і лаконічністю пластичного наповнення вхідних отворів, в яких чітко прослідковуються риси авангардистських тенденцій в архітектурно-мистецькому середовищі, що панували на той час в Європі.

### ДЖЕРЕЛА ТА ЛІТЕРАТУРА

1. Банцекова А. Стиль ар деко у мистецтві Львова міжвоєнного періоду / Автореферат дисертації, 2006.
2. Банцекова А. Відень – Львів: до витоків стилю Ар-Деко / Студії мистецтвознавчі ІМФЕ НАНУ. – 2007. – №1(17). – С.93-95.
3. Банцекова А. До питання вивчення стилю Ар-Деко в архітектурі Львова // Вісник Ін-ту «Укрзахідпроектреставрація». – Львів, 2008. – №18. – С.130-132.
4. Бірюльов Ю. Мистецтво львівської сецесії. – Львів: Центр Європи, 2005. – 184 с.
5. Крамарчук Х. Інформаційний зміст архітектури входу // Вісник НУ «Львівська політехніка». – 2000. – №410. – С.36-40.
6. Лисенко О. Архітектура вестибульної групи приміщень у житлових будинках кінця ХІХ – початку ХХ ст. у Львові // Вісник НУ «Львівська політехніка». – №505 Архітектура. – С. 192-196.
7. Малинина Т. Формула стилю. Ар деко: истоки, региональные варианты, особенности эволюции. – Москва: Пинакотека, 2005. – 304 с.
8. Nowakowska- Sito K. Sztuka polska lat dwudziestych. – Warszawa, 2006. – 221 с.
9. Olszewski A. Nowa forma w architekturze polskiej 1900-1925. – Wroclaw, 1967. – S. 11.
10. Присяжний К. Двері. Історичний огляд // Вісник Ін-ту «Укрзахідпроектреставрація». – 2002. – №12. – С. 207-208.
11. Sieradzka A. Art-Deko w Europie i w Polsce. – Warszawa, 1996. – S.23-25.
12. Сидор Е. Впливи народного мистецтва в архітектурному металі Львова початку ХХ ст. // Вісник Львівського університету. Серія «Мистецтво». – 2007. – С.133-135.



Фото 1.



Фото 2.



Фото 3.



Фото 4.



Фото 5.



Фото 6.



Фото 7.



Фото 8.



Фото 9.



Фото 10.

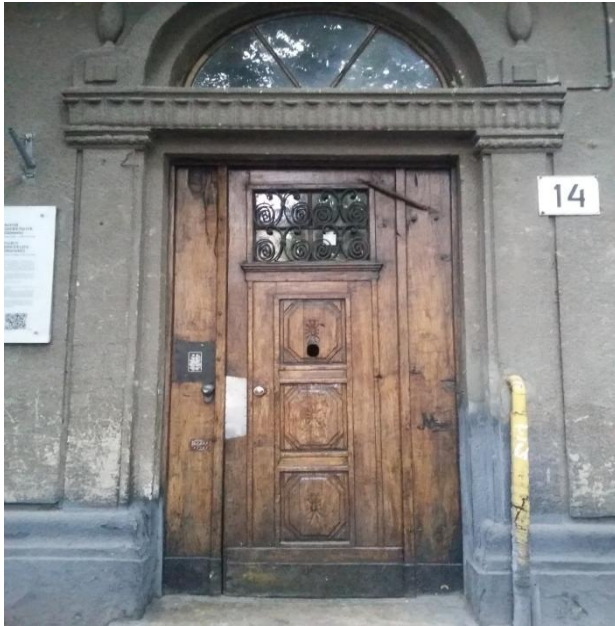

Фото 11.

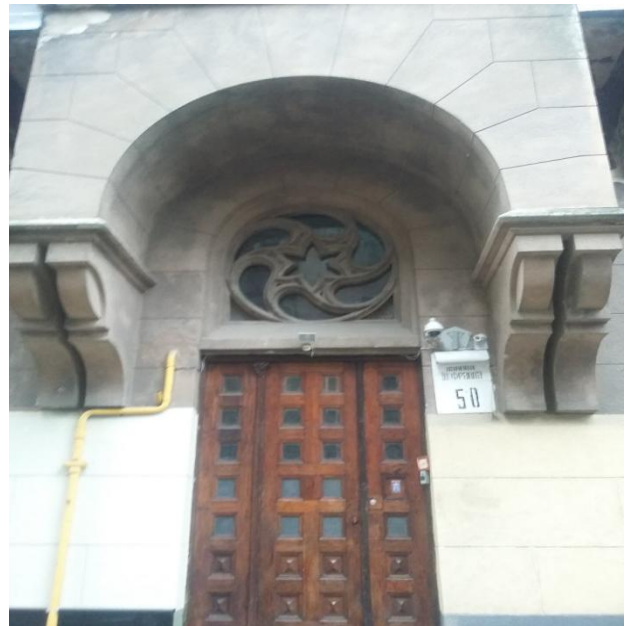

Фото 12.



Фото 13.



Фото 14.

## ІННОВАЦІЇ В ДИЗАЙНІ УПАКОВКИ ДЛЯ ВИНА

*У роботі визначено характерні особливості сучасного дизайну упаковки для вина, виявлено тенденції її розвитку у світовій таропакувальній галузі. Досліджено специфіку споживчої упаковки для вина, обумовлену соціально-економічними та конструктивно-технологічними чинниками. Зазначено, що стандартні упаковки для вина та альтернативний формат різняться між собою за технологічними, рекламними, соціально-економічними, функціональними аспектами.*

**Ключові слова:** упаковка, інновації, дизайн, ПЕТ-пляшка, графічне оформлення, маркетингове дослідження.

*In this work the characteristic features of modern packaging design for wine are determined, trends of its development in the world packaging and packaging industry are revealed. The specifics of the consumer packaging for wine, due to socio-economic and constructive-technological factors, are investigated. It is noted that standard wrappings and alternative formats differ in technological, promotional, socio-economic, functional aspects.*

**Key words:** packaging, innovations, design, PET bottle, graphic design, marketing research.

**Постановка проблеми.** Склотара є панівною на світовому ринку алкогольних напоїв, а за даними компанії Euromonitor International попит через роздрібну торгівлю склав у 2016 р. 305 млрд. одиниць [1]. Вино традиційно розливається в скляні пляшки, хоча його частка становить лише 11% від світового обсягу в одиницях склотари.

В останні роки було багатьох спроб замінити скляні пляшки, які, хоча і відмінно захищають вино від проникнення кисню, важкі та можуть розбиватися. Тому скляна тара заборонена на великих громадських заходах і святах. В результаті відбувся перехід на картонну упаковку «пакет в коробці» з краном для більш дешевих вин, а також з'явилися більш радикальні варіанти упаковки для вина та інші супутні розробки, такі як картонні упаковки, дойпак, алюмінієві банки та ін.

Удосконалення пакувальних технологій і мінливі споживчі звички зумовили ряд нових приводів для споживання вина, хоча виявилось досить складно впроваджувати альтернативні варіанти тари на традиційному ринку, особливо у Західній Європі, розвиненому виноробному регіоні, де половина всього вина продається у скляних пляшках.

З метою виявлення особливостей упаковки для вина необхідно розглянути основні світові тенденції розвитку сучасної упаковки та дослідити вплив інновацій на розвиток таропакувальної галузі у сегменті алкогольних напоїв.

**Аналіз останніх досліджень та публікацій.** Тематиці дизайну упаковки присвячено низку публікацій та наукових робіт, у яких дослідники розглядають упаковку «як складний художньо-функціональний комплекс, який містить органічно взаємопов'язані між собою компоненти: матеріально-технологічний та естетичний» [2, с. 9].

Так, Антон Стіман, відомий експерт в галузі упаковки та ведучий блогу Best In Packaging, у своїх публікаціях аналізує практичні рішення традиційної скляної пляшки для вина, дизайн, інновації та супутні розробки [3].

Важливою роботою у цій галузі є наукові дослідження Ганоцької О. В., яка обґрунтовує питання масового виробництва ексклюзивної склотари та розглядає ефективність виробництва, нові технологічні можливості та інновації, які сьогодні існують в українській таропакувальній галузі [4, с. 24].

Чимало авторів розглядають упаковку в системі психології маркетингу і реклами. Наприклад, Біловодська О. А. у своєму маркетинговому дослідженні вивчає вплив упаковки різних груп харчової продукції на споживчий вибір і сприйняття споживачами інновацій в упаковці [5]. Автором також розроблено теоретико-методичний підхід щодо комплексної оцінки упаковки продукції харчової промисловості, який враховує запити споживачів та інтереси виробників, а також запропоновано напрямки вдосконалення упаковки та підвищення рівня її відповідності вимогам ринку.

Телетов О. С. досліджує упаковку як об'єкт інноваційного маркетингу (у тому числі носія реклами), проблематику її повторного використання та утилізації, що має покращувати екологічний стан будь-якої країни [6, с. 11].

В той же час, подальшого вивчення потребує інноваційна упаковка для вина, особливості її застосування та перспективи розвитку в Україні.

**Метою даної роботи** є огляд дизайну упаковки для вина, дослідження впливу інновацій на розвиток таропакувальної галузі алкогольних напоїв.

**Результати дослідження.** Розглянемо види упаковки для вина та інші супутні розробки, які не так давно з'явилися на ринку. Перш за все – варіанти скляних пляшок.

Скляна пляшка використовувалася головним чином для того, щоб переносити вино з бочки до столу. Традиційна пляшка для вина грушоподібної форми з плином часу змінилася на модель з високими плечима, що до сих пір є нормою для виноробної промисловості, лише з деякими незначними відмінностями у кольорі та маркуванні. Більш тонка і витягнута форма пляшки дозволила поліпшити умови її зберігання.

Щоб зробити збереження і перевезення більш ефективним, в середині 1600-х років голландці стали виробляти квадратні пляшки для вина, подібні до пляшок з віскі і традиційних пляшок для оливкової олії. Однак використання квадратної винної пляшки тривало недовго.

За кілька століть форма винних пляшок втілилася у чотирьох основних варіантах, кожен з яких вміщує 750 мл (25,6 унцій).

Деякі підприємливі виробники вина пропонують незвичайні форми пляшок, щоб привернути увагу споживачів. Так, у 2007 році компанія Voga Italia Wines кардинально змінила консервативне уявлення стосовно дизайну пляшки для вина. Назва Voga Italia і стильний дизайн пляшки можуть створити у споживача помилкове враження нового косметичного бренду. Насправді, ефектна і стильна модна пляшка, дотримуючись традиції, є вершиною італійського виноробства. Ця елегантна циліндрична пляшка закривається пробкою, поверх якої надягається герметичний сріблястий ковпачок.

Серед цікавих дизайнерських прийомів сьогодні можна виділити звернення до історії та традицій. Це демонструє новинка California Square розроблена для виноробної компанії Truett-Hurst дизайнером Кевіном Шоу (Kevin Shaw) з агентства Stranger & Stranger. Крім своєї функціональності, пляшки мають чудовий дизайн з вінтажним оформленням, тисненням скла, а ретрографіка і етикетки із трафаретним друком нагадують старі пляшки для алкогольних напоїв.

Квадратні пляшки California Square займають менше місця на винних полицях магазинів і дозволяють заощадити на картонних коробках, які використовуються під час перевезення і зберігання вина.

Компанія Truett-Hurst у минулому році стала загортати свої вина в придатний для вторинної переробки папір. Даний маркетинговий хід забезпечив миттєвий успіх в роздрібній торгівлі США. Крім історії вина, обгортка розповідає про поєднання вина з різними стравами і пропонує рецепти.

Після того, як рецесія накрила Європу і США, повсюдно використовувані скляні винні пляшки 0,75 л почали відчувати жорстку конкуренцію з боку пластикової тари. До останнього часу ПЕТ використовувався в основному для виготовлення 187-мілілітрових винних пляшок, що пропонувались на бортах літаків і прилавках деяких супермаркетів.

За даними одного з найстаріших французьких виноробів La Maison Joseph Mellot, який розпочав випускати біле вино в ПЕТ, використання пластикових винних пляшок сприяє зменшенню викидів вуглекислого газу на 68%. ПЕТ-пляшка для вина Painted Turtle канадського виноробного заводу Artisan Wine Company рік тому отримала два призи в престижному конкурсі екологічної упаковки Sustainable Packaging Leadership Awards.

Основними рушійними силами, що стоять за впровадженням ПЕТ, є екологічні міркування відносно маси пляшок, що дозволяє знизити шкідливі викиди вуглекислого газу в результаті економії в транспортному ланцюгу. «EnVino», виробник пластикових винних пляшок з Каліфорнії, заявляє, що вага їх упаковки складає всього одну восьму від ваги стандартної скляної пляшки. Крім цього, нова тара займає на 20% менше місця. Це дає можливість економити паливо, перевозючи у вантажівках на 30% більше продукції.

Пластикова пляшка може стати ідеальним рішенням для споживачів, які купують вино в магазинах або супермаркетах, щоб відразу його випити.

Така альтернативна упаковка, як банка для напоїв, знаходить поширення у групах молодих споживачів за рахунок пропозиції модних фірмових вин. Натомість картонні коробки для напоїв (Tetra Pak, SIG) віддають перевагу економні споживачі, які купують дешеві марки вина. У Франції картонна упаковка з краном (bag-in-box) є найбільш сильним конкурентом для скляної пляшки. Як повідомляє компанія Euromonitor, очікується, що її обсяг зросте ще на 27 мільйонів одиниць лише у Франції, пропонуючи споживачам гідну якість продукту для щоденного келиха вина за їжею.

На відміну від США, де компанія Tetra Pak займає вагому частку ринку вина, в Європі з усіх варіантів упаковки картонні пачки TetraPak найменш привабливі для споживачів, і їм доводиться протистояти серйозній конкуренції, щоб відвоювати частину ринку у виробників тари з скла і ПЕТ. До того ж, на ринку відсутня порційна упаковка вина Tetra Pak.

Як у будь-якого нововведення, нетрадиційна упаковка для вина має свої яскраво помітні плюси і мінуси. ПЕТ-пляшки важать набагато менше, ніж скло, невибагливі в транспортуванні. Велику роль відіграє і таке важливе питання переробки матеріалу, і тут упаковка із пластику знову-таки бере гору над традиційною скляною.

Пластикова тара не має настільки високих бар'єрних характеристик, як скляна, та й присутні в її складі хімічні елементи куди менш стійкі до контакту з алкоголем, ніж скло. Термін придатності вина в ПЕТ невеликий: в залежності від характеристик полімеру і способу виробництва він може скласти від трьох місяців до року.

Незважаючи на те, що винна галузь досить консервативна, пластикові пляшки – не єдина зміна в упаковці. Пляшки з кришкою, що загвинчується, раніше асоціювалися тільки з дешевими солодкими винами, почали використовуватися і для марочних вин преміум-класу. До того ж кришка, що закручується, захищає від трихлоранізолу – пробкової цвілі, яка руйнує вино.

З впровадженням інноваційної пробки для вина компанія Helix змогла підготуватися до конкурентної боротьби на масовому ринку. Нова концепція twist to open («повернути, щоб відкрити») поєднує в собі ергономічно спроектований корок з пробки і скляну пляшку з внутрішнім різьбленням в горловині, створюючи високоефективне і комплексне рішення для упаковки вина. У Helix поєднуються всі переваги пробки і скла, якості, екологічності та іміджу преміального товару, пропонуючи при цьому зручність використання і повторного закривання. Її можна швидко і легко впровадити на виноробних підприємствах, лише з незначною адаптацією до існуючих ліній розливу. Пробка Helix розроблена найбільшим у світі виробником натуральної пробки, компанією Amorim з Португалії, і Owens-Illinois, Inc., найбільшим в світі виробником склотари.

Нетрадиційна упаковка для вина розвивається на вітчизняному ринку досить активно: практично всі виноробні компанії випускають свої продукти в Bag-in-Box, тетрапак; не так давно з'явилися вина в lean pack. Що ж стосується ПЕТ-пляшок, то вони займають на ринку



дуже скромне положення, оскільки сорт, розлитих в ПЕТ вин, відносяться до low-end сегменту.

**Висновки.** Як показує проведений огляд упаковки для вина, велику роль відіграють новітні тенденції розвитку таропакувальної галузі, технологічні, конструктивні та екологічні аспекти пакувальних матеріалів, розширення функціональних можливостей упаковки, споживчі запити та смаки суспільства.

Основні тенденції в дизайні упаковки для вина – це зручна оригінальна й ергономічна форма, виняткові бар'єрні якості, раціональне використання матеріальних ресурсів та можливість їх повторної переробки, придатність для високоякісного друку та оформлення.

Вітчизняна склотарна галузь алкогольних напоїв є найбільш розвиненою в сегменті ексклюзивного пакування. Найпопулярнішими тенденціями є використання кольорового скла і різноманітні варіанти його декорування.

Як показує проведене дослідження, з настанням кризи переваги ПЕТ-пляшок та інших нетрадиційних видів упаковки стали більш помітні, їх частка у винному сегменті буде надалі тільки збільшуватися.

### ДЖЕРЕЛА ТА ЛІТЕРАТУРА

1. Glass Packaging Prospects in Global Food and Drinks [Електронний ресурс] // Euromonitor International/ – Режим доступу: <http://www.euromonitor.com/glass-packaging-prospects-in-global-food-and-drinks/report>
2. Ганоцька О.В. Дизайн споживчої упаковки в Україні: стандарт та ексклюзив: автореф. дис... канд. мистецтвознав. : 17.00.07 / Ольга Василівна Ганоцька / Харк. держ. акад. дизайну і мистец. – Х., 2008. – 20 с.
3. Developments in wine packaging [Електронний ресурс] // Best in Packaging/ – Режим доступу: <http://www.bestinpackaging.com/2013/11/05/developments-in-wine-packaging-02/>
4. Ганоцька О. В. Виробництво ексклюзивної скляної тари в Україні / О. В. Ганоцька // Вісник Харківської державної академії дизайну і мистецтв. – Харків: ХДАДМ, 2007. – № 12. – С. 20-26. – Режим доступу: [http://nbuv.gov.ua/UJRN/had\\_2007\\_12\\_3](http://nbuv.gov.ua/UJRN/had_2007_12_3).
5. Біловодська О.А. Розроблення теоретико-методичного підходу щодо комплексної оцінки упаковки продукції в умовах інноваційного розвитку харчової промисловості / О.А. Біловодська, О.В. Гримайло // Маркетинг і менеджмент інновацій. – 2010. – № 1. – С. 149-160. – Режим доступу: [http://nbuv.gov.ua/UJRN/Mimi\\_2010\\_1\\_21](http://nbuv.gov.ua/UJRN/Mimi_2010_1_21).
6. Телетов О. С. Упаковка як об'єкт інноваційного маркетингу / О.С. Телетов, В.М. Шатова // Маркетинг і менеджмент інновацій. – 2014. – №2. – С. 11-20.

*Іван Алмашій (Мукачєво, Україна)  
Іштван Керестень (Ужгород, Україна)*

### ОСНОВНІ ЕТАПИ ФОРМУВАННЯ ЕКОЛОГІЧНОЇ КУЛЬТУРИ МОЛОДІ НА РЕГІОНАЛЬНОМУ РІВНІ

*Стаття присвячена питанню формування молодіжної екологічної культури на регіональному рівні. Запропоновано розрахувати екологічну культуру регіону з урахуванням середнього рівня екологічної культури молоді, що проживає в регіоні. Такий підхід дозволить підвищити ефективність психологічних та педагогічних засобів у різних навчальних закладах під час формування екологічної культури молоді.*

**Ключові слова:** *молодь, екологічна культура, рівні культури, освіти, навчальні заклади.*

*The article is devoted to the issue of the youth ecological culture formation on the regional level. It was proposed to calculate the ecological culture of the region taking into account the average level of ecological culture of young people living in the region. Such approach would increase the efficiency of psychological and pedagogical means in various educational institutions activities during the youth ecological culture formation.*

**Key words:** *youth, ecological culture, levels of culture, education, educational institutions.*

Педагогічні технології у формуванні екологічної культури молоді базуються на передових тенденціях психолого-педагогічної науки з урахуванням екологічного стану природного середовища. На даному етапі психолого-педагогічної науки є важливим дослідження екологічно відповідної поведінки і діяльності молоді, що в свою чергу стане орієнтиром діяльності місцевих та регіональних виховних закладів екологопросвітницького спрямування. Також потребують розгляду питання, що пов'язані з визначенням кінцевої екологічно-виховної мети, тобто врахування затребуваних моделей поведінки і діяльності та вхідних показників екологічного стану певної місцевості чи регіону.

*Огляд літератури.* Теоретичні аспекти формування екологічної культури молоді досліджено такими вченими, як Абалкіна І.Л., Моткін І.О., Куркуленко С.С., Курняк Л.Д., Науменко Н.В., Процюк В.А. Формування екологічної культури молоді на місцевому і регіональному рівні розглянуто в працях Гаць Я. М., Андронов В. А., Мірошніченко Р. В.

*Мета.* Розглянути особливості формування екологічної культури молоді з урахуванням природовідповідної моделі поведінки і діяльності.

*Виклад основного матеріалу.* Виходячи з історії екологічно відповідних тенденцій в історичному аспекті людства (прикладі), кінцевою метою психолого-педагогічної діяльності є сформована особистість з високим рівнем екологічної свідомості, взаємодія якої з природою не порушить циклічного відновлюваного (самостійно чи штучно) процесу природного середовища, при збереженні мінімальних біологічних параметрів для повноцінного життєзабезпечення людини та можливості продовження життя для наступних поколінь.

Основною метою екологічної освіти є формування екологічної культури окремих осіб і суспільства в цілому, формування навичок, фундаментальних екологічних знань, екологічного мислення і свідомості, що ґрунтуються на ставленні до природи як універсальної, унікальної цінності [Андронов, 2014].

Найголовнішими завданнями екологічної освіти мають бути формування екологічної культури молоді. Екологічна освіта, з одного боку, повинна бути самостійним елементом загальної системи освіти, а з іншого – виконує інтегративну роль у всій системі освіти. Ця

мета досягається поетапно шляхом вирішення освітніх і виховних завдань і вдосконалення практичної діяльності [Андронов, 2014]:

- виховання розуміння сучасних екологічних проблем держави й світу, усвідомлення їх важливості, актуальності й універсальності (зв'язку локальних із регіональними і глобальними);

- відродження кращих традицій українського народу у взаємовідносинах із довкіллям, виховання любові до рідної природи;

- формування усвідомлення безперспективності технократичної ідеї розвитку й необхідності заміни її на екологічну, яка базується на розумінні єдності всього живого й неживого у складно-організованій глобальній системі гармонійного співіснування й розвитку;

- формування розуміння необхідності узгодження стратегії природи і стратегії людини на основі ідеї універсальності природних зв'язків та самообмеженості, подолання споживацького ставлення до природи;

- розвиток особистої відповідальності за стан довкілля на місцевому регіональному, національному і глобальному рівнях, вміння прогнозувати особисту діяльність і діяльність інших людей та колективів.

Культура всіх видів людської діяльності, так чи інакше пов'язаних з пізнанням, освоєнням і перетворенням природи є екологічною; складається із знання та розуміння екологічних нормативів, усвідомлення необхідності їх виконання, формування почуття громадянської відповідальності за долю природи, розробки природоохоронних заходів та безпосередньої участі в їх задоволенні. Тобто, екологічна культура є складовою світової культури, якій властиве глибоке і загальне усвідомлення важливості сучасних екологічних проблем у житті і майбутньому розвитку людства; її формування має починатись з дитинства, одночасно з засвоєнням положень загальної культури [Мусієнко, 2007].

Формування екологічної культури особистості базується на трьох основних компонентах [Алмашій, 2014]:

- Інформаційно-просвітницькій;
- Ціннісно-мотиваційній;
- Поведінково-діяльнісній.

Інформаційно-просвітницька та ціннісно-мотиваційна компонента є добре висвітлені в теоретичній науці, але має місце недостатнє опрацювання поведінково-діялісного компоненту (як модель поведінки і діяльності для зразку), де визначається форма прояву попередніх компонент. Разом з тим необхідно розглядати два напрями у формуванні: базовий (охоплює поведінку і діяльність, виходячи з усіх видів людської діяльності) та регіональний (з урахуванням найбільш часто застосовуваних моделей поведінки і діяльності, характерної для певної місцевості).

При формуванні екологічної культури молоді на місцевому чи регіональному рівні екологічну культуру доцільно розглядати як наявність сформованих природовідповідних моделей поведінки і діяльності молоді, а саме як [Алмашій, 2014]:

- сукупність певних дій, технологій освоєння людиною природи, які забезпечують стійку рівновагу в системі "людина — довкілля";

- адаптацію (трансформацію) до навколишнього природного світу до людини, а її самої — до довкілля;

- систему вироблених людиною засобів та механізмів утвердження людини в середовищі;

- цілі, що спрямовані на створення бажаного устрою чи ладу в природі, і на виховання високих гуманістичних смисложиттєвих цінностей та орієнтирів у людському житті;

- ефективно природокористування;

- відтворенням умов людського існування в довколишньому природному світі;

- висвітлення використання потенціалу існуючих природних об'єктів та процесів;

- акумуляцію, нарощення якості та кількості відповідних умінь, засобів, технологій, знарядь, предметів тощо, тобто передбачає певну операціонально-субстанційну компоненту;
- інформаційну складову екодіяльності;
- втілення природовідповідної діяльності молоді в регіоні;
- самореалізацію індивіда в єдності всіх його життєвих потреб і можливостей;
- діяльність людей, форми і поведінка, котрі спрямовані на той чи інший екологічний об'єкт, і за цим показником вона диференційована на декілька форм (автонарну, предметну, соціетарну).
- детермінацію низки чинників суб'єктивної та об'єктивної природи.

Соціальна відповідальність вважається центральною особистісною якістю молоді. З одного боку, молодь характеризується розумінням мотивів відповідальності, чіткістю в розрізненні понять «відповідальність», «безвідповідальність», «байдужість». З іншого боку – при визначенні відповідальності як протилежності безвідповідальності вони розуміють відповідальність як особливий тип поведінки (людина бере рішення на себе й виконує його, пов'язуючи відповідальність з самоповагою, справедливістю) [Бех, 2006].

Враховуючи психолого-педагогічні особливості формування екологічної культури молоді на регіональному рівні сформовано наступні етапи:

1. Систематизація інформаційної компоненти, яка враховує при поєднанні глобальних, національних, регіональних проблем.
2. Виявлення рівня сформованості екологічної культури молоді;
3. Проведення дослідження;
4. Вибір відповідних психолого-педагогічних технологій по формуванню визначених новоутворень у формуванні екологічної культури [Теремко, 2001];
5. Формуванню визначених попередньо новоутворень;
6. Аналіз результатів виховної роботи.

Критерій природовідповідних змін у формуванні екологічної культури молоді пропонується взяти поведінку і діяльність (як результат взаємодії з природним середовищем).

*Висновки.* Створення і використання екологічних заходів можна віднести до основних напрямів екологічної освіти, зокрема формування екологічної культури молоді, яке в свою чергу спрямоване на екологічне виховання особистості – одну із актуальних проблем сьогодення. Проведення екологічних заходів при такому підході є універсальним. Вони можуть бути застосовані не тільки як практичний посібник, а й як засіб розширення можливостей освітньо-виховного процесу всіх навчальних закладів від середньої школи, регіональних громадських організацій та ВНЗ.

Отже, висвітлений підхід у формуванні екологічної культури молоді певної місцевості чи регіону дозволяє більш ефективно застосовувати психолого-педагогічні технології з екологічною метою різними виховними закладами (інститутами) на регіональному рівні, зокрема регіональними громадськими організаціями. Перевага його в тому, що визначається пріоритетні психолого-педагогічні напрями у формуванні тих новоутворень природовідповідної взаємодії, які важливі насамперед у даному місцевості чи регіоні (виходячи з екологічних проблем місцевості чи регіону). Що в свою чергу дозволяє створити динамічну «Систему по формуванню екологічної культури особистості», при цьому діагностуючи відносно малі групи молоді.

Для вдосконалення даного підходу у формуванні екологічної культури молоді, необхідно систематизувати:

- методики по визначенню рівня екологічної культури молоді (особливу увагу приділяючи поведінково-діяльнісній компоненті);
- методи (як допоміжні) у формуванні вибірки, які дали змогу достовірніше відобразити існуючу «картину» рівня сформованої екологічної культури молоді в певній місцевості чи регіоні.

#### ДЖЕРЕЛА ТА ЛІТЕРАТУРА

1. Алмашій І. І. Особливості формування екологічної культури молоді природоцентричного типу і діяльності громадських організацій / І. І. Алмашій // Науковий вісник Ужгородського національного університету: Серія «Педагогіка. Соціальна робота», 2014. – №30. – С.9-13.
2. Андронов В. А. Екологічне виховання студентів вищого навчального закладу як державноуправлінська проблема / В. А. Андронов, Р. В. Мірошніченко // Теорія та практика державного управління. – 2014. – Вип. 4. – С. 21-25.
3. Бех І. Д. Виховання особистості: Сходження до духовності: Наук. видання. – К.: Либідь, 2006. – 272 с.
4. Мусієнко М. М. Екологія. Охорона природи: Словник-довідник / М. М. Мусієнко, В. В. Серебряков. – К.: Т-во «Знання», КОО, 2007. – 624 с.
5. Теремко С. Соціологія / С. Теремко. – К.: Лібра, 2001. – 358 с.

*Сайёра Бабаджанова, Гулхайё Собирова  
(Ургенч, Узбекистан)*

#### **ФОРМИРОВАНИЕ ЭКОЛОГИЧЕСКОЙ КУЛЬТУРЫ У ДОШКОЛЬНИКОВ, ИСПОЛЬЗУЯ ИГРОВУЮ ДЕЯТЕЛЬНОСТЬ**

В последнее время педагоги и родители все чаще с тревогой отмечают, что многие дошкольники испытывают серьезные трудности в общении со сверстниками, это, как правило, выражается в неумении находить подход к партнеру по общению, поддерживать и развивать установленный контакт, согласовывать свои действия в процессе любой деятельности, адекватно реагировать и выражать свою симпатию к конкретному ребенку, отмечаются сложности в умении сопереживать в печали и радоваться успеху другого человека – всё это приводит к различного рода конфликтам и непониманию собеседников друг друга.

Умение общаться, строить и поддерживать дружеские взаимоотношения и взаимодействовать, сотрудничать и сосуществовать с людьми, в целом, это необходимые составляющие полноценно развитой и само реализованной личности, это залог успешного психического здоровья человека.

Начинать экологическое воспитание следует с раннего возраста, учитывая любознательность мышления детей этого возраста. Знакомство с окружающей средой должно включать наблюдения, на основе которых и разовьется интерес к живой и неживой природе: в доступной форме следует показать ребенку, что все в природе находится в определенной связи, зависимости. Для этого необходимо использовать различные методы и приемы.

И по этому в экологическом воспитание дошкольника чаще используется экологические игры. Освоение детьми представлений экологического характера осуществляется легче, если в процессы познания природы включаются игровые обучающие ситуации, элементы сюжетно-ролевой игры. Сопоставление животного с игрушкой-аналогом и одновременно «обыгрывание» последней позволяет сформировать у детей первые представления о живом и заложить основы правильного обращения с ним. Использование литературно-сказочных персонажей вносит в процессы обучения игровой стержень, создает условия для слияния игровой и учебной деятельности, что повышает умственную активность детей [2].

Значение игры в этом возрасте не уменьшается: воспитатель проводит занятия в форме путешествий, использует игрушки – аналоги при рассматривании картин, включает в разные мероприятия любимые игровые персонажи. Таким образом, огромная роль в развитии и воспитании ребенка принадлежит игре – важнейшему виду деятельности. Она является

эффективным средством формирования личности дошкольника, его морально-волевых качеств, в игре реализуется потребность воздействия на мир.

Игра, как самостоятельная детская деятельность формируется в ходе воспитания и обучения ребёнка, она способствует освоению ими опыта человеческой деятельностью. Игра, как форма организации детской жизни важна тем, что служит становлению психики ребёнка, его личности.

Игровая деятельность ребенка всегда является обобщенной, потому что мотивом является не отражение какого-то конкретного явления, а самого действия, как личного отношения.

Игра это альтернатива действительности, используется для коррекции состояния и поведения ребенка. Но все же главная функция игры – развивающая: она повышает интеллект, способствует чувственному восприятию мира и эмоциональному благополучию ребенка.

Игра развивает и радует ребёнка, делает его счастливым. В игре ребёнок совершает первые открытия, переживает минуты вдохновения. В игре развивается его воображение, фантазия, а следовательно, создаётся почва для формирования инициативной, пытливой личности.

Итак, игра среди всех других видов деятельности имеет в дошкольном детстве первостепенное значение. Дошкольный возраст считается классическим возрастом игры. В этот период возникает и приобретает наиболее развитую форму особый вид детской игры, который в психологии и педагогике получил название сюжетно-ролевой. В такой игре наиболее интенсивно формируются все психические качества и особенности личности ребенка [2].

Игра, вызывающая эмоциональный отклик, не может не оказывать влияние на формирование правильного отношения к живому миру у дошкольников.

В области экологического воспитания в настоящее время осуществляется поиск путей принесения элементов различных видов игр в процесс обучения дошкольников и формирования у них осознанно-правильного отношения к природе и себе, как ее части.

Взаимосвязь игровой деятельности детей с формированием представлений о природе – вопрос малоисследованный в науке и неупорядоченный в практике.

Большое и разностороннее влияние театрализованных игр на личность ребенка позволяет использовать их как сильное, но ненавязчивое педагогическое средство, ведь во время игры ребенок чувствует себя раскованно и свободно. Дошкольники с удовольствием включаются в театрализованные игры. Изображая различных героев (зверей, птиц), дети знакомятся с окружающим миром природы через образы, краски и звуки.

Игры-драматизации используются в экологическом образовании дошкольников через обыгрывание различных ролей, основу которых составляют стихотворение, рассказ или сказка на экологический сюжет.

Авторами было выявлено 3 типа игровых обучающих ситуаций, использование которых целесообразно в экологическом воспитании дошкольников: игровые обучающие ситуации с игрушками-аналогами, игровые обучающие ситуации с литературными персонажами, игровые обучающие ситуации – путешествия [3, с. 11].

В то же время важно отметить, что преимущества игрового обучения, по сравнению с традиционным простором слайдов и рассматриванием картин, очевидны. Дошкольники практически овладевают игровым действием, активно участвуют в создании воображаемой ситуации. Игровые обучающие ситуации помогают детям получить новые знания, дают им практическую модель правильного поведения на природе, что имеет большое значение для экологического воспитания дошкольников.

Все рассмотренные виды игр интенсивно развивают у дошкольников мышление, умение привлекать и использовать имеющиеся экологические знания и достаточно широкий круг представлений о природе. Таким образом, игра как средство формирования основ экологической культуры – это игра, специально организованная педагогом и включенная в

процесс познания природы и взаимодействия с ней.

А сущность игры как ведущего вида деятельности заключается в том, что дети отражают в ней различные стороны жизни, особенности взаимоотношений взрослых, уточняют свои знания об окружающей действительности. Эколого-педагогическая работа с детьми старшей группы, базируясь на материале предыдущего возраста, развивает, усложняет его, то есть является новым витком в общей системе экологического образования дошкольников, формирования осознанного отношения к природе, к взаимодействию человека с ней.

### ИСТОЧНИКИ И ЛИТЕРАТУРА

1. Абраменкова В.В. Социальная психология детства в контексте развития отношений ребенка в мире / В.В. Абраменкова // Вопросы психологии. – 2002. – №1. – С. 3-16.
2. Бутенко Н.В. Игра, природа и ребенок / Н.В. Бутенко // Проблема аксиологического подхода в дошкольном образовании: теория и практика: материалы Междунар. науч. практ. конф. / под ред. А.В. Коломийченко: в 2 ч. – Пермь, 2005. – Ч. 1. – С. 54-56.
3. Николаева С.Н. Место игры в экологическом воспитании дошкольников / С.Н. Николаева. – М.: Новая шк., 1996. – 46 с.

*Віта Боса  
(Київ, Україна)*

### РОЗРОБКА ТЕХНОЛОГІЇ ФОРМУВАННЯ МОВЛЕННЕВОЇ КОМПЕТЕНТНОСТІ МАЙБУТНІХ УЧИТЕЛІВ ІНОЗЕМНОЇ МОВИ У ПРОЦЕСІ ВИВЧЕННЯ ФАХОВИХ ДИСЦИПЛІН: ЦІЛЬОВИЙ КОМПОНЕНТ

Розроблена технологія формування мовленнєвої компетентності майбутніх учителів іноземної мови у процесі вивчення фахових дисциплін є комунікативно-орієнтованою, цілеспрямованою, системною педагогічною діяльністю щодо узгодження цілей, форм, змісту, методів і результатів навчання.

Таке розуміння технології формування мовленнєвої компетентності визначає її структуру: цільовий, організаційний, змістовий, методичний і результативний компоненти.

**Цільовий компонент** описує основну мету й завдання реалізації технології у процесі вивчення фахових дисциплін.

Процедура цілепокладання є визначальною у процесах технологізації, оскільки детермінує не лише результативність майбутньої технології, але й наявність інструментів для її оцінювання.

Навчальна ціль відображає реальну модель очікуваного результату засвоєння учнями / студентами змісту освіти [5]. Тобто, навчальні цілі формулюються у категоріях особистісних новоутворень тих, хто навчається – як-от: оволодіння компетентностями, модерація цінностей, розвиток здібностей, тощо [1, с. 21-26].

Невизначеність, неконкретизованість, нечіткість поставлених цілей є основною причиною недостатньої якості навчання [4]. Тому у теорії цілепокладання основними вимогами до цілей є їх реалістичність, інструментальність, діагностичність [2].

Враховуючи вищезазначене, ми сформулювали *мету* педагогічної технології – сформулювати високий рівень мовленнєвої компетентності майбутніх учителів іноземної мови – та систему *завдань* її реалізації:

- розробити методичний інструментарій оцінювання рівня мовленнєвої компетентності;
- розвивати мотивацію молоді до особистісного та фахового зростання;
- упровадити у процес вивчення фахових дисциплін завдань із розвитку мовленнєвої компетентності;
- створити діалогічну конструктивну взаємодію у процесі навчання.

При формулюванні завдань ми дотримувалися етапів реалізації технології та досягнення поставленої мети – від окреслення очікуваних результатів у вигляді обґрунтованої системи

вимірювання й оцінки мовленнєвої компетентності майбутніх учителів – через забезпечення методів формування мовленнєвої компетентності студентів не як об'єктів, але й як суб'єктів педагогічного впливу (завдання на розвиток внутрішньої мотивації молоді) - до надання освітньому простору ознак послідовності й системності через створення сприятливого середовища взаємодії усіх суб'єктів вивчення фахових дисциплін.

Окрім того, як було доведено у розділі 2 дисертації, в основі ефективності процесу формування мовленнєвої компетентності лежить система педагогічних умов. Відповідно, ми узгоджували сформульовані у технології завдання із умовами забезпечення ефективності процесу й, відповідно, реалізації мети технології.

Відповідно, наступний компонент технології – **організаційний** – описує систему педагогічних умов формування мовленнєвої компетентності майбутніх учителів іноземної мови у процесі вивчення фахових дисциплін:

- моніторинг індивідуальних недоліків в усному та письмовому мовленні та їх усунення;
- стимулювання інтересу молоді до вдосконалення власного мовлення;
- уведення у систему навчальних і виробничих практик студентів комунікативних завдань;
- створення сприятливого комунікативного середовища при вивченні фахових дисциплін.

Загалом, процес організації формування мовленнєвої компетентності майбутніх педагогів ми розглядаємо як створення умов для розробки й реалізації технології, що забезпечить узгодженість і взаємозв'язок між технологічними компонентами. Тобто, теоретично й емпірично обґрунтовані педагогічні умови, будучи реалізованими у процесі вивчення фахових дисциплін, забезпечують раціональну структуру педагогічного впливу та навчальної взаємодії.

Виведення педагогічних умов у окремий компонент технології відображає процесуальний підхід до її проектування й реалізації, обґрунтовуючи форми організації процесу вивчення фахових дисциплін (відповідно до сформульованих вище умов: моніторинг, кейс-стаді, діалогове навчання, навчальні й виробничі практики).

Крім того, було означено зв'язок кожної умови із теоретичними підходами в педагогіці, що дозволяє виконати необхідні вимоги до технологізації процесу формування мовленнєвої компетентності. А саме, вимоги: концептуальності як опори на педагогічні теорії, системності як забезпечення взаємозв'язку й цілісності педагогічних перетворень, керованості та відтворюваності внаслідок можливості контролю за організацією педагогічних умов вивчення фахових дисциплін. Означені вимоги відповідають окресленим критеріям технологічності [3].

### ДЖЕРЕЛА ТА ЛІТЕРАТУРА

1. Гриценко І. В. Сучасні підходи до проблеми педагогічного цілепокладання // Педагогічні науки : [зб. наук. праць / ред. Є.С. Барбіна]. – Херсно : Вид-во ХДУ, 2014. – Вип. 65. – С.21-26.

2. Никитина Н.Н., Железнякова О.М., Петухов М.А. Основы профессионально-педагогической деятельности: Учеб. пособие для студ. учреждений сред. проф. образования. – М., 2002. – 288 с.].

3. Педагогічні системи, технології. Досвід. Практика / за заг. ред. П. Матвієнко, С. Клепко, Н. Білик. – К., 2005.

4. Чемерис О.А. Технологія цілепокладання для забезпечення якості навчання студентів фізико-математичного факультету. – Режим доступу : <http://eprints.zu.edu.ua/3356/1/%D0%A7%D0%B5%D1%80%D0%BA%D0%B0%D1%81%D0%B8.pdf>

5. Цілепокладання як важлива умова проектування сучасних особистісно-орієнтованих педагогічних технологій. – Режим доступу : <http://www.studfiles.ru/preview/5252902/page:2/>



УДК 51(09)

*Ігор Василенко (Львів, Україна),  
Леся Василенко (Дрогобич, Україна)*

**РОЗВИТОК СОЦІАЛЬНО-ПСИХОЛОГІЧНОЇ КОМПЕТЕНТНОСТІ  
МАЙБУТНЬОГО ВЧИТЕЛЯ ПОЧАТКОВОЇ ШКОЛИ ПРИ ВИКЛАДАННІ  
МАТЕМАТИЧНИХ ДИСЦИПЛІН У ВНЗ**

*У статті обґрунтовано значення соціально-психологічної компетентності у професійній діяльності вчителя початкових класів та розкрито особливості її формування у майбутніх вчителів під час вивчення математичних дисциплін.*

**Ключові слова:** компетентнісний підхід, професійні компетентності, соціально-психологічні компетентності, інтерактивне навчання.

*In the article substantiates the importance of socio-psychological competence in the professional activity of the elementary school teacher and reveals the peculiarities of its formation in future teachers in the study of mathematical disciplines.*

**Key words:** competent approach, professional competence, socio-psychological competence, interactive learning.

Втілення у систему вищої освіти компетентнісного підходу ставить перед вищим навчальним закладом завдання створення соціокультурного середовища, яке б сприяло досягненню цілей сучасної освіти. Моделювання освітнього середовища вищого навчального закладу є одним з найважливіших підходів, що створює умови для розв'язання актуальних навчальних, виховних та розвивальних завдань вищої школи. Важливим є створення такого освітнього простору, який забезпечив би майбутнім педагогам можливість вибору різних видів діяльності, різних освітніх технологій, в основі яких лежить продуктивна взаємодія всіх учасників освітнього процесу.

Тому однією із ключових у структурі професійної компетентності майбутніх вчителів початкових класів є соціально-психологічна компетентність, яка є необхідною передумовою соціально-психологічної готовності до майбутньої педагогічної діяльності і є одним з найважливіших критеріїв професіоналізації студентів. Важливість розвитку соціально-психологічної компетенції у майбутнього вчителя обумовлена тим, що вона дає можливість йому організувати конструктивну взаємодію та спілкування зі школярами в процесі навчання, продуктивно співпрацювати з педагогічним колективом, а також будувати діалог з різними суб'єктами соціального життя, які оточують школу. Завдяки соціально-психологічній компетентності майбутній педагог набуває незалежності, прагнення до успіху, відповідальності, гнучкості, що є актуальним для сучасного українського суспільства. Рівень знань, умінь, багатство досвіду, прагнення діяти в сфері міжособистісних стосунків передбачає майбутній успіх або поразку і в педагогічній діяльності, і в особистому житті.

Однак, для багатьох сучасних педагогів все ще є притаманним невміння вибрати ефективну стратегію поведінки та адекватні способи спілкування з дітьми, слухати їх, підтримувати, адекватно реагувати на їхні висловлювання та дії, і відповідно, спільно приймати рішення, регулювати конфлікти, організувати взаємодію; відсутні прагнення до особистого росту, до підвищення соціального статусу, до творчої самореалізації у соціумі, до прояву власних найкращих якостей, до успіху, здатність адаптуватися до нових ситуацій.

Тому, метою статті є визначення значення соціально-психологічної компетентності у професійній діяльності вчителя початкових класів та розкриття особливостей її формування у майбутніх вчителів під час вивчення математичних дисциплін.

Проблема соціально-психологічної компетентності була предметом багатьох сучасних науковців (Л.Орбан-Лембрик, І.Єрмаков, С.Архипова, Г. Кошонько та ін.). Аналіз психолого-

педагогічної літератури показав, що більшість дослідників дотримуються позиції особливої значущості розвитку соціально-психологічної компетентності особистості протягом її фахового навчання.

І.Єрмаков розглядає соціально-психологічну компетентність як здатність індивіда ефективно взаємодіяти з людьми в системі міжособистісних стосунків, уміння орієнтуватися у різноманітних соціальних ситуаціях, правильно визначати особистісні властивості й емоційний стан інших людей, вибирати адекватні способи спілкування й реалізувати їх у процесі взаємодії [5].

На думку С.П.Архипової соціально-психологічна компетентність є інтегральним показником особистісного розвитку, умовою самоактуалізації та самореалізації особистості [1, с. 17].

Л.Орбан-Лембрик розглядає соціально-психологічну компетентність як сукупність комунікативних, перцептивних та інтерактивних знань, які дають змогу індивіду орієнтуватись у соціальних ситуаціях, міжособистісних стосунках, приймати правильні рішення та досягати певних цілей [4]. Вона вважає її важливою складовою соціально-психологічної структури особистості, її внутрішньою властивістю і регулятором поведінки. Розвиток і становлення соціально-психологічної компетентності відбувається одночасно у внутрішній психічній і зовнішній практичній діяльності: соціально-психологічна компетентність особистості проявляється, формується і розвивається в соціумі, а соціальне середовище, володіючи великою кількістю ступенів свободи, у значній мірі визначається особистими можливостями та якостями індивіда.

До основних компонентів сформованості цієї якості дослідники відносять когнітивний (систему знань про сутність, структуру, особливості взаємодії, знання про стилі спілкування; фонове знання, тобто загальнокультурна компетентність; творче мислення); мотиваційний (розширення простору соціальних інтересів, спрямованість на взаємодію, високий рівень домагань та потреби у спілкуванні, готовність до прояву компетентності, відповідальність); поведінковий (загальні та специфічні вміння, що дозволяють успішно керувати ситуацією взаємодії, застосовувати конструктивні стратегії поведінки у конфліктних ситуаціях; експресивні вміння; перцептивно-рефлексивні вміння); емоційний (гуманістична настанова на взаємодію, готовність вступати з іншою людиною в особистісні, діалогічні взаємини; високий рівень емпатії та рефлексії; позитивна Я-концепція) [3].

Можливості математики та методики її викладання у початковій школі використовуються далеко не повністю у вищому навчальному закладі для розвитку соціально-психологічної компетенції майбутнього вчителя. Вважається, що такі завдання має виконувати психологія та педагогіка. Однак цей погляд є помилковим. Правильна побудова та організація лекційних і практичних занять, продуманий підбір математичного матеріалу, забезпечення його соціально-психологічною спрямованістю має значний виховний та розвивальний потенціал.

Вимоги до сучасного фахівця зумовлюють нові підходи до його підготовки. Ефективне формування соціально-психологічної компетентності майбутніх учителів початкової школи передбачає перегляд існуючих педагогічних методик та їх переорієнтацію на впровадження компетентнісного підходу. Найбільш широкою формою, яка дозволяє розв'язувати завдання керування процесом формування соціально-психологічної компетентності при викладанні дисциплін математичного циклу для майбутніх вчителів початкової школи, є проблемне навчання. Воно дає можливість за рахунок створення проблемних ситуацій надати пізнавальній активності майбутніх педагогів соціальний статус, дозволяє втілити конкретні цілі, різні за спрямуванням, характером і змістом. Важливо в практиці роботи викладача математики та методики викладання математики в початковій школі використовувати такі методи і прийоми створення проблемних ситуацій, які сприяли б не тільки розвитку мислительної діяльності, але б і формували відповідальність, ініціативу, самостійність, уміння аргументувати, заперечувати, доводити, пояснювати, приймати рішення тощо .

У повній мірі реалізувати можливості проблемного навчання як засобу формування соціально-психологічної компетентності майбутнього вчителя початкової школи можна на основі насичення змісту навчання і самої діяльності соціально-психологічним змістом, включення учасників освітнього процесу в ситуації міжособистісної взаємодії. Розв'язання у комплексі цих завдань дасть можливість значно оптимізувати освітній процес, підвищити ефективність управління, розв'язати успішно складні завдання з формування соціально-психологічної компетентності майбутніх вчителів початкової школи.

Сучасна освітня практика характеризується багатством нових методичних форм, які дозволяють модернізувати навчальний процес, внести значні зміни в освітню роботу. При вивченні математики та методики її викладання в початковій школі у вищому педагогічному навчальному закладі ефективним буде використання технологій інтерактивного навчання. Інтерактивні методи навчання такі як метод проектів, моделювання ситуацій, ділова й рольова гра, мозковий штурм, групова дискусія, робота в парах, малих групах, вправи на активізацію, сприяють цілісному включенню студентів у освітній процес та забезпечують успішне входження в педагогічну професію. Вони ставлять студента в ситуацію реальних дій, змушують мислити предметно, досягати бажаного результату [2].

Найбільш оптимальними технологіями й методами для формування соціально-психологічної компетентності у студентів на заняттях з математики та методики її викладання в початковій школі, на наш погляд, є метод проектів, моделювання ситуацій, зокрема, ділові й рольові ігри .

Метод проектів сприяє розвитку в майбутніх педагогів здатності до рефлексивної оцінки запланованих і досягнутих результатів, уміння ставити мету й вибирати засоби, тобто забезпечує формування компетентностей, пов'язаних зі здатністю брати на себе відповідальність, брати участь у прийнятті рішень, ставити мету й планувати результат, аналізувати, коректувати. Це одна з освітніх технологій, яка підтримує компетентнісний підхід в освіті.

Моделювання ситуацій надає студентові велику можливість самостійного й творчого пошуку. Ділові й рольові ігри є реалізацією модельного методу навчання. Вони дають можливість майбутньому педагогу програвати різні соціальні ролі, формувати готовність покладатися на суб'єктивні оцінки і йти на певний ризик у змодельованій ситуації. Інтерактивна гра стимулює розвиток суб'єктної позиції. Будучи на кожному лекційному і практичному занятті активними учасниками студенти - майбутні педагоги набувають соціально-психологічних якостей, які є основою для формування професійної компетентності.

Застосування інтерактивних методів у підготовці вчителів початкової школи дозволяє сформуванню в них позитивну професійну мотивацію до розв'язання проблем соціально-психологічної взаємодії у всіх аспектах своєї діяльності й прагнення до підвищення компетентності у комунікативних процесах; призводить до покращення їх ставлення до своєї майбутньої педагогічної професії.

Таким чином, проведений огляд літератури з зазначеної проблеми дав нам можливість визначити соціально-психологічну компетентність як здатність особистості, яка включає природні задатки у формі певних соціально-психологічних властивостей і їх подальший розвиток через засвоєння життєвого та професійного досвіду у процесі міжособистісної взаємодії.

Соціально-психологічна компетентність майбутнього вчителя початкової школи передбачає такі здатності: спрямованість на взаємодію, гуманістична настанова на взаємодію, уміння будувати педагогічно доцільні стосунки з молодшими школярами, застосовувати конструктивні стратегії поведінки у різноманітних навчальних, професійних та соціально-психологічних ситуаціях; брати на себе відповідальність, гнучкість мислення, високий рівень емпатії та рефлексії, позитивна Я-концепція. Одним із ефективних засобів для досягнення успіху у формуванні соціально-психологічної компетентності майбутнього

фахівця є використання технологій інтерактивного навчання. Різноманітні інноваційні форми проведення занять з математики та методики її викладання з майбутніми вчителями початкової школи допомагають їм усвідомити що підготовка до уроків математики в початковій школі вимагає творчого осмислення наявного матеріалу, що допоможе розвинути професійну мобільність, здатність до швидкої адаптації в професійній та соціально-культурній сферах, до розвитку творчого потенціалу.

### ДЖЕРЕЛА ТА ЛІТЕРАТУРА

1. Архипова С.П. Професійна компетентність і професійність соціального працівника: сутність і шляхи розвитку // Соціальна робота в Україні: теорія і практика. – 2004. – №2. – С.37-41.
2. Василенко Л.П. Шляхи активізації особистісно-професійного саморозвитку майбутніх педагогів / Л.П.Василенко// Особистісно-професійний розвиток майбутнього педагога: монографія / За ред.проф.М.В.Савчина. – Дрогобич: ВВДДПУ ім. Івана Франка, 2014. – С.187-201.
3. Кошонько Г.А. Соціально-психологічна компетентність у навчальній діяльності студентів / Г.А.Кошонько // Психолого-педагогічні засади розвитку та корекції особистості у навчально-виховному процесі: матеріали Всеукр.наук-практ.конф., Вінниця, 2014. – Вінниця: ПП «ТД Едельвейс і К», 2014. – С 51-54.
4. Орбан-Лембрик Л.Е. Компетентність особистості як соціально-психологічний феномен / Л.А.Орбан-Лембрик // Збірник наукових праць: філософія, соціологія, психологія. – Івано-Франківськ: ВДВ ЦІТ, 2007. – Вип. 12.
5. Єрмаков Т. І. Індивідуальне розуміння концепту "Я" як ключова компетентність особистості в умовах сучасного інформаційного суспільства // Наукові студії із соціальної та політичної психології: Збірник статей. – К.: Міленіум, 2002. – Вип. 6 (9). – С. 200-207.

УДК 37(091)

*Інна Дерев'янюк  
(Харків, Україна)*

### ПЕРЕДУМОВИ СТАНОВЛЕННЯ ТА РОЗВИТКУ ХРИСТИАНСЬКОГО ВИХОВАННЯ ПІДЛІТКІВ У КИЇВСЬКІЙ РУСІ

*У статті сформульовано передумови становлення та розвитку християнського виховання підлітків Київської Русі. Проаналізовано суспільно-політичні чинники (дипломатичні зв'язки з державами, які прийняли християнство), економічні чинники (торгівля з державами, які прийняли християнство), соціально-культурні чинники (поширення християнства на терені Київської Русі державними діячами, проповідниками, місіонерами та менталітет Русичів).*

**Ключові слова:** *християнське виховання, підлітки, Київська Русь, сімейне виховання, чинники.*

*The article describes the preconditions of the Kievan Rus adolescents' Christian upbringing cultivation and development. Social and political factors (diplomatic relations with the states which had already adopted Christianity), economic factors (trade with the states which had already adopted Christianity), social and cultural factors (the spread of Christianity on the territory of Kievan Rus; the statesmen; preachers; missionaries and the mentality of Kievan Rus population) are being analyzed.*

**Key words:** *Christian upbringing, teenagers, Kievan Rus, family upbringing, factors.*

Аналіз передумов становлення та розвитку християнського виховання підлітків у Київській Русі, потребує визначення політичних, економічних, соціальних, культурних чинників, які сприяли у подальшому становленню християнського виховання підлітків часів Київської Русі.

Економічними чинниками передумов становлення та розвитку християнського виховання підлітків у Київській Русі були міжнародні економічні зв'язки Київської Русі (торгівля з державами – Болгарією, Чехією, Польщею, які вже прийняли християнство). У 864 р. була охрещена Болгарія, у 928–936 рр. – Чехія, у 962–992 рр. – Польща.

Соціально-культурним чинником передумов становлення та розвитку християнського виховання підлітків у Київській Русі було те, що поширення християнських ідей на теренах Київської Русі здійснювалося проповіддю Слова Божого видатними місіонерами – апостолом Андрієм Первозванним, рівноапостольними Кирилом та Мефодієм, які були укладачами слов'янської абетки.

Подальший аналіз суспільно-політичних та соціально-економічних чинників передумов становлення та розвитку християнського виховання підлітків у Київській Русі свідчить, що для укріплення її могутності, рівноапостольний князь Володимир сприяв запровадженню християнства, з його монотеїзмом, ієрархією святих, ученням про панування і підкорення, проповіддю про непротивлення злу, що значно більше відповідала інтересам держави [2].

За часів князювання рівноапостольного Володимира важливим політичним та культурним чинником, що сприяв формуванню передумов становлення та розвитку християнського виховання підлітків у Київській Русі, було її сусідство з Візантійською державою, яка здавалася величним, небесним світилом для усіх дрібніших та менш культурних народів.

Іншим чинником передумов становлення та розвитку християнського виховання підлітків у Київській Русі був менталітет східних слов'ян, про що відзначено у дослідженнях вчених – істориків та істориків-педагогів [1; 3; 4], які вказують, що прийняттю християнства сприяв менталітет русичів, а саме: любов до ближнього, дух всепрощення, миролюбність і прагнення до згуртованості.

У світогляді стародавніх слов'ян, на думку вчених, ніколи не домінувало зло, перевага віддавалась добру.

Проведений аналіз зазначеного чинника, дозволяє зробити висновок про те, що ці основні характеристики духовного життя слов'ян могли відповідати константам християнського буття.

Зазначений чинник також підтверджується діяльністю релігійних та історичних персоналій (рівноапостольна княгиня Ольга, рівноапостольний князь Володимир Великий).

Окремі науковці аналізували особливості виховання підростаючого покоління у дохристиянський період, як важливий чинник передумов становлення та розвитку християнського виховання підлітків у Київській Русі, і вказували на особливості сімейного виховання батьками та старійшинами роду, оскільки, на відміну від інших поганських народів у наших предків не існувала каста жерців [4].

Основною метою сімейного виховання було формування у дітей таких якостей як відповідальність, формування характеру та волі, а також, набуття досвіду трудової діяльності.

Слід зазначити, що виступаючи засобом відтворення культури, сімейне виховання не були спеціально організовано у цей період, а мали стихійний характер і являло собою спосіб збереження навичок і знань, необхідних для соціокультурного життя, що означало одночасно фізичне, розумове і морально-емоційне дорослішання дітей.

Основним і головним сенсом змісту сімейного виховання були досвід виживання старших поколінь.

Сім'я, як основний осередок суспільства, ставала центром виховних впливів на дитину, а виховання дітей різних соціальних верств поступово набувало значних відмінностей.

У сім'ях вищих верств суспільства було прийнято віддавати дітей 7-8-річного віку в іншу сім'ю, що називалось «кормильством» або «кумівством».

Діти селян і ремісників виховувалися у своїй родині, допомагаючи старшим в їхній праці, і одночасно з цим набували трудові навички землеробських робіт та навчалися ремеслу.

Діти дружинників з 12-річного віку навчалися бойовому мистецтву в особливих будинках – гридницях.

Проведений аналіз проблеми виховання підростаючого покоління у Київській Русі, дозволяє зробити висновок про те, що серед показників виховання дітей у сім'ях древніх слов'ян були:

- цінності світосприйняття і характер сприйняття світу, завдяки яким почали формуватися цілі виховання, а саме, в передачі трудового та морального виховання;
- досвід виживання старших поколінь, їх естетичні та етичні погляди і переживання, які фактично становили основу і головний сенс змісту виховання;
- формування міжособистісних відносин дорослих та дітей, коли вони приймали участь у трудовій та культурно виробничій діяльності;
- громадський характер виховання, який визначав відносини між дітьми і дорослими;
- рівне ставлення до всіх дітей одного племені в процесі виховання забезпечувало однакові соціальні умови для всіх хто вступав у доросле життя.

Вся громада, в цілому виступала вихователем-учителем, але пріоритет у цій справі віддавався найближчим родичам і найдосвідченішим почесним членам громади.

В цілому, в основі сімейного виховання східних слов'ян, лежала єдина система їх побутового світогляду, усвідомлення глибинної національної спільноти, єдиного розуміння світу і місця людини в ньому, коли життєвий досвід передавався від старших поколінь до молодших, і виховання здійснювалося шляхом передачі досвіду пристосування до умов навколишнього середовища, прищеплення норм, правил поведінки, дотримання традицій, взаємодія дорослих і дітей у процесі діяльності [4].

Загалом, аналіз передумов християнського виховання підлітків у Київській Русі, дозволив зробити висновок про те, що релігійне виховання підлітків у Київській Русі до 988 року носило сімейний характер, коли вихователями були батьки і найстарші у роді.

Крім того менталітет Русичів: любов до ближнього, дух всепрощення, миролюбність, прагнення до згуртованості, сприяло поєднанню слов'янської культури зі східним християнством.

Поширення християнських ідей на терені Київської Русі здійснювалося проповідниками, державними діячами, місіонерами.

Політичними і економічними чинниками передумов становлення та розвитку християнського виховання були різноманітні дипломатичні зв'язки та торгівля з сусідніми державами, які вже прийняли християнство.

### ДЖЕРЕЛА ТА ЛІТЕРАТУРА

1. Аверинцев С. С. Поэтика ранневизантийской литературы / С. С. Аверинцев. – Санкт-Петербург : Азбука-классика, 2004. – 476 с.
2. Білоцерківський В. Історія України. Курс лекцій : навч. посібник / Білоцерківський В. – Харків, 1999. – 652 с.
3. Гумилев Л. Н. Древняя Русь и Великая степь / Л. Н. Гумилев. – Москва : Айрис-пресс, 2011. – 735 с.
4. История педагогики и образования. От зарождения воспитания в первобытном обществе до конца XX в.: Учебное пособие для педагогических учебных заведений / Под. ред. академика РАО А. И. Пискунова. – 2-е изд., испр. и дополн. – Москва : ТЦ Сфера, 2004. – 512 с.

## ТЕНДЕНЦІЇ ТА ПЕРСПЕКТИВИ ДІЯЛЬНОСТІ СОЦІАЛЬНО-ПЕДАГОГІЧНИХ СЛУЖБ ДЛЯ ДІТЕЙ В УКРАЇНІ

*У статті сформульовано провідні тенденції діяльності сучасної соціально-педагогічної служби для дітей в Україні. Визначено прогностичні тенденції щодо подальшої діяльності зазначеної служби.*

**Ключові слова:** діяльність, соціально-педагогічна служба, дитина шкільного віку, тенденції, прогностика.

*The article outlines the main trends of the modern social and pedagogical service activity for children in Ukraine. The forecasting tendencies of the further activity of the mentioned service are determined.*

**Key words:** activity, social and pedagogical service, a school child, tendencies, forecasting.

У «Національній стратегії розвитку освіти в Україні на 2012-2021 роки» вказано, що соціально-педагогічні служби мають забезпечувати виховання особистості, яка усвідомлює свою належність до українського народу, європейської цивілізації, підготовлена до життя в постійно змінюваному, конкурентному, взаємозалежному світі [3].

З огляду на вищезазначене можна стверджувати, що забезпечення успішної соціалізації підростаючого покоління, визначення тенденцій та перспектив діяльності соціально-педагогічних служб для дітей в Україні є одним із пріоритетних завдань сьогодення.

Дитинство – надзвичайно важливий етап в житті кожної людини. Сьогодні в Україні є десятки тисяч дітей, які не мають захищеного дитинства. Це діти, які за різних обставин залишились поза увагою і піклуванням своєї родини, діти з особливими потребами, діти, які перебувають в особливо складних і надзвичайних умовах.

Дитинство в Україні охороняється державою (частина 3 статті 51 Конституції України). Держава має забезпечувати належні умови для виховання, фізичного, психічного, соціального, духовного та інтелектуального розвитку дітей, їх соціально-психологічної адаптації та активної життєдіяльності, зростання в сімейному оточенні в атмосфері миру, гідності, взаємоповаги, свободи та рівності (стаття 4 Закону України «Про охорону дитинства»).

Суттєву допомогу в реалізації зазначених завдань можуть надати соціально-педагогічні служби для дітей. Досвід діяльності сучасних соціально-педагогічних служб свідчить, що вони велику увагу приділяють питанням індивідуального виховання підростаючого покоління, що є дієвим засобом боротьби з типовими для інформаційного суспільства загрозами нормальному розвитку особистості – зниження зору, розвиток неврозів, затримка у фізичному та психічному розвитку.

Дітям необхідне чергування інтелектуальної та фізичної діяльності, а взаємодія з медіа ресурсами не передбачає фізичних навантажень. Нові медіа негативно впливають на фізичне здоров'я школяра, пропагуючи сумнівні дії, звички, рекламу шкідливих продуктів [6, с. 527].

До проблем, які зумовлені регулярним використанням дітьми сучасного інформаційного простору, належить дефіцит живого спілкування їх з однолітками.

Життя дитини повинно бути цікавим і різноманітним. Саме це положення і лягло в основу діяльності сучасних соціально-педагогічних служб для дітей, які дбають про включення підростаючого покоління в систему суспільних відносин, формування у нього основних соціальних рис; сприймання дітьми норм та вимог суспільства; здобуття досвіду

відносин ділової залежності, відповідальності, підпорядкування, вимогливості, взаємодопомоги; розвитку громадянськості, гуманності.

У дитячому середовищі, як зазначають фахівці, значно знизилася цінність переживань інших людей, безумовною цінністю стали тільки власні переживання, унаслідок чого в міжособистісних відносинах дітей поширився егоцентризм, неготовність діяти на благо інших людей [4, с. 158].

До провідних тенденцій діяльності сучасних соціально-педагогічних служб належить і створення педагогічних консультацій, кімнат педагогічної освіти для батьків. У роботах сучасних дослідників найбільш важливими проблемами визначено:

1. Збільшення кількості сімей, що мають одну дитину. Діти в таких сім'ях дуже часто виростають егоїстами, залежними, не розуміють проблем інших людей.

2. Поширення такого явища, як незареєстрований (цивільний) шлюб, що призводить до формування у дитини деформованого розуміння родини.

3. Значна кількість неповних сімей. За статистичними даними в Україні розпадається кожна друга сім'я. Зокрема, 47 % дітей-правопорушників – тих, хто вживає алкоголь, наркотики, психотропні речовини, має проблеми з психіко-статевою ідентифікацією, веде аморальний спосіб життя – походять із неповних сімей.

4. Поширення практики «заробітчанства» серед українців. На сьогодні близько 10% української молоді працюють за кордоном [5, с. 50].

Частковому вирішенню означених проблем сприяє проведення при соціально-педагогічних службах педагогічних консультацій для батьків. Такі консультації відбуваються у визначені години в певному приміщенні. Батьки повинні знати, що в разі будь-якого непорозуміння, конфлікту з дитиною вони завжди можуть звернутися до соціально-педагогічної служби. Фахівці зазначеної служби нададуть певну пораду, допоможуть налагодити нормальні стосунки з дитиною, забезпечать літературою з проблем сімейного виховання, психології родинних стосунків, аудіо та відео посібниками виховного змісту, відповідною наочністю.

У сучасних умовах, як наголошують фахівці, доцільним є створення соціально-педагогічною службою спеціальних сайтів педагогічної освіти для батьків та проведення віртуальних педагогічних консультацій. Перевагою такої форми взаємодії працівників соціальних служб з родинами стає можливість збереження анонімності батьків, що дає їм змогу звертатися за допомогою у вирішенні таких питань, які вони посоромилися б поставити в умовах живого спілкування. Вважаємо, що сайти педагогічної освіти та віртуальні педагогічні консультації мають отримати особливу популярність серед молодих батьків, які широко використовують інтернет-ресурси.

Як свідчить аналіз досліджень М. Марій та С. Бикасової, виховання дітей у молодих родинах є також важливим питанням, яким опікуються сучасні соціально-педагогічні служби для дітей. Саме молоді родини характеризуються недостатньою моральною, психологічною і соціальною, недосконалим розумінням своєї ролі в житті дитини, відповідальності за її виховання.

Функціонування педагогічної консультації для батьків, надання їм відповідної психолого-педагогічної допомоги допоможе молодим родинам розібратися в процесі виховання власної дитини, виправити допущені помилки, не робити нових.

Вивчення та узагальнення науково-педагогічних джерел свідчать, що сучасні соціально-педагогічні служби основну увагу зосередили на роботі з кризовими родинами. До процесу гармонізації взаємовідносин, наголошує О. Зубова, необхідно залучати всі сім'ї, оскільки в перехідний період доцільно вживати профілактичних заходів, а не нейтралізувати «деструктивні наслідки непорозуміння між цілими поколіннями в суспільстві» [1].

З огляду на вищезазначене, нормалізація стосунків між батьками та дітьми визначена як один із напрямів успішної діяльності соціально-педагогічної служби для дітей.



Вивчення науково-педагогічних досліджень дає підстави стверджувати, що сьогодні існують значні проблеми в організації дозвілля дітей. Розважальні послуги не мають глибокого інтелектуального змісту. Їхній позитивний вплив для соціуму полягає не в залученні дітей до духовного розвитку, а у відверненні їх від таких антикультурних проявів, як: пияцтво, наркотики, деструктивні психологічні зміни, що можуть викликати соціальну відчуженість, нудьгу, депресію.

В організації дозвілля сучасних дітей абсолютною домінантою виступають телебачення, комп'ютерні ігри, спілкування та розваги в мережі Інтернет, тиражована друкована продукція. Як можлива дозвіллева практика не розглядаються саморозвиток і творчість особистості.

Творчій реалізації школярів, їхньому саморозвитку буде сприяти й активізація діяльності сучасної соціально-педагогічної служби для дітей в напрямі проведення свят, вечорів, виставок рукоділля і живопису, КВК, екскурсій, конференцій, випуску стіннівок тощо.

Установлено, що в умовах сьогодення особливо гостро серед представників соціально-педагогічних служб України стоять питання попередження дитячих правопорушень і забезпечення успішної соціалізації дітей, схильних до вживання алкоголю та наркотиків, до здійснення правопорушень.

Виховання дітей у складних соціокультурних умовах, невірноваженість соціальних процесів, криміногенність суспільства, недоліки сімейного і шкільного виховання, значне скорочення кількості позашкільних закладів призводить до збільшення кількості дітей, чия поведінка виходить за межі моральних норм, так як діти – найбільш уразливі категорії населення, оскільки в них не сформована ще власна система стійких моральних переконань, ціннісних орієнтацій.

Суттєву допомогу в розв'язанні цього питання може надати організація представниками соціально-педагогічної служби суспільно корисної праці та дозвілля дітей.

До провідних тенденцій діяльності сучасних соціально-педагогічних служб для дітей можна віднести і організацію профорієнтаційної роботи, яка полягає у:

- ознайомленні дітей шкільного віку з сучасними тенденціями розвитку ринку праці, зокрема, формуванні у них знань про вимоги сучасного виробництва до особистісних якостей робітника (самостійність, відповідальність, високий рівень самоорганізації та ін.);
- інформуванні дітей про вимоги до комунікативної компетенції працівника, до вміння працювати в умовах інтеграції виробництва і суспільства;
- розвитку психологічної готовності школяра до переучування, здатності легко відмовлятися від старих знань і засвоювати нові;
- поступовому перетворенні людини на суб'єкта своєї освіти та розвитку, який уміє керувати цим процесом [2, с. 120-121].

Таким чином, на підставі вивчення досвіду діяльності соціально-педагогічних служб для дітей в Україні, можна сформулювати провідні тенденції їхньої діяльності, а саме: створення при службах педагогічних консультацій, кімнат та куточків педагогічної просвіти батьків; залучення дітей шкільного віку до активної трудової діяльності з метою попередження їхньої аморальної поведінки; використання профосвіти, профконсультаування і профвідбору для професійної орієнтації дітей; створення широкої мережі безкоштовних гуртків естетичного, краєзнавчого, туристичного, фізично-оздоровчого та інших спрямувань; широке залучення громадськості до соціально-педагогічної діяльності; проведення свят, ярмарків та інших заходів з метою залучення приватних осіб та асоціацій до благодійної діяльності.

Проведений науковий пошук дозволив сформулювати і прогностичні тенденції щодо подальшої діяльності соціально-педагогічної служби для дітей в Україні, як от: широке використання індивідуального виховання дітей шкільного віку; упровадження нових і вдосконалення вже відомих форм і методів соціально-педагогічного впливу на дітей різних вікових груп; організація педагогічної просвіти та консультаування батьків; створення постійно діючої системи підготовки соціально-педагогічних кадрів для роботи з різними

категоріями дітей; диференціація й індивідуалізація соціально-педагогічного впливу на дітей; педагогічно цінна організація дозвілля дітей.

### ДЖЕРЕЛА ТА ЛІТЕРАТУРА

1. Зубова О. С. Соціокультурні умови трансформації сімейного виховання в добу інформаційного суспільства [Електронний ресурс] / О. С. Зубова // Вісник Харківської державної академії культури. – 2009. – Вип. 27. – С. 256-263. – Режим доступу: [http://nbuv.gov.ua/j-pdf/hak\\_2009\\_27\\_31.pdf](http://nbuv.gov.ua/j-pdf/hak_2009_27_31.pdf)
2. Кирикович Т. Е. Новые задачи профориентационной работы школы в связи с современными тенденциями развития информационного общества / Т. Е. Кирикович // Пермский педагогический журнал. – 2013. – № 4. – С. 119-122.
3. Національна стратегія розвитку освіти в Україні на період до 2021 року [Електронний ресурс]. – Режим доступу: <http://zakon2.rada.gov.ua/laws/show/344/2013>
4. Рассказова О. І. Колективізм як основа виховання учнів в умовах інклюзивної освіти [Електронний ресурс] / О. І. Рассказова // Вісник Луганського національного університету імені Тараса Шевченка. Педагогічні науки. – 2013. – № 7(2). – С. 155-162. – Режим доступу: [http://nbuv.gov.ua/j-pdf/vlup\\_2013\\_7\(2\)\\_25.pdf](http://nbuv.gov.ua/j-pdf/vlup_2013_7(2)_25.pdf)
5. Стрельнікова Н. М. Сучасний стан виховання дітей у сім'ї / Н. М. Стрельнікова, Н. О. Падун // Наукові записки НДУ ім. М. Гоголя. – 2012. – № 2. – С. 49-51.
6. Тадаєва А. В. Особливості соціалізації молодших школярів у сучасному інформаційному просторі [Електронний ресурс] / А. В. Тадаєва // Педагогіка формування творчої особистості у вищій і загальноосвітній школах. – 2013. – Вип. 33. – С. 525-530. – Режим доступу: [http://nbuv.gov.ua/j-pdf/Pfto\\_2013\\_33\\_88.pdf](http://nbuv.gov.ua/j-pdf/Pfto_2013_33_88.pdf)

УДК 378.017.4

*Natalia Kolomiets*  
(Uman, Ukraine)

### THE ROLE OF NATIONAL VALUES IN THE MAKING OF THE MODERN UKRAINIAN SOCIETY

*The article features the analysis of the notion of "national values"; the constituents of the notion are considered and the relevance of national values for the modern Ukrainian society is explicated.*

**Key words:** national identity education, national values, national values system, value core, spiritual, moral and cultural heritage.

*У статті здійснюється аналіз поняття «національні цінності», розглядаються його складові та з'ясовується актуальність національних цінностей для сучасного українського суспільства.*

**Ключові слова:** національне виховання, національні цінності, система національних цінностей, ціннісне ядро, духовні, моральні і культурні надбання.

The process of the development of an independent democratic Ukraine with its aspiration to become a member of the European community in its own right presupposes all-pervasive consolidation in societal and individual being of the civilized norms of life grounded in universal human values, as well as spiritual, moral and cultural foundations of the life of Ukrainian people. Therefore, the goal of the modern educational process consists not only in forming necessary competences, equipping the learner with substantial knowledge in different subjects, but also in

shaping a citizen and a patriot, an intelligent, spiritually and morally mature personality ready to tackle the challenges of life globalization.

In scientific and pedagogic research domain, a great number of works has been accumulated pertaining to national identity education of the growing-up generation (F. Alipkhanova, H. Vashchenko, V. Iermak, P. Ihnatenko, I. Martyniuk, B. Stuparyk etc.). The conceptual tenets of the foundations of national identity education were developed as early as 1993 by a creative team of researchers and teaching practitioners instituted within the Ministry of Education of Ukraine. These concepts are delineated in the book *The Foundations of National Identity Education* under the editorship of V. Kuz, Iu. Rudenko, Z. Serhiichuk.

The present-day content of national identity education in Ukraine is comprised of a scientifically substantiated system of national values and a respective array of socially significant personality traits that characterize a person's attitude towards the society and the state, other individuals, herself/himself, labor, nature, and art [4, p. 568].

Hence, national identity education presupposes the acknowledgement of national values as determinant ones.

Analyzing the notion of national values, one ought to mention that these are objects, phenomena and their properties that satisfy the needs of a person, the society and the state in safe existence and progressive development [3, p. 18]. A.V. Vozzhennykov, in his turn, believes that national values are actual and ideal social, material and nonmaterial benefits that cater to people's needs and interests and are conducive of the progressive development of a person, a society, and a state [1, p. 14]. When defining the notion, it should be stated that it is national values that operate as a certain conceptual and ideological foundation, a consolidating factor, important life's reference points along the course of effective societal development. Thus, as A.V. Malyshev notes, «...innate to communities are values as objective parameters of internal environment, and unswerving adherence thereto is the dominant factor of communities' development» [5, p. 17].

Despite the considerable corpus of works in modern science devoted to this matter, today, it remains one of the most controversial issues. Whereas the Ukrainian model of general approach to the notion of national values was developed as far back as the Soviet era, to date, no new model has been suggested that would be consistent with the existing realia of life.

In the global community, the youth should not lose their individuality, profound sense of unity with the Ukrainian people, as well as esteem towards spiritual, moral and cultural heritage of the people. Eminent representatives of Ukrainian pedagogic thought of the 19th and the 20th centuries, I. Franko, M. Drahomanov, M. Hrushevskiy, S. Rusova, I. Ohienko, H. Vashchenko, deemed native language, national holidays and rituals, the national values of the Ukrainian people (integrity, justice, diligence etc.), as well as cultivating love for one's people and folk arts, to be the principle basis of the content of educational and upbringing process [4, p. 568]. It is fully within reason that deemed most effective has always been education based on parents' life examples (family history that is organically woven into the history of the people), environment, discovering the secrets and grandeur of the national and state language, culture, Motherland's international role and mission, prominent achievements and its renowned sons and daughters in all the areas of global progress – pedagogy in particular – beginning with authors of chronicles, Yaroslav the Wise, Metropolitan Ilarion and Volodymyr Monomakh, Yu. Kotermak and H. Rusyn, P. Sahaidachnyi and B. Khmelnytskyi, L. Baranovych, F. Prokopovych, H. Skovoroda, T. Shevchenko, M. Maksymovych and V. Karazin, Iu. Fedkovych, M. Shashkevych, O. Potebnia, P. Yurkevych and M. Drahomanov, B. Hrinchenko, I. Franko and M. Hrushevckiy, K. Ushynskiy and S. Rusova, H. Vashchenko and B. Ianiv, A. Voloshyn and O. Shayan, D. Chyzhevskiy, Yu. Sheveliov and V. Sukhomlynskiy.

The basis of modern educational process is a person as the highest value. The formation of the system of a personality's value-based attitude to social and natural environment and themselves, is becoming a chief tendency in education.

The issue of forming and consolidating a system of national values is crucial for the Ukrainian society. Today, characteristic of our society is an identity crisis, which is manifested through worldview uncertainty, ambiguity of societal values, dispersity and considerable differentiation of the Ukrainian society. It is precisely that feature that was the primary factor bringing about such phenomena as acute polarization of once homogenous society, lack of confidence in the future, social anxiety, cruelty and aggression, nihilism, and skepticism. We are confident that this crisis can be overcome by way of revision of outdated norms and constructing a new system of values upon that basis. Only national values can serve as a stable foundation for the harmonization of human interests, the facilitation of societal stability, and the sustainable development of the state [6, p. 6].

P. Hai-Nyzhnyk and L. Chuprii attempted at establishing the core of dominating values of the Ukrainian people, to which they included the following: patriotism, human rights and freedoms, social justice, material and nonmaterial heritage of the Ukrainian people, national security, natural resources, and constitutional form of government. In their opinion, it was the impertinent breach of key national values on the part of those in power, disregard for human rights and freedoms in particular, human safety, social justice – that led to the emergence of Maidan protests in November-December 2013 and the outbreak of the Revolution of Dignity in January-February 2014 [2].

V. Horbulin and A. Kachynskyi also studied rather substantially the matter of national values. They structured the system of national values, dividing them into individual values, societal values, and state values [3, p. 107]. According to the said researchers, the further existence of the state and the nation should be viewed in the light of its value core that consolidates the society, i.e. national security, spiritual legacy, well-being, a system of international relations, patriotism and social justice.

The research of basic components that constitute the structure of the notion of national values was undertaken by O. Sazonova. In her opinion, the following can be basic components: civic; cultural and historical; heroic and historical; sociopolitical; moral; military and patriotic; physical etc. These components are intertwined and stand as the content basis of rearing national identity in a person [7, p. 36]. In comprehending the essence of the named components, scientists stress, I. Kharlamov in particular, one should keep it in mind that «... genetically they stem from the formation and strengthening of some states, especially in the period of their struggle for self-sufficiency and national independence» [8, p. 207].

Thus, the formation of a comprehensively mature personality presupposes not only the development of a person's intellect, but also the adoption of the system of national values and notions that are to constitute the basis of their culture. We hereby insist that the matter of introducing these values into the educational process is of high social significance. We are confident that the present time calls for the revival of domestic national consciousness that is manifested in being aware of the higher moral values of the Ukrainian people and in reliance on the spiritual traditions of previous generations.

### WORKS CITED

1. Vozzhennykov, A.V. (2000). *Nacyonalnaja bezopasnost: teoriia, praktyka, strateghiia* [National security: theory, practice, strategy]. Moskva : «Modul» [in Russian].
2. Hai-Nyzhnyk, P. & Chuprii, L. (2014). *Nacionalni interesy, nacionalni tsinnosti ta nacionalni tsili yak strukturoformujuchi chynnyky polityky nacionalnoii bezpeky* [National interests, national values and national goals as the structure-forming factors of National security policy]. Retrieved from [http://www.hai-nyzhnyk.in.ua/doc/2014doc.national\\_interesy.php](http://www.hai-nyzhnyk.in.ua/doc/2014doc.national_interesy.php) [in Ukrainian].
3. Horbulin, V.P. & Kachynskyi, A.B. (2005). *Strateghiia natsionalnoii bezpeky Ukrainy v aksiologichnomu vymiri: vid «suspilstva ryzyku» do ghromadianskogho suspilstva* [Strategy of national security of Ukraine in axiological dimension]. *Strateghichna panorama - Strategic panorama*, 2, 13–27 [in Ukrainian].

4. Entsiklopediia osvity (2008). [Encyclopedia of Education]. Kyiv : Yurinkom Inter [in Ukrainian].
5. Malyshev, A.V. (1997). Novaia obshhesotsyologhycheskaia teoriya (paradyghma) [New general sociological theory (paradigm)]. – Vinnitsa : Vinnitsa [in Russian].
6. Parakhonskyi, B.O. (1993). Natsionalni interesy Ukrainy [National interests of Ukraine]. Kyiv : NISD [in Ukrainian].
7. Sazonova, O.V. (2013). Poniattia «natsionalni tsinnosti» yak pedagoghichna problema [The notion «National values» as the pedagogical problem]. Retrieved from <http://visnyk.chnpu.edu.ua> [in Ukrainian].
8. Kharlamov, Yi. F. (1999). Pedagoghyka [Pedagogy]. Moskva : «Ghardaryky» [in Russian].

*Ольга Маєвська  
(Полтава, Україна)*

### **ПРОБЛЕМА ФОРМУВАННЯ ХУДОЖНЬО-ПРАКТИЧНОЇ КОМПЕТЕНТНОСТІ ТА ЇЇ ВИРІШЕННЯ В ЯПОНСЬКІЙ ЗАГАЛЬНООСВІТНІЙ ШКОЛІ**

*У статті проаналізовано засоби формування художньо-практичної компетентності в японській загальноосвітній школі, використання різних видів образотворчого мистецтва японців.*

**Ключові слова:** *художньо-практична компетентність, образотворче мистецтво, японське мистецтво, ікебана, каліграфія, оригамі, дизайн.*

*In the article it is analyzed the methods of formation artistic-practical competence in Japan secondary school, using different kinds of Japanese fine arts.*

**Keywords:** *artistic-practical competence, fine arts, Japan art, ikebana, calligraphy, origami, design.*

Формування художньо-практичної компетентності в сучасних умовах стало важливим чинником розвитку людини. У контексті вивчення педагогічного досвіду різних народів особливу цінність має досвід Японії, в якій відбулася структурна перебудова системи освіти, що супроводжувалось суттєвим покращенням знань та навичок дітей.

Вивчення дотичних до теми праць, публікацій свідчить про те, що багато українських і зарубіжних вчених досліджують поняття компетентності та компетентнісний підхід в освіті.

Поняття компетентностей науково обґрунтовано вченими Європейського союзу у середині 80-х років ХХ століття (Р. Бадер, Д. Мертенс, А. Шелтон). Формування компетентностей особистості у педагогіці розкрили в своїх працях Б. Оскарсон, Дж. Равен, російські вчені В. Болотов, А. Вербицький, І. Зимня, О. Лебедев, Н. Радіонова, А. Хуторський та інші. Сутність компетентнісного підходу в освіті вивчали українські вчені І. Бех, Н. Бібік, Л. Ващенко, Л. Гуцан, І. Єрмаков, С. Зінов'єв, Т. Каткова, О. Коберник, А. Корнілова, І. Кубенко, Н. Литвинова, Я. Логвінова, О. Локшина, Л. Масол, О. Овчарук, Л. Паращенко, О. Пометун, О. Савченко, В. Мачуський, Г. Пустовіт та інші. Теоретичний аспект художньо-творчої компетентності описує О. Семенова. Особливостям японської школи присвячені праці І. Грищенка, Н. Зверєвої, М. Зикова, А. Кирди, Д. Лебедева, А. Нурутдинової, О. Озерської, Т. Павлової, Г. Пічугіної, І. Тхуго. Місце естетичного виховання в структурі освіти Японії розглядає О. Білик. Художнє виховання як органічний компонент шкільної освіти в Японії досліджують М. Хормейстер, І. Жукова, О. Сердюк, Л. Троєльнікова, А. Тюленіна.

У психолого-педагогічній літературі поняття «художньої компетентності» визначено неоднозначно. Л. Масол дає їй таке визначення: це здатність керувати набутими художніми

знаннями й уміннями, готовність використати отриманий досвід у самостійній діяльності згідно з універсальними загальнолюдськими естетичними цінностями та власними духовно-світоглядними позиціями [1]. О. Семенова розділяє художню компетентність на три складових: художню грамотність, художнє сприйняття, художні вміння [2, с. 223]. Тому ми пропонуємо таке визначення художньо-практичної компетентності – це вміння особистості сприймати й створювати твори мистецтва, застосовувати художні знання та навички у практичній діяльності.

Для вітчизняної системи мистецької освіти цікавими і цінними є методики японських загальноосвітніх шкіл, які ґрунтуються на ідеї здатності кожної людини відчувати красу. У початковій і середній японській школі (1–10 класи) дисципліні «Образотворче мистецтво і ручна праця» (включає знайомство з образотворчим та всіма видами ужиткового мистецтва) відводиться по дві години на тиждень, у середній школі вищого рівня дисциплінам художнього циклу відводиться шість годин, причому учень повинен обрати не менше двох з чотирьох запропонованих дисциплін: музика, ієрогліфіка, образотворче мистецтво, дизайн [3, с. 84]. На цих уроках діти можуть вільно виявляти свої ідеї та здібності.

Крім занять у класі школярі відвідують гуртки з художньої творчості. На приклад, вивчають символічну і філософську сутність. Головне правило складання ікебани – це простота і вишуканість. Основним завданням у процесі створення квіткової композиції є досягнення гармонії в душі, і в композиції.

Робота з укладу рослинної композиції завжди проходить в у тиші, оскільки мовчання створює зв'язок із матеріалами. Мистецтво ікебани – це навчання прибирати зайве. Діти ріжуть гілочки, листя, тому що навіть якщо листок дуже красивий, він може бути завеликим. Ікебана навчає задовольнятися мінімумом. У ній має бути присутня душа, глибока філософія й спокій, при цьому використовувати можна будь-який матеріал.

Залежно від сезону ікебани складають із різних квітів та гілок. Певні поєднання можуть відповідати традиційним святам чи обрядам. Кожен елемент ікебани має свою символіку. Педагоги турбуються, щоб дитина розуміла глибинний філософський та естетичний зміст процесу аранжування квітів.

Крім школи в Японії існують приватні курси (дзюку), які забезпечують не тільки поглиблену підготовку з обов'язкових предметів, а й навчання мистецтвам.

Через діяльність спеціальних відомств та управлінь, що фінансують різні художні конкурси, культурні заходи, виставки, через організацію системи спеціальних товариств охорони традиційних мистецтв (ходзонкай) з раннього віку відбувається залучення громадян Японії до краси та її розуміння. Наприклад, видається журнал «Мистецтво для маленьких» (Сьонан бідзюцу), який виходить один раз на рік. Журнал розрахований на найменших читачів і виклад матеріалу в ньому будується, виходячи з цього, в розрахунку на серйозну допомогу дорослих при його освоєнні. У кожному номері поміщаються як статті пояснювального порядку, так і виклад конкретних питань, наприклад: «Як малювати голову», «Як малювати пейзаж», «Як встановлювати скульптуру» і т.д. Основною метою журналу є, за допомогою уроків з мистецтва, виховання, розвиток естетичних почуттів та емоцій, які допомагають становленню людської душі. «Потрібна шліфовка почуттів, але вона не досягається просто так, без зусиль» [4, с. 83], – пише Такада Мотому.

Тематична література (журнали та енциклопедії з образотворчого мистецтва, скульптури, довідкові посібники різного типу) сприяє поширенню знань про історію та художні традиції різних жанрів традиційних мистецтв, може бути орієнтована на різну аудиторію – у віковому і освітньому сенсі, у тому числі на дошкільнят і молодших школярів.

У молодших групах дитячого садка, навчаючи дітей грамоті, їх вчать не просто писати ієрогліфи, але писати красиво, відкриваючи за символом покладений в його основу малюнок (пиктограму). Навчання письма займає важливе місце в естетичному та інтелектуальному вихованні дитини. Каліграфія (сьодо), що традиційно вважається одним з видів образотворчого мистецтва, виробляє точність малюнка, впевненість штриха, витонченість

ліній, співмірність обсягів. Але найголовніше – написання ієрогліфа відкриває сам принцип художнього узагальнення, принцип символізації, що веде від живого предмета до його позначення. Тонкість ходу розумового процесу, що виражається в лаконічності і витонченості ліній, допомагає виробленню розуміння принципу побудови художньої форми.

На прийомах каліграфічного письма будуються принципи малювання. Ієрогліфічне письмо розвиває в людини бездоганне відчуття пропорцій, динаміки, руху, здатність цінувати простоту й вишуканість лінії [5, с. 28].

Опановуючи мистецтво ієрогліфічної писемності, японські школярі поступово освоюють прийоми традиційного живописного мистецтва. При вивченні каліграфії після освоєння необхідних механічних навичок дитина вже не пише, а малює пензлем, рухаючи його не лише рукою, а немов би усім тілом. Досконале володіння інструментом передбачає бездоганне відчуття пропорцій, впевненість штрихів, точність малюнка. Опановуючи каліграфію діти немов стають живописцями [6, с. 163].

Значна увага в японській системі художньо-естетичної освіти приділяється розвитку колірної чутливості зору. Тонке сприйняття кольорів, уміння гармонійно їх поєднувати сприяє розвитку «художнього» рівня культури праці в усіх сферах, збагачує світобачення, розвиває емоційність особистості та її здатність відчувати найтонші кольорові й емоційні нюанси, стани й настрої, що зумовлені впливом кольорів та їх відтінків. Дошкільник в дитячому садку знайомиться з палітрою в 25 відтінків кольорів, другокласник повинен уміти користуватися фарбами 36 відтінків і знати їх назви. У погожий день директор школи має право відмінити всі заняття, щоб діти йшли малювати з натури. Масові групи дітей з мольбертами на території живописних парків зустрічаються в кожному японському місті [7, с. 470].

У Японії існує поняття єдності каліграфічних і живописних принципів. Тому дітей навчають не лише кольорознавства, але й монохромного живопису із врівноваженими лініями, плямами. Малюнок виконується тушшю, при цьому розкривається гра світла й тіні на предметах, але не контур.

Тісний зв'язок філософського та художнього пошуку у японському образотворчому мистецтві представлений малюванням природи і тематичних сюжетів, створенням квіткових композицій – ікебан. Видатний психолог Л. Виготський зазначав, що творчість виявляється скрізь, де дитина уявляє, змінює, відступає від стереотипу, створює нове для інших або для себе [8].

У школі японців вчать робити нескладні художні вироби з паперу, кераміки, іграшки з глини, маски символічних тварин і костюми для численних дитячих свят. За допомогою такої діяльності виховується специфічне ставлення до матеріалу, уміння підкреслити його природну сутність.

Специфічним видом творчості є мистецтво складання різних фігурок з паперу – орігамі. У Японії відомо кілька типів орігамі. Учні починають опановувати складання із базових традиційних форм орігамі, в основі яких «журавлик» і «паперовий змії». Розвиток творчості у процесі навчання здійснюється завдяки тому, що діти не використовують ножиці. Замість надрізів використовуються кілька аркушів паперу для виготовлення окремих частин фігурки і їх подальшого з'єднання. Відпрацьовуючи техніку складання різних елементів виробів орігамі, особлива увага звертається на правильне виконання згинів. Вони повинні бути практично «гострими» і шари паперу в них повинні щільно прилягати один до одного. В іншому випадку при накладенні згинів у подальших операціях відбувається зміщення елементів і неможливо створити красивий, акуратний виріб. Тому після виконання кожного окремого етапу роботи потрібно перевіряти «гостроту» всіх згинів [9]. Хороші результати дає форма навчання, коли за власним сценарієм з одного аркуша паперу послідовно виконуються всі персонажі і необхідні предмети. При виконанні орігамі будується своєрідний алгоритм діяльності, при якій дитина, часто навіть без допомоги вчителя, фіксує увагу на кожному етапі роботи, прагнучи усвідомити всю використовувану знакову систему.

Одна з особливостей орігамі – оборотність процесу складання, яка передбачає також оборотність розумової діяльності. Захоплення орігамі, допомагає розвивати спостережливість, пам'ять, просторову уяву.

Усі традиційні мистецтва (традиційний театр, поезія, живопис, каліграфія, музика, ікебана, чайна церемонія, сад каменів, бойові мистецтва) пов'язані єдністю світосприйняття, розумінням акта творчості. Заняття декоративно-прикладним мистецтвом розвивають спостережливість, фантазію, сенсорні здібності, формують у людини терпіння, старанність, врівноваженість, вишуканий смак.

**Висновок.** Роль традиційних мистецтв в у формуванні художньо-практичної компетентності надзвичайно велика. Багатство ідей щодо формування естетичної культури особистості засобами образотворчого та декоративно-прикладного мистецтва у японській школі зберігає культурні цінності, виховує художній смак та естетичну свідомість. Існуюча практика залучення найширших мас в художню діяльність, як і спеціальна система виховання створює міцну культурну платформу. Колективні милування, свята, конкурси, групове виховання – все це становить поглиблено-споглядальний шлях розвитку особистості. Основну роль у цьому процесі відіграє загальноосвітня школа.

### ДЖЕРЕЛА ТА ЛІТЕРАТУРА

1. Масол Л. Формування базових компетентностей учнів загальноосвітньої школи у системі мистецької освіти / [Л. Масол, Н. Митропольська, В. Рагозіна та ін.]; за наук. ред. Л. Масол. – Київ : Педагогічна думка, 2010. – 232 с.
2. Семенова О.В. Художньо-творча компетентність майбутнього вчителя образотворчого мистецтва: теоретичний аспект // Вісник Чернігівського національного педагогічного університету. Серія: Педагогічні науки. – 2015. – Вип. 124. – С. 221–224.
3. Троєльнікова Л. О. Художнє виховання в Японії та Китаї: національні традиції та сучасна специфіка // Вісник Державної академії керівних кадрів культури і мистецтв: Щоквартальний науковий журнал. – 2010. – № 1. – С. 82–86.
4. Такада Мотому. Філософія людського майбутнього. – Токіо, 1977.
5. Волинець Л. Художньо-естетична освіта в Японії // Мистецтво та освіта. – 2002. – №1. – С. 28–30.
6. Білик О. М. Місце та роль каліграфії в естетичному циклі навчальних предметів японської початкової школи // Наукові записки Тернопільського національного педагогічного університету імені Володимира Гнатюка. Серія : Педагогіка. – 2013. – № 1. – С. 159–164. – Режим доступу: [http://nbuv.gov.ua/UJRN/NZTNPU\\_ped\\_2013\\_1\\_29](http://nbuv.gov.ua/UJRN/NZTNPU_ped_2013_1_29)
7. Максимюк С.П. Педагогіка : Навчальний посібник. – Київ : Кондор, 2005. – 667 с.
8. Выготский Л. С. Воображение и творчество в детском возрасте: Психолог. очерк. – 2-е изд. – Москва : Просвещение, 1967. – 122 с.
9. Афонькін С.Ю. Уроки орігамі в школі і вдома: Експериментальний підручник для початкової школи.– 5-е вид. – Москва : Аким, 1998. – 207 с.



### ПРАКТИЧНИЙ ДОСВІД ЗАСТОСУВАННЯ СОЦІОНІЧНОГО ПІДХОДУ ПІД ЧАС ПІДГОТОВКИ СТУДЕНТІВ ЕКОНОМІЧНИХ СПЕЦІАЛЬНОСТЕЙ У ВНЗ

*У статті висвітлено практичний досвід застосування соціонічного підходу під час підготовки студентів економічних спеціальностей у ВНЗ: розподіл студентів академічної групи за установками щодо виду діяльності й соціонічними темпераментами, виконання ролей у групах за сильними функціями своїх психотипів.*

**Ключові слова:** соціонічні темпераменти, установки щодо виду діяльності, соціонічні функції, соціонічний тип, активні методи навчання, метод проектів

*The article describes practical experience of applying socionic approach in the training of students of economic specialties at universities: distribution of students of an academic group according to their activity mindsets and socionic temperaments, performing roles in groups according to strong functions of students' psychotypes.*

**Key words:** socionic temperaments, activity mindsets, socionic functions, socionic type, active teaching methods, method of projects.

У підготовці майбутніх економістів нами застосовувався соціонічний підхід, зокрема розподіл студентів за соціонічними темпераментами й установками щодо виду діяльності [1], [2]. Такий підхід було застосовано на практичних заняттях під час впровадження активних методів навчання: методу випадків, кейсів, управлінських ігор, методу проектів.

Використання методу проектів стало своєрідним узагальненням (підсумком) у роботі зі студентами економічних спеціальностей з метою активізації й розвитку їхнього особистісного потенціалу, оскільки цей метод уключає елементи інших методів навчання: самостійної роботи, методу випадків, «мозкового штурму», дискусій, кейсів, ділових ігор. Крім того, метод проектів дозволяє використати повний спектр соціона, тобто задіяти студентів усіх соціонічних типів відповідно до сильних сторін їхнього особистісного потенціалу, дати можливість у повній мірі виявити й розвинути сильні соціонічні функції.

Робота над різними навчальними проектами має низку спільних етапів: формування команд, обговорення ідеї, мозковий штурм, розробка та обговорення правил групової роботи, визначення характеристик та етапів проекту, презентація та оцінка ідей, розподіл обов'язків у команді, визначення етапів проекту, збір даних, обробка та аналіз даних, оформлення ідей та обробленої інформації у формі проекту, презентація проекту в аудиторії, оцінювання проекту [3].

Погоджуємося з О. Кальніком [3], який визначає переваги методу проекту з точки зору соціоніки: за умови правильної організації роботи над проектом не буде дискримінації представників жодного соціотипу, кожен з них зможе «знайти себе» у процесі виконання проекту, внести свій вклад у його успішну реалізацію. Для кожного психотипу знайдеться саме своя роль. Так, найкраще впораються з координацією проекту соціотипи з розвинутою функцією «силова сенсорика» – Маршал (ESTP) і Політик (ESFP), з завданням генерації ідей – соціотипи з розвинутою функцією «інтуїція можливостей» Винахідник (ENTP) і Порадник (ENFP), із завданням порівнювати протилежні точки зору і виносити об'єктивне судження – логіки Інспектор (ISTJ) і Аналітик (INTJ), із завданням оформлення усіх матеріальних та інформаційних продуктів діяльності команди – сенсорика Мастер (ISTP) і Посередник (ISFP) тощо.

У нас була можливість перевірити на практиці означене вище шляхом виконання студентами проекту на тему «Створення власної справи» з дисципліни «Фінансовий

менеджмент». Дисципліна викладається на п'ятому курсі на економічних спеціальностях, зокрема на спеціальності фінанси, банківська справа та страхування (умовне позначення – Ф і С), відноситься до дисциплін циклу професійної та практичної підготовки. На її вивчення відводиться 108 годин, з них: лекції – 34 години, практичні заняття – 34 години, самостійна робота студентів – 40 годин. Отже, у студентів була можливість працювати над проектом як під час аудиторної роботи, так і самостійно.

На момент виконання проекту студентами були вже засвоєні знання з дисциплін циклу професійної та практичної підготовки, які вивчалися на попередніх курсах, а саме: «Економіка підприємства», «Менеджмент», «Маркетинг», «Фінанси підприємства», «Бухгалтерський облік», «Інвестування», «Податкова система», «Управління персоналом» та інші, що стало підґрунтям для виконання проекту.

На підготовчому етапі проектної роботи студентам було пояснено суть методу, обрано тему проекту, роздано методичні матеріали за темою, перелік основної й додаткової літератури, окреслено мету й коло завдань, визначено кінцевий результат роботи над проектом – опанування певним переліком професійних компетенцій. Студентам було запропоновано уявити, що вони отримали стартовий капітал і мають можливість створити власну справу. Форму організації бізнесу, напрям діяльності, кількість робітників, структуру підприємства, систему оподаткування, цільовий ринок тощо, студенти повинні були визначити самостійно.

На першому етапі проектної роботи відбулося формування малих груп. Розглянемо цей процес на прикладі групи п'ятого курсу спеціальності Ф і С. Спочатку викладачем було здійснено розподіл і аналіз академічної групи (21 особа) за соціонічними темпераментами й установками щодо виду діяльності (див. Табл. 1).

Аналіз показав, що в групі переважають студенти з гнучко-розворотливим темпераментом: 7 осіб (33,3%), ірраціональні екстраверти; друге місце поділили між собою лінійно-напористі й урівноважено-стабільні по 6 осіб (28,6%), раціональні екстраверти й раціональні інтроверти; на третьому місці у меншості виявилися сприйнятливо-адаптивні (9,5%), ірраціональні інтроверти. За установками на вид діяльності спостерігалася така картина: техніко-управлінська установка (керівники, практики) – 9 осіб (42,9%); соціально-комунікативна установка (соціали) – 5 осіб (23,8%); гуманітарно-художня установка (гуманітарії) – 4 особи (19%); науково-дослідна установка (сайентисти, дослідники) – 3 особи (14,3%).

Таблиця 1

**Розподіл студентів за установками щодо виду діяльності  
й соціонічними темпераментами**

Установка на вид діяльності	Техніко-управлінська (керівники, практики)	Соціально-комунікативна (соціали)	Гуманітарно-художня (гуманітарії)	Науково-дослідна (сайентисти, дослідники)	Усього
Темпераменти					
Лінійно-напористі	Управитель (ESTJ) – 3	Ентузіаст (ESFJ) – 3	Наставник (ENFJ) – 0	Підприємиць (ENTJ) – 0	6 (28,6%)
Гнучко-розворотливі	Маршал (ESTP) – 2	Політик (ESFP) – 1	Порадник (ENFP) – 3	Винахідник (ENTP) – 1	7 (33,3%)
Сприйнятливо-адаптивні	Майстер (ISTP) – 1	Посередник (ISFP) – 0	Лірик (INFP) – 1	Критик (INTP) – 0	2 (9,5%)
Урівноважено-стабільні	Інспектор (ISTJ) – 3	Хранитель (ISFJ) – 1	Гуманіст (INFJ) – 0	Аналітик (INTJ) – 2	6 (28,6%)
Усього	9 (42,9%)	5 (23,8%)	4 (19%)	3 (14,3%)	21 (100%)

Студентам було запропоновано утворити малі групи за умови, щоб до кожної групи, по можливості, потрапили представники всіх установок щодо виду діяльності, а представники темпераментних груп урівноважували один одного. Утворилося три малі групи по сім осіб, склад яких було зкореговано ще на підготовчому етапі роботи. Склад груп надано у таблицях 2 – 4.

До першої групи потрапили: Управитель (ESTJ), Інспектор (ISTJ), Ентузіаст (ESFJ), Політик (ESFP), Хранитель (ISTJ), Порадник (ESFP), Винахідник (ENTP). Утворилася мала група з інтегральним типом Ентузіаст (ESFJ), де екстраверти значно переважали інтровертів (5 і 2 особи відповідно), сенсориків виявилася більшість (5 осіб) проти двох інтуїтів, етики переважили логіків (4 і 3 особи), раціональні – ірраціональних (4 і 3 особи). Стосовно темпераментних особливостей групи, вона виявилася досить збалансованою – два представника лінійно-напористого темпераменту урівноважувалися двома представниками урівноважено-стабільного темпераменту. Три інших учасника групи мали гнучко-розворотливий темперамент, що дозволяло їм утворювати досить вдалі комунікації як між собою, так і з представниками лінійно-напористого темпераменту. Переважаючою в групі стала соціально-комунікативна установка щодо виду діяльності.

Таблиця 2

**Склад першої малої групи за установками щодо виду діяльності й соціонічними темпераментами**

Установка на вид діяльності	Техніко-управлінська (керівники, практики)	Соціально-комунікативна (соціали)	Гуманітарно-художня (гуманітарії)	Науково-дослідна (сайєнтисти, дослідники)	Усього
Темпераменти					
Лінійно-напористі	Управитель (ESTJ) – 1	Ентузіаст (ESFJ) – 1	Наставник (ENFJ) – 0	Підприємиць (ENTJ) – 0	2 (28,6%)
Гнучко-розворотливі	Маршал (ESTP) – 0	Політик (ESFP) – 1	Порадник (ENFP) – 1	Винахідник (ENTP) – 1	3 (42,9%)
Сприйнятливо-адаптивні	Майстер (ISTP) – 0	Посередник (ISFP) – 0	Лірик (INFP) – 0	Критик (INTP) – 0	0 (0%)
Урівноважено-стабільні	Інспектор (ISTJ) – 1	Хранитель (ISFJ) – 1	Гуманіст (INFJ) – 0	Аналітик (INTJ) – 0	2 (28,6%)
Усього	2 (28,6%)	3 (42,9%)	1 (14,3%)	1 (14,3%)	7 (100%)

Не дивлячись на те, що в цій групі типи Порадник (ENFP) й Винахідник (ENTP) «фонтанували» ідеями щодо напряму діяльності підприємства, їхні пропозиції – створення IT-фірми (Винахідник (ENTP)) або фотостудії (Порадник (ENFP)), не знайшли підтримки в групі, й більшістю голосів було прийнято рішення створити «Салон краси». На таке рішення вплинуло переважання соціально-комунікативної установки щодо виду діяльності, але, як ми вважаємо, ще й гендерні особливості групи – 5 дівчат й 2 хлопців.

Другу групу утворили: Управитель (ESTJ), Інспектор (ISTJ), Маршал (ESTP), Ентузіаст (ESFP), Аналітик (INTJ), Порадник (ENFP), Лірик (INFP). Інтегральний тип групи виявився Управитель (ESTJ). Так, екстравертів у групі було 4 особи, інтровертів – 3 особи; сенсориків – 4 особи, інтуїтів – 3 особи; етиків – 3 особи, логіків – 4 особи; раціоналів – 4 особи, ірраціоналів – 3 особи.

Лінійно-напористі за темпераментом (2 особи) були збалансовані урівноважено-стабільними (2 особи). У «зоні ризику» опинився один представник сприйнятливо-адаптивного темпераменту Лірик (INFP), але завдяки утворенню мікро-групи у складі малої групи (Маршал (ESTP), Порадник (ENFP), Лірик (INFP)), яка відповідала за генерування ідей, підбір персоналу, презентацію результатів проекту, під час роботи вдалося досягти певного сприятливого психологічного клімату.

Таблиця 3

**Склад другої малої групи за установками щодо виду діяльності й соціонічними темпераментами**

Установка на вид діяльності	Техніко-управлінська (керівники, практики)	Соціально-комунікативна (соціали)	Гуманітарно-художня (гуманітарії)	Науково-дослідна (сайентісти, дослідники)	Усього
Темпераменти					
Лінійно-напористі	Управитель (ESTJ) – 1	Ентузіаст (ESFJ) – 1	Наставник (ENFJ) – 0	Підприємець (ENTJ) – 0	2 (28,6%)
Гнучко-розворотливі	Маршал (ESTP) – 0	Політик (ESFP) – 0	Порадник (ENFP) – 1	Винахідник (ENTP) – 0	1 (14,3%)
Сприйнятливо-адаптивні	Майстер (ISTP) – 0	Посередник (ISFP) – 0	Лірик (INFP) – 1	Критик (INTP) – 0	1 (14,3%)
Урівноважено стабільні	Інспектор (ISTJ) – 1	Хранитель (ISFJ) – 0	Гуманіст (INFJ) – 0	Аналітик (INTJ) – 2	3 (42,9%)
Усього	2 (28,6%)	1 (14,3%)	2 (28,6%)	2 (28,6%)	7 (100%)

Інші чотири учасника групи також утворили мікрогрупу: урівноважено-стабільні з лінійно-напористими (Інспектор (ISTJ), Аналітик (INTJ) з Управителем (ESTJ) й Ентузіастом (ESFJ), й взяли на себе відповідальність за маркетинговий аналіз, бізнес-план і за фінансовий план підприємства. Група вирішила відкрити арт-кафе «Сонячні млинці», де б можна було випити чаю з варенням, з'їсти млинців з різною начинкою, а ще послухати «живу» музику, створити виставку фотографій або картин, станцювати. Ідея належала інтуїтивним гуманітарним типам Пораднику (ENFP) й Лірику (INFP). Хоча вони були у меншості, їх підтримав Інспектор (ISTJ), який захоплювався брейк-денсом і Ентузіаст (ESFP), який грав на декількох музикальних інструментах.

Третя група – Управитель (ESTJ), Інспектор (ISTJ), Маршал (ESTP), Майстер (ESTP), Ентузіаст (ESFP), Аналітик (INTP), Порадник (ENFP). Інтегральний тип групи – Управитель (ESTJ). Екстраверти переважали інтровертів на одну особу (4 і 3 особи відповідно), сенсориків виявилось більшість (5 осіб) проти двох інтуїтів, логіки значно переважали етиків (5 і 2 особи), раціональні переважали ірраціональних (4 і 3 особи). Особливістю цієї групи стало те, що в ній була повністю представлена техніко-управлінська установка щодо виду діяльності – всі чотири типи (Управитель (ESTJ), Маршал (ESTP), Майстер (ISTP), Інспектор (ISTJ)). У групі також утворилося дві мікрогрупи: Маршал (ESTP), Порадник (ENFP), Майстер (ISTP); Управитель (ESTJ), Ентузіаст (ESFJ), Інспектор (ISTJ), Аналітик (INTJ), кожна з якої була зоною комфорту з точки зору темпераментної взаємодії.

Таблиця 4

**Склад третьої малої групи за установками щодо виду діяльності й соціонічними темпераментами**

Установка на вид діяльності	Техніко-управлінська (керівники, практики)	Соціально-комунікативна (соціали)	Гуманітарно-художня (гуманітарії)	Науково-дослідна (сайентісти, дослідники)	Усього
Темпераменти					
Лінійно-напористі	Управитель (ESTJ) – 1	Ентузіаст (ESFJ) – 1	Наставник (ENFJ) – 0	Підприємець (ENTJ) – 0	2 (28,6%)
Гнучко-розворотливі	Маршал (ESTP) – 1	Політик (ESFP) – 0	Порадник (ENFP) – 1	Винахідник (ENTP) – 0	2 (28,6%)
Сприйнятливо адаптивні	Майстер (ISTP) – 1	Посередник (ISFP) – 0	Лірик (INFP) – 0	Критик (INTP) – 0	1 (14,3%)

## Тенденції та перспективи розвитку науки і освіти в умовах глобалізації

Урівноважено стабільні	Інспектор (ISTJ) – 1	Хранитель (ISFJ) – 0	Гуманіст (INFJ) – 0	Аналітик (INTJ) – 1	2 (28,6%)
Усього	4 (57,1%)	1 (14,3%)	1 (14,3%)	1 (14,3%)	7 (100%)

Функції у групі були розподілені таким чином: координував діяльність усієї групи Маршал (ESTP); Порадник (ENFP) вносив креативні ідеї, займався підбором персоналу; Аналітик (INTJ) розробляв стратегію діяльності підприємства, створював бізнес-план, аналізував ринок; Управитель (ESTJ), Інспектор (ISTJ) займалися детальними розрахунками фінансового плану; Ентузіаст (ESFJ) був фахівцем з податкового законодавства, виробляв тактику співпраці з податковою інспекцією, займався податковим плануванням, Майстер (ISTP) займався розробкою фірмового бренду, створював наочний образ фірми, розробляв презентацію результатів проектної роботи. Після гарячого обговорення група вирішила створити рекламно-поліграфічне видавництво «Парасолька».

Отже, під час виконання проекту студенти підбирали додаткову інформацію, вивчали законодавчі акти, розробляли стратегію й тактику створення підприємства, обирали напрям діяльності, оцінювали загрози зовнішнього та внутрішнього середовища підприємства, займалися маркетинговим аналізом, підбирали персонал та вивчали його функціональні обов'язки, обґрунтовували основні фінансово-економічні показники діяльності підприємства, надавали характеристику особливостям його функціонування, готували презентації своїх проектів.

Завдання викладача полягало в контролі процесу створення й реалізації проектів, проведенні консультацій, відповіді на запитання стосовно предметних знань, а також корегування складу й роботи малих груп. *Загалом, чим повніше вдавалося представити ролі в малій групі відповідно до психотипів студентів, тим ефективнішою була її робота. Кожний учасник групи, виконуючи притаманну собі роль, здійснював вплив на інших й водночас відчував їхній вплив на собі. Так, логіки вчилися у етиків більш гармонійним відносинам, етики навчалися у логіків приймати обґрунтовані рішення на основі фактів, а не тільки на основі почуттів; сенсорики намагалися сприймати ситуацію в цілому, а інтуїтивні сходили до деталей; екстраверти ставали уважнішими слухачами, а інтроверти, долаючи себе, привчалися до публічних виступів; раціональні ставали більш гнучкими й поступливими у прийнятті рішень, ірраціональні – привчалися до планування, чіткого розподілу часу.*

Проекти оцінювалися за такими критеріями: якість підготовки проекту (змістовність, оригінальність, відповідність майбутнім професійним та навчальним потребам виконавців, ступінь досягнення мети), якість презентації проекту (відповідність цілям і змісту проекту, чіткість і дохідливість презентації, її послідовність і логічність, різноманітність застосованих прийомів, розвиненість навичок публічного мовлення, участь усіх членів групи в підготовці та проведенні презентації і подальшому обговоренні) тощо [4].

Отже, в підготовці майбутніх економістів ми йшли шляхом від виконання завдань із закріплення знань, формуванню умінь (метод випадків, кейсів, управлінські ігри), до формування цілісного професійного досвіду (метод колективних проектів). На всіх етапах був задіяний розподіл студентів за ролями. Необхідно зазначити, що цей розподіл носив не випадковий характер. Студенти намагалися обрати ті ролі, у яких були максимально задіяні сильні функції їхніх психологічних типів. Однак, з метою створення реальних умов професійної діяльності студентам пропонувалося пробувати себе в інших якостях, виконувати завдання як відповідні, так і не відповідні до сильних сторін їхніх психологічних типів, що змушувало їх оволодівати новими способами дій, пізнавати й розширювати свої можливості, знаходити приховані резерви, розвивати професійно важливі якості, набувати багатогранний досвід професійної діяльності.

**ДЖЕРЕЛА ТА ЛІТЕРАТУРА**

1. Гуленко В. В. Гуманитарная соционика / В. В. Гуленко. – М. : Чёрная Белка, 2009. – 344 с.
2. Гуленко В. В. Соционика идет в школу. Педагогам, родителям, детям о типах и отношениях / В. В. Гуленко, В. П. Тищенко – М : Черная белка, 2010. – 280 с.
3. Кальнік О. П. Індивідуалізація контролю навчальних досягнень студентів вищих навчальних закладів на основі використання соціонічних типів та установки на вид діяльності / О. П. Кальнік // Педагогіка та психологія : збірник наукових праць. – Харків: ХНПУ, 2016. Вип. 53. – С. 66 – 74.
4. Кальнік О. П. Організація контролю навчальних досягнень з гуманітарних дисциплін у фаховій підготовці курсантів вищих військових навчальних закладів : дис. ... канд. пед. наук : спец. 13.00.04 / О. П. Кальнік. – Київ, 2009. – 197 с.

УДК 37.613.88

*Надія Шелест  
(Київ, Україна)*

**ФОРМУВАННЯ ЦІННІСНОГО СТАВЛЕННЯ ДО СТВОРЕННЯ СІМ'Ї  
У СТУДЕНТСЬКОЇ МОЛОДІ ЯК ПЕДАГОГІЧНА ПРОБЛЕМА**

На сучасному етапі розвитку українського суспільства особливо гостро постає проблема формування ціннісного ставлення до створення сім'ї у студентській молоді, оскільки інститут сім'ї переживає суттєві складнощі: руйнуються сімейні відносини, підвищується ризик розлучень, знижуються виховні функції сім'ї, росте рівень дитячої бездоглядності та безпритульності.

У Законах України «Про освіту», «Про вищу освіту», Національній доктрині розвитку освіти України; «Концепції виховання дітей і молоді в національній системі освіти» наголошено на важливості виховання особистості, підготовленої до виконання ролей, необхідних у суспільстві (громадянина, трудівника, патріота своєї країни, сім'янина), та відзначено, що вищі навчальні заклади повинні здійснювати підготовку свідомої національної інтелігенції, що забезпечить високу ефективність діяльності майбутніх спеціалістів. Виконання цих завдань неможливо без формування у студентській молоді ціннісного ставлення до створення сім'ї.

Необхідність підготовки молоді до сімейного життя акцентована в педагогічній спадщині П. Блонського, Г. Ващенко, Я. Коменського, Дж. Локка, А. Макаренка, І. Песталоцці, Ж.-Ж. Руссо, В. Сухомлинського, К. Ушинського та інших.

Різні аспекти виховання студентської молоді, зокрема пріоритетів і настановлень щодо підготовки юнаків і дівчат до шлюбу, формування в них відповідних якостей і вмінь, досліджують Т. Алексеєнко, С. Вітвицька, К. Вітек, Т. Говорун, Т. Демидова, І. Денисенко, Л. Долинська, А. Карасевич, О. Кікінежді, Б. Ковбас, В. Костів, В. Кравець, П. Тярзі та інші, акцентуючи на необхідності пошуку шляхів стабілізації сім'ї.

Студентські роки – час становлення активної самостійності й особистісної свободи. Цей період характеризуються підвищенням інтересу до моральних проблем (мета, спосіб життя, обов'язки, кохання, вірність тощо); посиленням цілеспрямованості, рішучості, самостійності, індивідуальності, ініціативності у процесі діяльності та спілкування; активним засвоєнням суспільних норм і функцій, оволодінням соціальними ролями.

Ранній юнацький вік є сенситивним щодо формування ціннісного ставлення до створення сім'ї, оскільки відбувається активне привласнення суспільних норм і функцій, статевої ролі самовизначення, оволодіння основними соціальними ролями, формування

моральних ідеалів, підвищення інтересу до моральних проблем, людських якостей, норм поведінки; формування взаємовідносин із представниками протилежної статі; пошук особистісної ідентичності.

Ціннісне ставлення до створення сім'ї – інтегрована моральна якість особистості, яка являє собою єдність мотивів, переконань, свідомості, емоційної та діяльнісної сфери. Ознаками сформованості ціннісного ставлення студентів до створення сім'ї є потреби, інтереси за допомогою яких вони оцінюють значущість сім'ї для окремої особистості та суспільства загалом.

В основу формування ціннісного ставлення до створення сім'ї у студентській молоді покладено аксіологічний і діяльнісний підходи.

Аксіологічний підхід передбачає орієнтацію студентської молоді на пріоритет сімейних цінностей: почуття любові, поваги, взаємної моральної відповідальності; здоровий спосіб життя, дбайливість, почуття взаємодопомоги, взаємоповаги, офіційний шлюб; відповідальне виконання батьківської функції (материнства і батьківства).

Використання діяльнісного підходу в процесі формування ціннісного ставлення студентської молоді до створення сім'ї передбачає виокремлення у цій проблемі двох аспектів. Перший пов'язаний із такою характеристикою діяльності, як предметність та «підштовхування» молоді людини до думки про необхідність розвитку особистісних якостей, потрібних для майбутнього сімейного життя. Другий аспект полягає у тому, що основна характеристика діяльності – суб'єктність, сутністю якої є зумовленість цієї діяльності, з одного боку, потребами, настановленнями, орієнтаціями, минулим досвідом самого діючого суб'єкта, а з іншого – системою суб'єкт-об'єктних відносин, що склалися під час спільної діяльності, тобто відносин між людьми, які взаємодіють [1, с. 39].

Діяльнісний підхід до формування ціннісного ставлення до створення сім'ї у студентській молоді передбачає вирішення ряду взаємопов'язаних завдань. По-перше, сукупне формування основних особистісних потенціалів: гносеологічного, аксіологічного та праксеологічного. По-друге, активне залучення до педагогічно організованої діяльності впливає на розвиток функціональних механізмів психіки (сприйняття, увага, мислення, пам'ять), сприяє вдосконаленню узагальнених типологічних властивостей людини (здібностей, характеру, темпераменту) та послідовно поповнює особистісний досвід (знання, вміння, навички, звички) [1, с. 41–42]. Таким чином, залучення студентської молоді до соціально-культурної діяльності сприятливо впливає на інтелектуальну, емоційну та вольову сфери особистості.

### ДЖЕРЕЛА ТА ЛІТЕРАТУРА

1. Аксенов А. М. Организационно-педагогические условия социализации воспитанников школ-интернатов : дисс. ... канд. пед. наук : спец. : 13.00.01 «Общая педагогика, история педагогики и образования» / Аксенов Алексей Михайлович. – Тула, 2003. – 236 с.

## ПІДВИЩЕННЯ ГОТОВНОСТІ КУРАТОРІВ СТУДЕНТСЬКИХ ГРУП ДО ВИХОВАННЯ СОЦІАЛЬНОЇ ЗРІЛОСТІ У СТУДЕНТІВ АГРАРНИХ КОЛЕДЖІВ

*У статті розглядається питання підвищення готовності кураторів студентських груп до виховання соціальної зрілості у студентів аграрних коледжів. Охарактеризовано зміст семінару для кураторів студентських груп «Виховуємо соціальну зрілість у студентів аграрних коледжів».*

**Ключові слова:** соціальна зрілість, куратор студентської групи, готовність кураторів студентських груп до виховання соціальної зрілості, студенти аграрних коледжів, позааудиторна діяльність.

*The article covers the issue of enhancing student group mentors' readiness to fostering social maturity in students of agrarian colleges. We give characteristics of the seminar «Foster social maturity in students of agrarian colleges for mentors of student groups».*

**Key words:** social maturity, a mentor of a student group, readiness of mentors' of student groups to foster social maturity, students of agrarian colleges, afterclasses activity.

У нових соціально-економічних, політичних реаліях, що склалися в Україні, дедалі очевидніше постає необхідність виховання соціальної зрілості у студентської молоді.

Проблема виховання соціальної зрілості знайшла відображення в дослідженнях А. Гудзовської, О. Каменевої, Л. Канишевської, А. Мальчукової, О. Михайлова, Н. Невзорової, О. Позднякова, С. Поліщук, В. Радула, І. Рудневої, Н. Шрамко та інших.

Однак проблему виховання соціальної зрілості не можна назвати достатньо вивченою, оскільки такий її аспект, як підвищення готовності кураторів студентських груп до виховання соціальної зрілості не знайшов достатнього висвітлення.

Важлива роль у вихованні соціальної зрілості у студентів аграрних коледжів належить куратору студентської групи.

Готовність кураторів студентських груп до виховання соціальної зрілості у студентів аграрних коледжів – інтегративна якість особистості, що характеризується ціннісно-мотиваційним ставленням до проблеми виховання соціальної зрілості; обізнаністю у концепціях виховання соціальної зрілості особистості; володінням формами і методами виховання соціальної зрілості; адекватним оцінюванням себе як куратора студентської групи, здатного виховувати соціальну зрілість у студентів аграрних коледжів.

Результати діагностичної роботи дозволили виявити рівні готовності кураторів студентських груп до виховання соціальної зрілості у студентів аграрних коледжів: високий рівень – 34,0 %, середній рівень – 40,0 %, низький рівень – 26,0 % кураторів.

Встановлено, що більшість кураторів студентських груп відчують значні труднощі щодо виховання соціальної зрілості у студентів аграрних коледжів, робота в цьому напрямі має переважно епізодичний характер, значна кількість кураторів студентських груп відчують труднощі у виборі ефективних форм і методів виховання соціальної зрілості у студентів аграрних коледжів; можливості позааудиторної діяльності використовуються недостатньо.

З метою підвищення готовності кураторів студентських груп до виховання соціальної зрілості у студентів аграрних коледжів у позааудиторній діяльності нами розроблено програму семінару «Виховуємо соціальну зрілість у студентів аграрних коледжів», завданнями якого є: поглибити знання кураторів студентських груп про сутність понять «соціальна зрілість», «вихованість соціальної зрілості у студентів аграрних коледжів»;



актуалізувати проблему виховання соціальної зрілості у студентів аграрних коледжів у позааудиторній діяльності; розглянути особливості виховання соціальної зрілості у даного контингенту студентів; ознайомити кураторів студентських груп з діагностикою рівнів вихованості соціальної зрілості у студентів аграрних коледжів; поглибити знання кураторів студентських груп про форми і методи виховання соціальної зрілості; ознайомити кураторів студентських груп з педагогічними умовами виховання соціальної зрілості у студентів аграрних коледжів у позааудиторній діяльності; програмою кураторських годин «На шляху до соціальної зрілості»; розвинути рефлексивні уміння і навички; сприяти формуванню суб'єкт-суб'єктних відносин викладачів і студентів.

З метою поглиблення знань кураторів студентських груп з проблеми виховання соціальної зрілості у студентів аграрних коледжів було розроблено лекцію «Сутність і структура соціальної зрілості студентів аграрних коледжів». Лекція передбачає розгляд наступних питань: ретроспективний аналіз проблеми виховання соціальної зрілості студентської молоді; сутність, структура соціальної зрілості студентів аграрних коледжів.

Наступне заняття «Особливості виховання соціальної зрілості у студентів аграрних коледжів у позааудиторній діяльності» (круглий стіл) має на меті: розглянути сенситивність раннього юнацького віку щодо виховання соціальної зрілості; розкрити особливості виховання соціальної зрілості у студентів аграрних коледжів; виявити чинники, які негативно впливають на виховання соціальної зрілості у студентів аграрних коледжів; визначити потенціал позааудиторної діяльності в контексті досліджуваної проблеми.

Метою заняття «Методика діагностики рівнів вихованості соціальної зрілості у студентів аграрних коледжів» є: ознайомлення кураторів студентських груп із критеріями і показниками вихованості соціальної зрілості у студентів аграрних коледжів; оволодіння методикою діагностики рівнів вихованості соціальної зрілості у студентів аграрних коледжів.

Заняття «Форми і методи виховання соціальної зрілості у студентів аграрних коледжів у позааудиторній діяльності» має на меті: поглиблення знань кураторів студентських груп щодо форм і методів виховання соціальної зрілості; обговорення комплексу педагогічних умов виховання соціальної зрілості у студентів аграрних коледжів у позааудиторній діяльності; ознайомлення педагогів із розробленою нами програмою кураторських годин «На шляху до соціальної зрілості».

Наступне заняття – «Студентське самоврядування як чинник виховання соціальної зрілості», мета якого полягає у визначенні шляхів активізації органів студентського самоврядування в аграрному коледжі.

У ході проведення заняття пропонуємо обговорити наступні поняття: «студентське самоврядування», «система студентського самоврядування»; схарактеризувати принципи студентського самоврядування; розглянути функції і сфери діяльності органів студентського самоврядування; шляхи активізації органів студентського самоврядування в аграрному коледжі.

Продуктивність роботи куратора студентської групи залежить від ставлення до студента як до суб'єкта навчально-виховного процесу. Задля того, щоб студент став активним учасником педагогічного процесу, необхідно забезпечити суб'єкт-суб'єктний характер стосунків, який полягає в рівності психологічних позицій, взаємній гуманістичній спрямованості, активності педагога та вихованців, взаємопроникнення їх у світ почуттів та переживань [5].

Відтак, у процесі спілкування із студентами куратор має надавати перевагу діалогічному спілкуванню, яке характеризується «емоційною та особистісною відкритістю партнерів, психологічною налаштованістю на емоційний стан один одного, безоціночністю, довірою і відкритістю, відвертістю у вираженні почуттів і станів особистості [2, с. 48–49].

Куратору студентської групи необхідно уміти встановлювати педагогічно доцільні стосунки з усіма учасниками виховного процесу, керуючись правилами спілкування.

Наступне заняття – «Педагогіка відносин або дещо про стилі педагогічного спілкування», мета якого: розкрити специфіку педагогічного спілкування; стилі педагогічного спілкування; розробити «Правила педагогічного спілкування із студентом».

У теоретичній частині заняття пропонуємо обговорити специфіку педагогічного спілкування, ознаки спілкування-діалогу як провідної характеристики педагогічного спілкування, а саме: рівність учасників педагогічного спілкування; міжсуб'єктні відносини учасників спілкування; визнання учасником спілкування активної ролі співбесідника; безумовне сприйняття співбесідника; відкритість реакції і власної позиції у співбесідників; емпатійне слухання, налаштування на співбесідника; взаємна довіра викладача і студентів; право кожного учасника спілкування на власну точку зору; повага, терпимість до іншої точки зору; сприйняття співбесідника таким, яким він є; прагнення до смислотворчості у спілкуванні.

Наступне заняття – «Внутрішні ресурси аграрного коледжу щодо попередження конфліктів» (творча майстерня для кураторів студентських груп), метою якого є: розробити практичні рекомендації з попередження конфліктних ситуацій у колективі коледжу; проаналізувати стилі поведінки педагога в конфліктній ситуації; визначити особистісні ресурси кожного педагога щодо попередження конфліктів між учасниками навчально-виховного процесу.

Проведення семінару «Виховуємо соціальну зрілість у студентів аграрних коледжів» буде сприяти підвищенню ціннісно-мотиваційного ставлення до проблеми виховання соціальної зрілості у студентів аграрних коледжів; поглибленню знань про сутність соціальної зрілості та особливості її виховання у даного контингенту студентів; оволодінню кураторами студентських груп формами і методами виховання соціальної зрілості.

#### ДЖЕРЕЛА ТА ЛІТЕРАТУРА

1. Ковалев Г. А. Три парадигми в психології і три стратегії психологічного впливу / Г. А. Ковалев // *Вопросы психологи.* – 1987. – № 3. – С. 41–49.
2. Педагогічне спілкування як взаємодія: [Електронний ресурс]. – Режим доступу: [www.horting.org.ua/node/1437](http://www.horting.org.ua/node/1437).

УДК 37(091)(4/9)

*Людмила Штефан  
(Харків, Україна)*

#### ТЕНДЕНЦІЇ ТА ПЕРСПЕКТИВИ РОЗВИТКУ ПРАВОВОГО ВИХОВАННЯ УЧНІВ У ВЕЛИКІЙ БРИТАНІЇ

*У статті сформульовано провідні тенденції розвитку питань правового виховання учнів Великої Британії. Визначено прогностичні тенденції щодо подальшого розвитку питань, які вивчаються.*

**Ключові слова:** *тенденції, прогностика, Велика Британія, учні, правове виховання, позанавчальна діяльність, навчальний процес.*

*The article describes the main trends in the development of students' legal education in the Great Britain. The forecasting tendencies of the further development of the issues under the question are defined.*

**Key words:** *trends, forecasting, Great Britain, students, legal education, extracurricular activities, educational process.*

У системі виховання підростаючого покоління особливе місце відводиться правовому вихованню, яке сприяє становленню правосвідомої особистості, формуванню у неї відповідальності та дисциплінованості, вихованню громадянської позиції в суспільстві та державі.

Велика Британія, як зазначає І. Степаненко, – це держава, в якій існування правосвідомого суспільства спирається на міцні суспільні традиції, дотримання закону та досконалу законодавчу базу, у якій виконання вимог суспільства і окремого громадянина є обов'язком державних інституцій [3].

У науково-педагогічній літературі Великої Британії, як стверджують фахівці, правове виховання передбачає усвідомлення глибокого взаємозв'язку між ідеями свободи, правами людини та її громадянською відповідальністю, відбувається в комплексі таких напрямів виховання як громадянське, політичне, демократичне, соціальне, що об'єднані в одну дисципліну – «Громадянознавство» [4].

Правове виховання має свої особливості. Вітчизняні та зарубіжні фахівці стверджують, що основні риси правосвідомого громадянина формуються в юному віці, який у сучасній міжнародній традиції визначається періодом переважно від 14 до 19 років [9].

До основних тенденцій розвитку правового виховання учнів у Великій Британії можна віднести введення у 2002 році у шкільну програму спеціального курсу «Громадянознавство».

Аналіз науково-педагогічних джерел дозволяє констатувати, що мета правового виховання англійських школярів полягає у формуванні правосвідомості молоді та забезпеченні її правомірної поведінки, вихованні свідомого ставлення до своїх прав і обов'язків перед державою. Серед провідних завдань правового виховання школярів науковці визначають: формування системи правових знань та правових переконань; розвиток правової грамотності учнів; формування їхнього світогляду; забезпечення правової інформованості молоді, її правової свідомості та розуміння необхідності дотримання вимог законів; формування в учнів нетерпимого ставлення до правопорушень і злочинності; розвиток почуття особистої відповідальності за свою поведінку.

Розв'язання завдань правового виховання тісно пов'язане з його змістом. Взагалі, зміст правового виховання школярів Великої Британії на сучасному етапі визначається особливостями права, його суспільними функціями та значенням в управлінні суспільством [4].

Як свідчать науково-педагогічні джерела, організація правового виховання учнів Великої Британії здійснюється на основі єдиних принципів до основного переліку яких Г. Душі відносить: наступність та збереження традицій; суспільно-цінна цільова спрямованість виховного процесу; зв'язок правового виховання з практичною діяльністю; урахування індивідуальних та вікових особливостей дітей; системність та послідовність; гнучкість; перспективність; збалансованість викладання матеріалу; корисність [6].

Така варіативність принципів правового виховання учнів дає можливість вчителям використовувати різноманітні форми і методи роботи, спрямовані на формування правової свідомості та правової культури підростаючого покоління.

Британські дослідники Т. Хадлестон та Д. Керр визначили найбільш ефективні форми та методи правового виховання учнів, а саме: активне залучення в процесі навчальної діяльності учнів до розгляду проблем права; інтерактивне навчання; проведення дискусій і дебатів; обговорення найбільш болючих проблем молоді та суспільства; заохочення школярів критично мислити і висловлювати свої думки; активна співпраця вчителя і учня [7; 8].

Вивчення та узагальнення науково-педагогічних матеріалів дозволяє констатувати, що на сучасному етапі розвитку суспільства однією із провідних тенденцій є масове використання інформаційних ресурсів, насамперед мережі Інтернет. Електронні дані мають значний вплив на формування правосвідомості та правової культури британських громадян.

До провідних тенденцій та перспектив подальшого вдосконалення форм та методів правового виховання учнів у Великій Британії можна віднести створення сайтів, де люди можуть обмінюватися відео – YouTube [5, с. 6].

Необхідно наголосити і на тому, що правове виховання учнів у Великій Британії здійснюється не тільки у навчальній, але і у позанавчальній діяльності, що спрямована на вкорінення правової свідомості учнів у вільний від занять час.

Британські вчені Е. Рой та П. Вудкок сформулювали завдання правового виховання школярів у позанавчальній діяльності, а саме: збагачення, розширення та поглиблення знань, набутих у процесі навчання, застосування їх на практиці; розширення загальноправового світогляду школярів, вироблення у них умінь і навичок самоосвіти з питань права; організація дозвілля, культурного відпочинку та розумових розваг учнів; здійснення виховного впливу на учнів за межами класу і школи [5].

Аналіз науково-педагогічних джерел приводить до висновку, що в позанавчальній роботі британськими вчителями використовуються такі засоби, прийоми, форми та методи правового виховання, як: інтерактивні Інтернет ресурси; рольові ігри (моделювання подій, наприклад, макет виборів, інсценування судових процесів тощо); волонтерство; навчальні подорожі; учнівське посередництво; портфоліо.

До провідних тенденцій організації правового виховання учнів Великої Британії у позанавчальній діяльності можна віднести створення безкоштовних післяшкільних клубів, до яких може бути залучена кожна дитина незалежно від віку, статі чи релігійних уподобань. Заняття в таких клубах проводять переважно вчителі та вихователі навчальних закладів, які постійно запрошують учнів брати участь у походах та екскурсіях (до музею, бібліотеки, галереї, театру тощо), виступах невеликих театральних груп, на яких школярі можуть дізнатися про свої права та отримати відповіді на питання, які їх цікавлять, і турбують, а також працівники шкіл та різних соціальних служб, котрі проводять різноманітні виховні заходи для дітей різного віку.

До основних тенденцій правового виховання сучасних школярів Великої Британії також можна віднести: участь школярів у різноманітних молодіжних групах та об'єднаннях, скаутських організаціях для хлопчиків і дівчат, спортивних клубах, волонтерських, громадських та благодійних організаціях, групах з охорони навколишнього середовища тощо. Така діяльність сприяє становленню правової поведінки та правосвідомості підростаючого покоління.

Варто наголосити і на тому, що навчальні заклади Великої Британії сьогодні тісно співпрацюють з такими організаціями, як Центр захисту дитини від експлуатації та криміналу в мережі Інтернет; Національний інформаційний відділ для молодих людей (11–19 років); Інститут досліджень Землі; Англійська спадщина; Форум за майбутнє; Асоціація особистісно-соціальної та здорової освіти; Скаутська Асоціація; Лісовий народ. Це допомагає вчителям підвищити якість правового виховання школярів, зокрема, шляхом залучення їх до різноманітної діяльності як у школі, так і поза нею [1, с. 124], створює можливості для всебічного розвитку дитини, а також допомагає вихованню у дитини навичок свідомо ставитися до проблем, що постають перед нею у повсякденному житті.

Вивчення та узагальнення науково-педагогічних джерел дозволяє констатувати, що позанавчальна діяльність у правовому вихованні учнів Великої Британії має свої специфічні принципи, а саме: добровільний характер участі; суспільна спрямованість діяльності учнів; розвиток їхньої ініціативи і самодіяльності; розвиток винахідливості; зв'язок позанавчальної роботи з навчальною; використання ігрових форм; цікавість, емоційність.

Варто наголосити і на тому, що більшість навчальних закладів Великої Британії фінансується державою, яка виділяє достатню кількість коштів на якісне й різноманітне їх утримання і підтримку. Також британський уряд надає фінансову підтримку і шкільних

позаурочних заходів – екскурсії, поїздки до інших країн тощо, особливу увагу при цьому приділяє учням із неповних та соціально неблагополучних сімей.

Серед провідних тенденцій розвитку правового виховання британських школярів можна назвати і тенденцію щодо широкого використання засобів масової інформації. У процесі правового виховання школярів широко використовуються телебачення, газети, журнали, залучення школярів до культурно-освітніх закладів (кінотеатри, театри, будинки культури, клуби); наукова і навчальна література.

Однією із основних тенденцій виховання правосвідомого громадянина є тісне співробітництво школи і сім'ї. Так, у Великій Британії батьки впливають не лише на питання, що стосуються шкільного життя учнів, а й залучаються до безпосередньої участі в освітньо-виховному процесі шкіл.

Педагогами Великої Британії набуто педагогічно цінний досвід щодо управління поведінкою учнів у позаурочний час та заохочення їх до зразкової поведінки, чому сприяє проведення спеціальних семінарів та курсів для вихователів і батьків із цієї проблеми. Окрім цього, проблемою правового виховання дітей та заохочення їх до зразкової поведінки опікується служба підтримки батьків та дітей, до складу якої входять лікарі, соціальні працівники та освітяни.

Для ефективної реалізації освітніх програм правового виховання у навчальних закладах Великої Британії вчителі та інші працівники освітньої сфери повинні мати низку відповідних компетенцій.

Програми їхньої підготовки адаптовані до конкретних культурних, освітніх, регіональних і практичних потреб та реалій викладачів і їхніх учнів, зорієнтовані на місцеві навчальні плани й національні програми, підтримуються і визначаються органами управління освітою. Також вони містять чіткі цілі навчання і виховання, відповідають змісту, принципам, формам і методам правового виховання школярів.

Таким чином, на підставі узагальнення науково-педагогічної літератури визначено прогностичні тенденції подальшого розвитку питань, які вивчаються, а саме: постійне удосконалення форм і методів правового виховання в навчальний і позанавчальний час; широке використання комп'ютерних мереж і мультимедійних технологій у процесі правового виховання учнів; спеціальна підготовка учителів до використання сучасних технічних засобів у навчально-виховному процесі школи з метою правового виховання учнів; тісне співробітництво школи і сім'ї з метою ефективної організації правового виховання підростаючого покоління тощо.

### ДЖЕРЕЛА ТА ЛІТЕРАТУРА

1. Мороз Н. С. Система виховної роботи в середніх навчальних закладах Великої Британії : дис. ... канд. пед. наук : спец. 13.00.07 / Н. С. Мороз. – Дрогобич. – 2009. – 266 с.
2. Романенкова Л. А. Содержание, формы и методы организации свободного времени тинэйджеров в Великобритании : дис. ... канд. пед. наук : спец. 13.00.01 / Л. А. Романенкова. – Москва. – 1992. – 172 с.
3. Степаненко І. І. Розвиток питань правового виховання підростаючого покоління у ХІХ столітті / І. І. Степаненко // Теорія та методика навчання та виховання : зб. наук. пр. – Харків : ХНПУ імені Г.С. Сковороди. – 2014. – Вип. 35. – С. 121 – 126.
4. Citizenship: Programme of study / The school curriculum // Department for Education / [Електронний ресурс]. – Режим доступу до ресурсу: <http://www.education.gov.uk/schools/teachingandlearning/curriculum/secondary/b00199157/citizenship/ks3/programme/range>
5. Eveline Le Roy and Pete Woodcock. Informal Education and Human Rights / Eveline Le Roy and Pete Woodcock. – Institute for Policy Studies in Education // London: Metropolitan University. – 2010. – 20 p.

6. Gauri Dushi. The main principles of curriculum construction / G. Dushi / [Електронний ресурс]. – Режим доступу до ресурсу: <http://www.preservearticles.com/2012010920286/the-main-principles-of-curriculum-construction-may-be-mentioned-as-under.html>
7. Huddleston T. From political education to political literacy / T. Huddleston // Developing Citizens. – London: Hodder Murray. – 2006.
8. Kerr D. Developing citizenship in the curriculum / D. Kerr. – L.: David Fulton. – 1993. – 131 p.
9. Rice P. and Dolgin K. Adolescents in Theoretical Context from The Adolescent: Development, Relationships and Culture, 10th edition. – Boston: Allyn and Bacon. – 2002.

### КОМПЕТЕНТНІСНИЙ ПІДХІД У КАР'ЄРНОМУ ЗРОСТАННІ ФАХІВЦІВ ДЕРЖАВНОЇ СЛУЖБИ ЗАЙНЯТОСТІ

*У статті розглядається проблема кар'єрного зростання фахівців державної служби зайнятості. Кар'єрне зростання передбачає розвиток, перехід від одних рівнів, етапів до інших, входження в новий статус, який відрізняється від попереднього, і який потребує наявності відповідних компетенцій. Саме компетентнісний підхід є найбільш ефективним у вирішенні питання кар'єрного зростання фахівців державної служби зайнятості.*

**Ключові слова:** кар'єрне зростання, компетентнісний підхід, фахівець служби зайнятості, компетенції, компетентність, стандарти поведінки, професійна діяльність.

*The article considers the problem of career growth of the state employment service specialists. Career growth involves the development, transition from one level or stage to others, entering a new status that differs from the previous one, and which requires the availability of relevant competencies. It is the competency related approach that is most effective in solving the issue of career development for state employment service specialists.*

**Key words:** career growth, competency related approach, employment service specialist, competencies, competence, behavior standards, professional activity.

Проблема ефективної професійної діяльності безпосередньо пов'язана з професійним розвитком, компетентністю фахівця, який здійснює цю діяльність. У цьому контексті не останню роль відіграє професійна кар'єра. Саме спланована й побудована оптимальним чином траєкторія професійного розвитку і посадового зростання дозволяє працівникові зайняти достойне місце в організації, максимально повно й всебічно розкрити власний професійний, діловий та особистісний потенціал. Тільки за таких умов досягається співпадіння задоволення потреб як організації, так і самого працівника, й це означає, що така організація найбільш ефективно здійснюватиме свою діяльність.

Належне кадрове забезпечення державної служби зайнятості є актуальним питанням, у зв'язку зі змінами, які відбулися у законодавстві, зокрема щодо відміни статусу державного службовця в державній службі зайнятості. Фахівці служби зайнятості були позбавлені певних привілеїв, які надавав цей статус. Зокрема, призначення на посаду вищого рівня відбувалося, в основному, із складу кадрового резерву. В наукових роботах підтверджено, що саме високий рівень професіоналізму і відповідальності за свою діяльність, прагнення до розвитку є необхідними умовами для кар'єрного зростання працівників в організаціях. І, в першу чергу, це стосується організацій з недержавною формою власності, оскільки кар'єра в даному випадку пов'язана не стільки з посадовим зростанням, скільки з професійним розвитком, який проявляється у навчанні та самонавчанні індивіда, прагненні підвищувати рівень своїх знань, умінь та навичок для підтримки конкурентоздатності на ринку праці. А в компаніях (організаціях) з переважно державною формою власності, де кар'єра в основному пов'язана з просуванням службовими сходами (службова кар'єра), і працівник здебільше набував нового статусу і отримував певні привілеї за рахунок вислуги за роками або призначався із складу кадрового резерву (що передбачено законодавством у сфері державної служби), прагнення до побудови професійної кар'єри є значно нижчим (Є.О. Могилевкін, І.П. Лотова, О.О. Королева, Ю.Е. Клейменова, В.І. Подшивалкіна).

Таким чином, орієнтація на існуючу в певний період нормативну модель побудови кар'єри, в даному випадку, коли робота в державних організаціях виступає як гарант постійності та стабільності трудової діяльності і просування фахівця кар'єрними сходами відбувається з кадрового резерву, стає неприйнятною в умовах модернізації державної служби зайнятості, і кар'єрне зростання необхідно розглядати крізь призму розвитку, професійних досягнень, набуття нових професійних та соціальних компетенцій фахівців служби зайнятості.

Проблемі кар'єрного зростання у різних професійних сферах присвячено чимало робіт. Зокрема, у соціальній сфері (В.А. Аверін, О.Г. Івашкін, Н.В. Кузьміна, А.О. Мігель, А.В. Хібін, Л.М. Мітіна); у професійній діяльності менеджерів (Л.М. Карамушка, О.А. Філь, В.П. Хапілова, Л.Г. Петрова); у інженерних професіях (М.В. Сурякова, І.Є. Штученко); у військовій сфері (А.П. Поплавська, В.Л. Коваленко, О.В. Черненко, В.А. Полюга, Т.Є. Мосійчук); у професійній діяльності педагога (О.О. Жигло, Ю.М. Котєнева); у сфері державної та муніципальної служби (Є.О. Могилевкін, Ю.Н. Гончаров, А.А. Ушаков, В. Швєббах, Л.І. Якобсон, І.П. Лотова, Є.Б. Біліктуєва, Т.О. Смахтіна, О.В. Фаллер, О.Є. Ілгунова); у сфері малого бізнесу (Ю.Є. Клейменова); у професійній діяльності соціолога (В.І. Подшивалкіна, Е.В. Каграманян). Різноманіття підходів, особливостей, типів кар'єри, специфіки, а також дослідження у таких науках, як економіка, управління, соціологія, не дозволяють однозначно трактувати це явище. Однак у низці дисертаційних досліджень прослідковуються спільні ознаки. Зокрема, кар'єрне зростання передбачає розвиток, перехід від одних рівнів, етапів до інших, входження в новий статус, який відрізняється від попереднього, і який потребує наявності відповідних якостей (характеристик), компетенцій. Кар'єрне зростання – це завжди розширення повноважень, посилення відповідальності, і для ефективного зростання працівникові необхідно оволодівати новими компетенціями, які не були задіяні до цього.

Інтеграція різноманітних аспектів у розумінні «кар'єри» вченими дозволяє сформулювати сучасне уявлення про кар'єру: це цілеспрямований процес і результат формування життєвої траєкторії людини, який включає прагнення до успіху, самореалізацію, накопичення та розвиток компетенцій, і який супроводжується рефлексивним баченням себе і свого місця у системі професійних відносин. Таким чином кар'єрне зростання фахівцеві гарантоване тільки в тому випадку, якщо він у процесі трудової діяльності засвоював не лише набір знань, але й напрацьовував уміння, які забезпечують його ефективну трудову поведінку і формують необхідні професійні та особистісні поведінкові компетенції, набір яких постійно змінюється. Окрім цього, як підтверджують дослідження, чим вищу займає посаду фахівець, тим менш значущими стають технічні (професійні) уміння та навички, а більш значущими стають особистісні поведінкові компетенції (soft skills) [4, с. 284].

Із зростанням складності посади та її рівня питома вага професійних компетенцій знижується, а особистісних – зростає [7].

В результаті аналізу наукових робіт та досліджень, можна зробити висновок, що в межах компетентнісного підходу оцінювання ступеня розвитку претендента на певну посаду здійснюються через прояв набутих ним компетенцій. Отже, відбір фахівців на зайняття вакантної посади більш вищого рівня найбільш ефективно здійснюватиметься на основі компетентнісного підходу.

Компетентнісний підхід дає можливість оцінити необхідні для просування кар'єрними сходами характеристики та якості претендента з точки зору прояву їх у поведінці, яку можна спостерігати.

Основними ключовими поняттями компетентнісного підходу є «компетентність» та «компетенція».

В дослідженнях поняття «компетентність» визначається як: тип організації знань, який дає можливість приймати ефективні рішення в певній професійній діяльності [5, с. 137]; як



певна суб'єктивна характеристика, яка дається людині в результаті оцінки ефективності її дій; як здатність якісно виконувати певну роботу [2, с. 230].

З поняттям «компетентність» тісно взаємопов'язане таке поняття, як «компетенція». У працях зарубіжних вчених компетенція (або компетенції) – це: певна характеристика індивіда, яка є основою успішної діяльності в межах даної роботи або даної ситуації (Spencer and Spencer, 1993); деталізований, виражений у поведінкових термінах опис навичок та особистісних якостей, необхідних фахівцеві для успішного виконання своєї роботи (Mansfield, 1996); певні характеристики людини, які дозволяють їй виконувати дії, що призводять до ефективного виконання роботи (Boyatzis, 1982). У вітчизняних дослідженнях зустрічаємо таке визначення компетенції: загальна здатність мобілізувати в професійній діяльності набуті знання, уміння, а також використовувати узагальнені, засоби і способи виконання дій, і яка забезпечує універсальність професійної діяльності [5, с. 326]; наперед задана соціальна норма, вимога (програма дій, система цінностей і відносин) до освітньої підготовки особистості, необхідної для її ефективної, якісної продуктивної діяльності в певній сфері [1, с. 409]; функціональна характеристика професії, тобто та, що характеризує певну професію чи вид діяльності, описує коло повноважень і визначається нормативними документами [6]. Таким чином, поняття «компетенція» пов'язане зі змістом сфери діяльності, тобто визначається певною організацією, установою як наперед задана вимога до знань, умінь, навичок, якими повинен володіти працівник для успішного виконання конкретної діяльності, і проявляється у поведінці, яку можна спостерігати.

На практиці компетенції застосовують під час створення посадових інструкцій для визначення того, що очікується від працівника, а також для оцінки ефективності роботи працівника під час атестації, можливості його просування кар'єрними сходами.

Поняття «компетентність» пов'язане безпосередньо з особистістю, з її здатністю ефективно діяти у стандартних і нестандартних ситуаціях на основі власного досвіду, набутих знань, умінь та навичок в межах певної діяльності.

Компетентність виявляється в успішно реалізованій у діяльності компетенції і включає особисте ставлення до предмету і продукту діяльності. [3, с. 52].

Отже, компетентнісний підхід, в першу чергу, дає можливість описати поведінку, дії, в яких проявляються знання, навички та здібності. Це дозволяє напряму пов'язати знання, які застосовуються, з конкретними результатами фахівця. Окрім цього, особливістю компетентнісного підходу у розрізі кар'єрного зростання фахівця державної служби зайнятості є те, що для опису компетенцій використовуються різноманітні характеристики (дескриптори, індикатори), тобто прояви у поведінці знань, навичок та якостей, за якими досить легко визначити наявність (сформованість) певної компетенції фахівця. Одночасно вони описують конкретні прояви його професіоналізму під час виконання робочих завдань.

Зазначимо, що в межах компетентнісного підходу кар'єрне зростання фахівців державної служби зайнятості нами розглядатиметься як набуття ними нових компетенцій, пов'язаних, у першу чергу, з проявом поведінкових характеристик, так званих «м'яких навичок», які є передумовою для успішного виконання професійних завдань на певному посадовому рівні.

### ДЖЕРЕЛА ТА ЛІТЕРАТУРА

1. Бібік Н. М. Енциклопедія освіти / Акад. пед. наук України ; головний ред. В. Г. Кремень. – К. : Юрінком Інтер, 2008. – 1040 с.
2. Головань М. С. Компетенція та компетентність: порівняльний аналіз понять / М. С. Головань // Педагогічні науки: теорія, історія, інноваційні технології. – 2011. – №8. – С. 224-233.
3. Головань М. С. Компетентнісний підхід як методологічна основа вищої професійної освіти / М. С. Головань // Психологія: реальність і перспективи. Збірник наукових праць Рівненського державного гуманітарного університету. – Вип. 1. – Рівне: РДГУ, 2011. – С. 53.

4. Могилевкин Е. А. Карьерный рост: диагностика, технологии, тренинг / Е. А. Могилевкин. – СПб. – Из-во «Речь», 2007. – 336 с.
5. Подоляк Л. Г., Юрченко В. І. Психологія вищої освіти: Підручник / Л. Г. Подоляк, В. І. Юрченко. – 2-е вид. – К.: Каравела, 2008. – 352 с.
6. Телефанко В. Я. Соціальна, соціально-психологічна і професійна компетентність: співвідношення між поняттями / В. Я. Телефанко // Науковий вісник Львівського державного університету внутрішніх справ (серія психологічна). Збірник наукових праць, 2008. – № 2. – С.105-117.
7. Hiring for Attitude: Research & Tools to Skyrocket Your Success Rate [Electronic resource] / Murphy Mark, CEO of Leadership IQ. – Leadership IQ, Aug 14, 2009. – Mode of access : <http://www.leadershipiq.com/free-resources/hiring-for-attitude-to-skyrocketyour-success-rate/>. – Date of access : 05.09.2011.

УДК 159.944.4:37.011.3-051

Світлана Ставицька, Людмила Бурцева  
(Київ, Україна)

### ПСИХОЛОГІЧНІ ОСОБЛИВОСТІ СТРЕСОСТІЙКОСТІ ПЕДАГОГА

*Стаття присвячена проблемі визначення та аналізу психологічних особливостей стресостійкості педагога у професійній діяльності. Визначено, що причиною низької стресостійкості педагогів є висока відповідальність, мотиваційна, емоційна та особистісна залученість у професійну діяльність; найефективнішим у професійній діяльності педагога є проблемно-орієнтований копінг, а найсуперечливішим - емоційно орієнтований.*

**Ключові слова:** стресостійкість, професійна педагогічна діяльність, професійна стресостійкість, стресостійкість педагогів, рівні стресостійкості педагогів, особливості стресостійкості педагогів.

*The article is devoted to the problem of determination and analysis of psychological peculiarities of teacher's stress resistance in professional activity. It is determined that the reason of low stressors of teachers is high responsibility, motivational, emotional and personality involvement in professional activity; the most effective in the professional activity of the teacher is problem-oriented coping, and the most controversial - emotionally oriented.*

**Key words:** stress resistance, professional pedagogical activity, professional stress resistance, stressors of teachers, levels of stressors of pedagogues, peculiarities of teachers' stress resistance.

Проблема стресостійкості, як адаптивного механізму людини у професійній діяльності, викликає значний інтерес вчених і практиків. Особливої актуальності дослідження стресостійкості набуває при вивченні і вирішенні задач підвищення ефективності педагогічної діяльності.

Загальною проблематикою стресостійкості особистості та дослідженням шляхів профілактики і способів боротьби зі стресами займалися такі психологи, як: В. А. Абабков, В. В. Бодров, Е. Ф. Зеер, В. Л. Марищук, О. С. Медведєв, Е. Е. Сыманюк, В. М. Смирнов, Е. А. Трифонова, Ю. В. Щербатих, Н. Яновская та ін. [1; 2; 3; 7; 8].

Постійно зростає й інтерес до дослідження теми стресу і стресостійкості у вітчизняній науці (О.М. Валуйко, О.В. Гошкодеря, В. М. Крайнюк, З. Л. Становських та ін.) [2; 3; 7].

Серед українських науковців особливості впливу професійної діяльності на стресостійкість особистості, зокрема психолого-педагогічної досліджували Т. В. Зайчикова, В. Л. Паньковець, Н. І. Пов'якель та ін. [4; 5].

Однак, наявні психолого-педагогічні дослідження не дають повного уявлення про особливості стресостійкості педагогів; про способи, які дозволяють особистості мобілізуватися для адекватної оцінки стресових впливів і ефективного подолання стресу в професійній діяльності. Ці суперечності й актуальність обраної теми дозволили сформулювати проблему дослідження: виявлення та опис особливостей стресостійкості педагога та визначення дієвих шляхів її підвищення.

У процесі емпіричного дослідження стресостійкості педагогів нами були використані такі психодіагностичні *методики* [1; 6]: «Оцінка професійного стресу» (опитувальник К. Вайсмана), «Копінг-поведінка в стресових ситуаціях» (адаптований варіант Т. А. Крюкової), «Діагностики рівня соціальної фрустрованості» (опитувальник Л.І. Вассермана, модифікація В. В. Бойко), «Аналіз стилю життя» (Бостонський тест на стресостійкість).

*Експериментальна база дослідження.* Дослідження проводилось з учителями гімназії «Троєщина» та викладачами НМУ імені А.А. Богомольця, КНУ імені Тараса Шевченка, НПУ імені М.П. Драгоманова, КНУТКіТ імені І.К.Карпенка-Карого.

Загальна вибірка склала 46 осіб зі стажем педагогічної роботи від 2 до 45 років, з яких 17 жінок-викладачів ВНЗ, 6 чоловіків-викладачів ВНЗ, 20 жінок-вчителів старших класів, і 3 чоловіків-вчителів старших класів.

Педагогічна діяльність вимагає високого рівня віддачі, значних затрат емоційних ресурсів, виконання значного обсягу роботи у стислі терміни. Недосконалість, а часто і відсутність реалізації на практиці механізмів вирішення зазначених проблем, зумовлює виникнення професійного стресу.

На першому етапі емпіричного дослідження для визначення рівня стресостійкості і оцінки стресу під час виконання професійної діяльності нами були застосовані методики «Аналіз стилю життя» (Бостонський тест на стресостійкість) та «Оцінка професійного стресу» (опитувальник К. Вайсмана).

Результати дослідження за Бостонським тестом стресостійкості дозволяють зробити висновок, що переважаюча частина педагогів володіє низьким (87%) рівнем стресостійкості, дуже низький рівень мають ще (9%) і лише 4% досліджуваних мають високий рівень стресостійкості.

Отримані результати дослідження за методикою «Оцінка професійного стресу» (опитувальник К. Вайсмана) свідчать про переважаючий середній рівень професійної стресостійкості серед педагогів (52%), низький рівень стресостійкості мають 36% досліджуваних педагогів і, лише 12% – мають високий рівень стресостійкості. Отримані результати за обома методиками загалом підтверджують негативну тенденцію, щодо високих показників низького рівня стресостійкості респондентів.

Професійний стрес – напружений стан працівника, що виникає при впливі емоційно-негативних і екстремальних чинників, пов'язаних з виконанням професійної діяльності. На наш погляд, причиною низької стресостійкості педагогів є висока відповідальність, мотиваційна та особистісна залученість у професійну діяльність, значні емоційні «затрати» при спілкуванні з учнями та їх батьками, а, інколи, й з адміністрацією та колегами.

Важливим елементом для вивчення особливостей стресостійкості педагогів є виявлення способів їх поведінки в стресових ситуаціях. Тому на наступному етапі емпіричного дослідження ми застосували методику «Копінг-поведінка в стресових ситуаціях» (адаптований варіант Т.А. Крюкової), де виділяють 5 основних стилів поведінки в стресових ситуаціях: проблемно-орієнтований копінг; емоційно-орієнтований копінг; копінг-уникнення; копінг- особистісне відволікання; копінг-соціальне відволікання. Копінг-стратегії діють на свідомому рівні і орієнтовані на відновлення порушених стосунків між оточенням і особою. Копінг-стратегія утворюється послідовно та дозволяє адекватно реагувати на ситуацію. Встановлено, що психічне і фізичне самопочуття суттєво залежить від вибору копінг-стратегій у момент зіткнення з психотравмуючою ситуацією. Використання активних поведінкових стратегій сприяє більш успішному розв'язанню таких ситуацій та поліпшенню

самопочуття особистості, зокрема в складних умовах виконання професійної діяльності. А до його погіршення і зростання негативної симптоматики призводять уникнення проблем і застосування пасивних стратегій, спрямованих не на вирішення проблеми, а на зменшення емоційної напруги.

Результати дослідження за методикою багатовимірного вимірювання копінга «Копінг-поведінка в стресових ситуаціях» (адаптований варіант Т.А. Крюкової), показують, що більшість педагогів у різних складних та стресових ситуаціях, переважно, обирають в порядку спадання кількісних показників проблемно-орієнтований копінг (70%), копінг орієнтований на соціальне відволікання (63%), копінг орієнтований на уникнення (54%), емоційно-орієнтований копінг (50%), копінг орієнтований на особистісне відволікання (45%). Як бачимо, в різних життєвих ситуаціях педагогами використовуються різні стратегії копінг-поведінки, які можуть бути більш чи менш ефективними.

Найбільш вираженим у досліджуваних у складній чи стресовій ситуації є проблемно-орієнтований копінг, тобто раціональний аналіз ситуації, пов'язаний із створенням і вирішенням проблеми, який виявляється у таких формах поведінки, як самостійний аналіз події, звернення по допомогу до інших, пошук додаткової інформації. Проблемно-орієнтований копінг є найефективнішим, оскільки відображає здатність людини визначати проблему і знаходити альтернативні рішення, успішно справлятися із стресовими ситуаціями, забезпечуючи збереження як психічного, так і фізичного здоров'я особистості.

Друге місце серед вибору педагогів посідає копінг, орієнтований на соціальну підтримку – активна поведінкова стратегія, яка визначається ефективним вирішенням проблеми з допомогою і підтримкою колег, сім'ї, друзів, значущих інших. Копінг, орієнтований на соціальну підтримку дозволяє за допомогою актуальних когнітивних, емоційних і поведінкових реакцій успішно впоратися із стресовою ситуацією. Вибір такої стратегії педагогами свідчить про те, що вони здатні вирішувати проблеми за рахунок привернення зовнішніх (соціальних) ресурсів, пошук інформаційної, емоційної, дієвої підтримки.

Таким чином, результати дослідження копінг-стратегій педагогів свідчать про вибір ними адаптивних поведінкових стратегій, які дозволяють продуктивно функціонувати у стресовій ситуації, і шукати шляхи вирішення причини стресу.

Копінг орієнтований на уникнення є менш ефективним, оскільки не сприяє вирішенню складної чи конфліктної ситуації, а лише її відтермінуванню. Проте, за певних умов, може дати можливість виграти час для більш ґрунтовного її аналізу та пошуку шляхів вирішення.

Звертають на себе увагу високі показники емоційно-орієнтованого копінга, який в умовах професійної педагогічної діяльності навряд чи може бути ефективним, оскільки, саме він може провокувати конфліктні стосунки.

Копінг-орієнтований на особистісне відволікання теж не завжди є ефективним, оскільки не завжди сприяє вирішенню професійних проблем, особливо, коли вони носять системний характер, або ж, коли способи відволікання можуть мати негативний зміст (наприклад, алкоголь, куріння, ризиковані чи екстремальні форми поведінки тощо).

Тому в психокорекційній роботі ми будемо звертати увагу, передусім, на розвиток саморегуляції педагогів та використання ними в професійній діяльності більш ефективних копінг-стратегій.

У ході дослідження нами були виявлені незначні відмінності у рівні професійного стресу викладачів ВНЗ і вчителів ЗОШ. Виявлено, що рівень професійного стресу у вчителів ЗОШ (56%) дещо вищий, в порівнянні з викладачами ВНЗ (48%), проте ці показники не є статистично значущими ( $p < 0,001$ ).

Для більш ґрунтовного вивчення особливостей стресостійкості педагогів важливим аспектом стало дослідження рівня їх фрустрованості. Фрустрація – це психічний стан, який досить часто переживають педагоги у процесі професійної діяльності. Фрустрація привносить дезорганізуючий характер в професійну діяльність вчителя. Часто нездатність вчителя знайти істинну причину невдачі, проаналізувати можливі різноманітні стратегії

виходу із складної ситуації приводить до того, що внаслідок стереотипності поведінки в нього притупляються, а не розвиваються педагогічні здібності.

Фруструючі ситуації, які досить часто виникають в педагогічній діяльності формують у педагога відчуття безвиході, психологічної безпорадності, відчаю, депривації та вводять його у стан хронічного стресу, що спричиняє професійне вигорання.

Для визначення рівня фрустрації досліджуваних респондентів ми використали методику діагностики рівня соціальної фрустрованості Л. І. Вассермана (модифікація В. В. Бойко). За отриманими кількісними результатами дослідження дуже високий та високий рівень фрустрованості у педагогів відсутній; помірний рівень фрустрованості мають 10% респондентів; незначений рівень фрустрованості 8% досліджуваних; низький рівень фрустрованості спостерігається у 32% педагогів; дуже низький рівень фрустрованості 50% досліджуваних; ще у 2% опитаних педагогів фрустрованість відсутня.

Відсутність високих рівнів фрустрованості може вказувати як на комфортну й ефективну взаємодію особистості з середовищем, реалізацію її соціальних потреб, високий рівень соціальної складової якості життя, так і бути показником ігнорування особистістю власних соціальних потреб, пов'язаних із низькою індивідуально-особистісною значущістю соціальних чинників, які могли б виступати фрустраторами, зокрема у професійній сфері.

Можна зробити припущення, що педагогам здебільшого притаманні зміщення чинників фрустрації на інші життєві ситуації (військові дії у країні, зниження рівня життя, стан здоров'я та ін.). Це може призвести до надмірних негативних переживань, що поряд із енергозатратністю фізичних та професійних навантажень знижує ефективність професійної діяльності та негативно впливає на оцінку особистістю власного благополуччя. Ймовірним наслідком такого тривалого дестабілізуючого впливу фруструючих чинників може стати напруженість адаптивних механізмів психіки і парціальна дезадаптація, а при малоефективному психологічному захисті й відсутності соціальної підтримки – тотальна психологічна дезадаптація, що виявлятиметься в емоційному та професійному вигоранні і психосоматичних захворюваннях.

Загалом, отримані результати дослідження свідчать про те, що переважна більшість педагогів має низький показник загальної стресостійкості, що впливає на їх здатність долати стресові ситуації в професійній діяльності. Низька стресостійкість та знижена здатність адекватної реакції на стресові чинники є суттєвим ризиком розвитку психосоматичних захворювань, професійної деформації, синдрому емоційного вигорання та інших негативних станів.

Педагог у професійній діяльності відчуває вплив багатьох стресових чинників: навчальні навантаження, емоційні реакції у зв'язку з щоденними і тривалими проблемними ситуаціями, відсутність можливості своєчасно відреагувати на стрес, постійне спілкування з людьми різних вікових категорій і соціального статусу, що вимагає інтенсивної рефлексії та саморегуляції. Окрім того, педагогічний стрес носить накопичувальний характер і може спричинити дистрес, якщо вчасно не вжити належних заходів. Таким чином, стійкість до стресів педагогів є необхідною умовою їх комфортної і продуктивної життєдіяльності та підвищення професійного рівня. Це вказує на необхідність проведення психодіагностичної та психокорекційної роботи, спрямованої на вчасне визначення та подолання стресового стану у професійній діяльності, а також профілактику та підвищення рівня стресостійкості педагогів різних навчальних закладів.

Отже, праця педагога в сучасних умовах супроводжується негативними емоціями, перенапруженням психічних і фізіологічних функцій, порушенням працездатності, тобто розвитком стану, що характерний для професійного стресу. Профілактичні заходи щодо виникнення професійного стресу в педагогів повинні охоплювати: вибір педагогами оптимальної стратегії збереження здоров'я; підвищення рівня їх професійної стресостійкості; оволодіння продуктивними копінг-стратегіями; створення сприятливого психологічного клімату в педагогічному колективі; створення здоров'я збережувального, психологічно

безпечного освітнього середовища у школі; цілеспрямовану діяльність шкільної психологічної служби зі збереження і зміцнення професійного здоров'я учителів; самоосвіту, самовдосконалення педагогів; участь у тренінгах професійного росту, тренінгах емоційного вигорання, антистрес-тренінгах; супервізію у педагогічній діяльності; підвищення психологічної та управлінської культури адміністрації школи; гігієнічну організацію праці вчителя, оптимальне робоче навантаження.

### ДЖЕРЕЛА ТА ЛІТЕРАТУРА

1. Вассерман Л. И. Совладание со стрессом: теория и психодиагностика / Л. И. Вассерман, В. А. Абабков, Е. А. Трифонова. – СПб.: Речь. – 2010. – 192 с.
2. Зеер Э. Ф., Сыманюк Э. Э. Психология профессиональных деструкций: Учебное пособие для вузов / Э. Ф. Зеер, Э. Э. Сыманюк. – М.: Академический Проект; Екатеринбург: Деловая книга, 2005. – 240 с.
3. Крайнюк В. М. Психологія стресостійкості особистості: [монографія] / Крайнюк В. М. – К.: Ніка-Центр, 2007. – 432 с.
4. Паньковець В. Л. Психологічні чинники професійного стресу менеджерів освітніх організацій [Текст]: автореф. дис... канд. психол. наук: 19.00.10 – педагогічна та вікова психологія / Паньковець Віталій Леонідович; АПН України, Ін-т психології імені Г. С. Костюка. – К., 2006. – 20 с.
5. Пов'якель Н. І., Зайчикова Т. В. Психологічні передумови виникнення стресових реакцій особистості / Н. І. Пов'якель, Т. В. Зайчикова // Науковий часопис НПУ імені М.П.Драгоманова. Серія 12: Психологічні науки. Номер 37. – 2012. – С.189-195.
6. Практическая психодиагностика: Методики и тесты: Учеб. пособие / Д. Я. Райгородский [ред.-сост.]. – Самара: Из-д дом «БАХРАХ-М», 2002. – 668 с.
7. Становських З. Л. Психологія професійної кризи дорослих [Текст]: монографія / З. Л. Становських; Акад. пед. наук України, Ін-т пед. освіти і освіти дорослих. – К.: Освіта України, 2010. – 329 с.
8. Янковская Н. Эмоциональное выгорание учителя / Н. Яновская // Народное образование. – 2009. – №2. – С.127-137.

Олександр Поздняков  
(Івано-Франківськ, Україна)

### ОСОБЛИВОСТІ УТВОРЕННЯ НІМЕЦЬКИХ МОЛОДІЖНИХ СЛЕНГІЗМІВ ШЛЯХОМ ПРЕФІКСАЦІЇ

*Стаття досліджує утворення німецьких молодіжних сленгізмів шляхом префіксації. Визначено продуктивність і семантику традиційних формантів, виокремлено нетрадиційні префікси. Вказано роль позамовних чинників у словотворчому процесі.*

**Ключові слова:** німецька мова, молодіжний сленг, префіксація, нетрадиційні форманти, позамовні чинники.

*The article studies the formation of German youth slangisms by means of prefixation. Productivity and meaning of traditional affixes have been determined, alternative prefixes have been singled out. The role of extralingual factors in the word formation process has been shown.*

**Key words:** German language, youth slang, prefixation, alternative formants, extralingual factors.

**Актуальність** пропонованої розвідки визначається потребою комплексного опису словотворчих процесів у лексиці одного з найбільш динамічних та комунікативно ефективних субкодів сучасної німецької мови – молодіжного сленгу. Розвиток цієї специфічної лексичної субсистеми, на позначення котрої у зарубіжній германістиці часто застосовується термін «молодіжна мова» (нім. «die Jugendsprache»), відзначається впливом низки позамовних детермінант, як от прагнення вираження суб'єктивного ставлення, схильність до креативності, демонстрація оригінальності, вирізнення з-поміж інших соціально-вікових груп. Перелічені чинники є наслідком незавершеності психофізіологічного дозрівання та перехідного суспільного статусу молодих носіїв мови й накладають свій відбиток на вибір останніми засобів вербалізації оточуючого світу, використання для цього найбільш придатних, на їх погляд, моделей.

Префіксація як один з видів експліцитної деривації є продуктивним шляхом збагачення сленгового вокабуляру, а також визначається як важливий спосіб утворення нових слів у німецькій мові загалом [6, с. 99]. Це підкреслює взаємозв'язок молодіжного сленгу із стандартом, його субсистемний статус.

**Матеріалом** дослідження є лексичні одиниці, відібрані шляхом суцільної вибірки із спеціалізованих словників німецького молодіжного сленгу.

**Аналіз наукових публікацій**, присвячених дослідженню словотворчих процесів у німецькому молодіжному слензі, демонструє звернення уваги на семантичний та квантитативний аспекти їх вивчення. Найбільш вичерпними з позицій теоретичного обґрунтування та обсягу опрацьованих емпіричних даних вважаємо праці Я. Андроутсопулоса [5], М. Хуна [7], Г. Еманна [8], Г. Генне [9].

Ключовими завданнями нашої статті вважаємо встановлення специфіки процесу префіксації в проаналізованому матеріалі, виокремлення нетрадиційних словотворчих формантів, визначення ролі вказаних вище позамовних чинників.

Однією з передумов продуктивності префіксації в утворенні молодіжної лексики вважаємо можливість за допомогою цієї моделі утворювати слова з новими відтінками значення без частиномовних змін [4, с. 68].

З метою чіткішої демонстрації особливостей префіксації молодіжного сленгу в порівнянні із словотвором літературного варіанту німецької мови пропонуємо визначати

досліджувані форманти та їх значення як традиційні за умови їх наявності у «Словнику словотвірних елементів німецької мови» М.Д. Степанової [2] та нетрадиційні – у випадку відсутності у вказаній вище праці, однак за можливості вважатись префіксами у зв'язку з наявністю ознак, притаманних цим словотворчим морфемам [2; 3; 4].

Результати аналізу лексикографічних джерел показали продуктивність префіксації при утворенні сленгізмів-дієслів і прикметників при незначній кількості іменників.

Притаманна молоді схильність до перебільшення й суб'єктивності суджень виражається в словотворі шляхом використанні для утворення іменників традиційного префікса *Super-* із значенням підсилення (*Super-Typ – hervorragende Person*). Навпаки, префікс *Mini-*, що вказує на малий розмір, мініатюрність, у молодіжній лексиці є менш продуктивним (*Minipanzer – hässliches Mädchen; fettes Mädchen*).

Таким чином, можна зробити висновок, що молодь, демонструючи суб'єктивне ставлення до предмету найменування, не володіючи достатніми знаннями про нього, намагається компенсувати це за допомогою підсилюючого форманта, що приєднується до метафоризованої твірної основи лексичної одиниці літературної німецької мови.

Для префіксації дієслів характерним є використання традиційних формантів у традиційних значеннях. Продуктивними формантами є *be-* і *ver-*.

Префікс *be-* зафіксовано в молодіжному слензі в значеннях: цілеспрямованої дії, охоплення дією чого-небудь (*betippeln – sich betrinken; betrügen*); оснащення (*belöffeln – jemanden dumm anreden*); підсилення (*bedönnern – jemanden zulabern, vollquatschen; verwirren*). Найчастіше цей формант реалізує останнє з перелічених словотвірних значень.

Префікс *ver-* володіє в досліджуваній лексиці найбільшою різноманітністю словотвірних значень без домінування будь-якого з них: віддалення (*verzupfen – fliehen, weglaufen*); завершення дії (*verhängen – vergessen*); тривалої дії (*verticken – jemandem etwas erklären*); використання, витрачання (*verchecken – vertreiben, verkaufen*); підсилення, інтенсивності дії (*verbimsen – verprügeln*).

Значно менше дієслів, утворених за допомогою інших традиційних формантів. Так, префікс *zer-* використовується в молодіжному слензі лише в одному значенні – підсилення (*zerschießen – laut lachen; sich ärgern*). Це є черговим прикладом максималізму адолесцентів, їх здатності впадати в крайнощі.

Незважаючи на свою невисоку частотність, *ent-* використовується в двох традиційних словотвірних значеннях: позбавлення, усунення чого-небудь (*entkorken – jemanden entjungfern*); протилежному до значення дієслова з префіксом підсилення *be-* (*entschleunigen – die Dinge etwas langsamer angehen*). Даний формант служить для реалізації креативності, гри з мовним матеріалом. В обох випадках молодіжна специфіка утворених лексичних одиниць виражена твірною основою.

Також не відзначається продуктивністю префікс *er-* із значенням постійної дії, спрямованої на кінцеве досягнення мети (*ergeiern – sich etwas (mehr oder weniger legal) beschaffen; betteln*).

Схильність молоді до перебільшення як вираження вразливості та несформованості світогляду детермінує вибір відповідних префіксів для утворення сленгізмів-прикметників. Тут, як і для іменників і дієслів, домінуючу роль відіграють форманти із значенням підсилення. Серед традиційних префіксів зафіксовано *hyper-* і *super-* (*hypertonisch – hervorragend, großartig, fantastisch; superlustig – besonders spaßig*).

У цьому ж значенні використовуються й нетрадиційні словотвірні елементи. Вони є грецького та латинського походження і приєднуються до німецьких мотивуючих основ. Останні можуть як зберігати свої традиційні значення, так і зазнавати семантичного переосмислення: *mega-* (*megahart – sehr cool*); *giga-* (*gigadumm – sehr dumm*); *meta-* (*metatoll – hervorragend*); *turbo-* (*turbogeil – äußerst geil*); *ultra-* (*ultrakrass – sehr auffallend*); *sym-* (*symreal – sehr gut, hervorragend*).



Традиційний префікс *inter-* використовується у молодіжному слензі із нетрадиційним значенням підсилення. У даному випадку креативність молоді виражається в одночасному використанні словотвірного елемента з новим значенням та семантичному переосмисленні твірної основи (*intergalaktisch – sehr gut, hervorragend*).

В результаті дослідження не виявлено домінування будь-якого з перелічених вище префіксів, а також їх взаємозамінність при сполученні з твірними основами, що свідчить про приблизно однакові можливості використання зазначених формантів.

Відсутність кількісної переваги при утворенні прикметників якого-небудь з префіксів свідчить про те, що для адолесцентів головну роль відіграє не сам формант, а його значення підсилення. Таким чином, молодь демонструє оригінальність, не зупиняючи свій вибір на використанні певного словотвірного елемента, а також досягає номінативних цілей, зумовлених потребою в компенсації мовної невпевненості.

Не є продуктивним у проаналізованому матеріалі префікс *un-*, який надає прикметникам значення заперечення, протилежності, виявляючи свою властивість поєднуватися з основами слів-найменувань абстрактних понять [1, с. 53] (*unangesagt – altmodisch, nicht im Trend*). Причиною цього вважаємо традиційність даного способу заперечення, що не задовільняє схильності молоді до оригінальності та виокремлення.

Стосовно зміни значення літературної твірної основи, характерним прикладом молодіжної префіксації є слово *Super-Biene – gut aussehendes Mädchen*. З одного боку, спостерігаємо метафоризацію кореневої морфемі *Biene*, з іншого – перебільшено позитивну оцінку, виражену підсилюючим формантом *Super-*. Перенесенням найменування характеризується сленгізм *verschiffen – jemanden auf den Arm nehmen*, де перехід від конкретного до абстрактного є результатом молодіжної творчості.

**Висновки.** Отже, для префіксації досліджуваної лексики характерним є використання формантів із значенням підсилення дії або ознаки, виражених твірною основою. При цьому ключову роль відіграє не стільки префікс, як його словотвірне значення. Дане явище зумовлене, на нашу думку, вразливістю молоді, схильністю до перебільшення. Це властиво як традиційним, так і нетрадиційним словотвірним морфемам, наявність та іншомовне походження котрих вважаємо задоволенням прагнення оригінальності. Твірним основам, як правило, притаманна зміна значення на основі метафоричного перенесення найменування.

### ДЖЕРЕЛА ТА ЛІТЕРАТУРА

1. Паславська А.Й. Заперечення як мовна універсалія : принципи, параметри, функціонування / А.Й. Паславська. – Львів : ЛНУ, 2005. – 290 с.
2. Словарь словообразовательных элементов немецкого языка [2-е изд., стереотип.] / А.Н. Зуев, И.Д. Молчанова, Р.З. Мурясов и др.; под рук. М.Д. Степановой. – М. : Русский язык, 2000. – 536 с.
3. Степанова М.Д. Словообразование современного немецкого языка [2-е изд., испр.] / М.Д. Степанова; под ред. Т.В. Строевой. – М. : КомКнига, 2007. – 376 с.
4. Степанова М.Д. Теоретические основы словообразования в немецком языке : учеб. пособие для филологических фак-тов ун-тов и ин-тов иностр. языков / М.Д. Степанова, В. Фляйшер. — М. : Высшая школа, 1984. – 264 с.
5. Androtsopoulos J.K. Deutsche Jugendsprache. Untersuchungen zu ihren Strukturen und Funktionen / J.K. Androtsopoulos – Frankfurt am Main : Peter Lang, 1998. – 684 S.
6. Busch A. Germanistische Linguistik / A. Busch, O. Stenschke. – Tübingen : Narr, 2007. – 256 S.
7. Chun M. Jugendsprache in den Medien : Eine Jugendsprachliche Analyse von Jugendromanen, Hip-Hop-Texten und Kinofilmen [1. Aufl.] / M. Chun. – Saarbrücken : VDM Dr. Müller, 2007. – 352 S.
8. Ehmman H. Was geht! / H. Ehmman. Endgeil – Das voll korrekte Lexikon der Jugendsprache [1. Aufl.]. – München : C.H.Beck, 2005. – S. 7–14.

9. Henne H. Jugend und ihre Sprache : Darstellung, Materialien, Kritik / H. Henne. – Berlin; New York : de Gruyter, 1986. – 385 S.

**ДЖЕРЕЛА ІЛЮСТРАТИВНОГО МАТЕРІАЛУ**

10. Михайлова Н. Молодежный язык Германии [Електронний ресурс]. – Режим доступу : [http://www.imwerden.de/pdf/deutsche\\_jugendsprache.pdf](http://www.imwerden.de/pdf/deutsche_jugendsprache.pdf).

11. Niegel Ch. Hä?? Jugendsprache unplugged 2011: Deutsch, Englisch, Spanisch, Französisch. – Berlin; München; Wien; Zürich u.a. : Langenscheidt, 2011. – 168 S.

12. PONS Wörterbuch der Jugendsprache 2015. – Stuttgart : Klett, 2014. – 143 S.

13. Wortschatz – International Portal [Електронний ресурс]. – Режим доступу : <http://corpora.informatik.uni-leipzig.de>.

*Андрей Долженок, Сергей Романовский,  
Александр Бакатович, Надежда Давыденко  
(Новополоцк, Беларусь)*

**ОЦЕНКА ПЕРСПЕКТИВНОСТИ ИСПОЛЬЗОВАНИЯ СОЛОМЫ И КОСТРЫ ЛЬНА  
ДЛЯ ПРОИЗВОДСТВА СТЕНОВЫХ МАТЕРИАЛОВ**

*Приведены результаты исследований разработанного композиционного стенового материала с повышенными теплотехническими характеристиками на основе соломы и костры льна.*

**Ключевые слова:** *стеновые материалы, солома, костра льна, теплопроводность, прочность.*

*Results of researches of the developed wall material with the raised heat technical characteristics on the basis of straw of and flax fires are given.*

**Keywords:** *wall materials, straw, flax shive, heat conductivity, strength.*

Растительные сельскохозяйственные отходы, включая солому зерновых культур, костру льна, формируют значительную сырьевую базу для производства стеновых материалов, применяемых в малоэтажном городском и сельском строительстве. Технологии по утилизации отходов растениеводства в виде исходного сырья для стеновых и теплоизоляционных материалов реализуются во многих странах, что указывает на значительный интерес и востребованность данного направления в строительной отрасли.

Технологию получения арболита на основе дробленых стеблей хлопчатника применяют в Таджикистане [1, с. 12]. В Харьковском университете разработаны составы арболита с применением костры льна [2, с. 19]. Также в исследованиях [3, с. 67] предложено использовать гречишную солому и овсяную лузгу для изготовления арболита.

Значительный интерес для строительства Витебского региона, как в целом для Беларуси и других стран может представлять стеновой материал в виде крупноразмерных блоков, содержащий в качестве крупного и мелкого заполнителей солому злаковых культур фракцией 20–40 мм и костру льна размером до 10 мм. В качестве комплексного вяжущего предлагается использовать цементно-известковую композицию.

Для изучения степени адгезии цементного камня с поверхностью соломы и костры исследовали особенности строения поверхностей растительных заполнителей с использованием сканирующего электронного микроскопа «JSM-5610 LV».

С помощью электронной микроскопии получены фотоснимки наружной поверхности стебля соломы. Внешний и наружный вид поверхности свидетельствует о том, что стебель соломы имеет рельефную, мелкоробристую фактуру наружной поверхности (рис. 1), что затрудняет обеспечение высокой степени адгезии с вяжущим. Также присутствие восковой пленки на поверхности стебля отрицательно влияет на прочность сцепления цементного камня с соломой, что подтверждается исследованиями сотрудников Приднепровской государственной академии строительства и архитектуры [4, с. 220].



Рис. 1. Електронна мікроскопія поверхні стебля соломи

По результатам электронной микроскопии наружной поверхности костры льна установлено, что костра имеет рельефную, бороздчатую, шероховатую поверхность (рис. 2а), получаемую в результате отделения волокна. Внутренняя область костры льна представлена тонкостенной структурой в виде прозрачных межклеточных перегородок, деформирующихся при перемешивании с цементом и принимающих любое очертание, что также обеспечивает высокую адгезию с цементным камнем. Фактура наружной и внутренней поверхности костры значительно повышают адгезию цементного камня к мелкому заполнителю по сравнению с поверхностью соломы. Таким образом, на прочность композиционного материала существенное влияние оказывает монолитность каркасной структуры из цементного камня и костры.

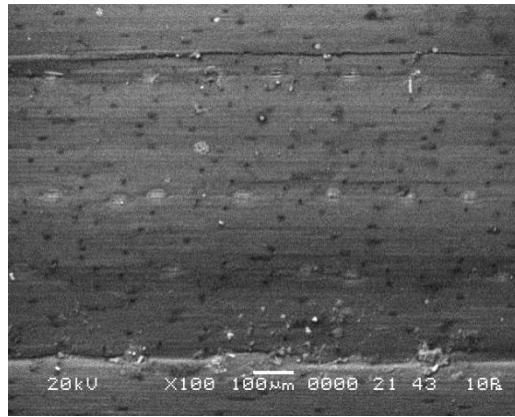
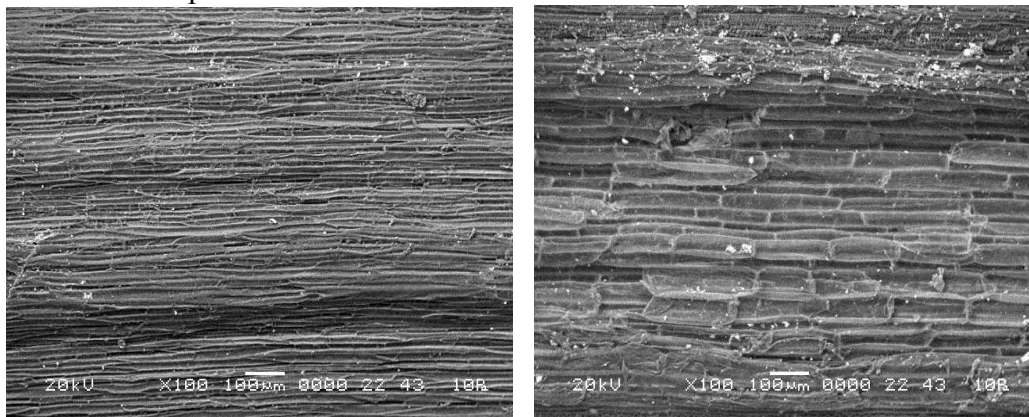

а – внешняя поверхность, б – внутренняя поверхность

Рис. 2. Електронна мікроскопія поверхні костри льна

В дальнейшем проведен комплекс исследований по подбору составов сырьевой смеси для стеновых блоков на основе соломы и костры льна с определением физико-механических характеристик (таблица 1). В экспериментальных составах, содержащих солому или смесь соломы с костью льна в количестве 55:45 при плотности материала 530 – 750 кг/м<sup>3</sup>, соотношение цемента и извести принято 50:50, что обеспечивает полное заполнение пустот в структурной системе из крупного и мелкого заполнителей.

По результатам исследований установлено, что с заменой части соломы костью при одинаковой плотности (составы 1, 2) происходит увеличение прочности на 15% и снижение коэффициента теплопроводности. Возрастание доли заполнителей до 0,24 (состав 3) при повышении плотности на 11% по сравнению с составом 2, ведет к увеличению прочности на 25% и коэффициента теплопроводности на 0,005 Вт/(м·°С), при сохранении времени выдержки в форме 1 сутки. Состав 4 при плотности 610 кг/м<sup>3</sup> является граничным по минимальной выдержке в форме 1 сутки. Дальнейшее возрастание плотности приводит к увеличению выдержки материала в форме от 2 до 4 суток. Для состава 6 относительно показателей состава 5 наблюдается увеличение прочности на 24% и снижение коэффициента

теплопроводности на 0,007 Вт/(м·°С). Повышение расхода заполнителя (составы 5, 6) вызывает увеличение плотности на 19%, прочности на сжатие на 50–63% и коэффициента теплопроводности на 0,012 Вт/(м·°С) в сравнении с показателями составов 1, 2, а время выдержки в форме возрастает до 2 дней.

Таблица 1

Физико-механические характеристики стеновых материалов

№ состава	Расход компонентов на 1 м <sup>3</sup> в долях от единицы					Плотность, кг/м <sup>3</sup>	Прочность на сжатие, МПа	Коэффициент теплопроводности, Вт/(м·°С)	Время выдержки в форме, сут.
	солома	костра	цемент	известь	вода				
1	0,2	-	0,23	0,23	0,34	530	1,4	0,095	1
2	0,11	0,09	0,23	0,23	0,34	530	1,6	0,088	1
3	0,14	0,1	0,21	0,21	0,34	570	2,0	0,093	1
4	0,15	0,1	0,2	0,2	0,35	610	2,4	0,099	1
5	0,27	-	0,19	0,19	0,35	630	2,1	0,107	2
6	0,16	0,11	0,19	0,19	0,35	630	2,6	0,1	2
7	0,17	0,13	0,18	0,18	0,34	670	2,9	0,11	3
8	0,2	0,14	0,17	0,17	0,32	750	3,1	0,127	4

Дальнейшее увеличение расхода заполнителей до 0,3–0,34 (составы 7, 8) обеспечивает повышение плотности и прочности при существенном увеличении теплопроводности и сроков выдержки в форме. Значительные изменения физико-механических характеристик отмечается при сравнении составов 2 и 8. Так для состава 8 плотность возросла на 42%, прочность на сжатие в 1,9 раза, коэффициент теплопроводности увеличился на 44%, а время выдержки в форме возросло до 4 дней. В процессе исследований установлено, что чем выше плотность стенового материала за счет увеличения расхода заполнителей, тем больше время выдержки в форме, а это существенно снижает количество циклов оборачиваемости форм. Установлено, что выполнение распалубки раньше минимально необходимого срока выдержки приводит к деформированию образца в объеме, то есть происходит разуплотнение материала, за счет упругих деформаций соломы и недостаточной прочности вяжущего на момент распалубливания.

Теплоизоляционный эффект от введения костры обусловлен формированием из крупного и мелкого заполнителя двух взаимопроникающих структурных систем образующих плотную структуру «каркас в каркасе». Ограничение по расходу вяжущего не позволяет получить максимально плотную структуру материала на основе соломы. Костра заполняет пустотное пространство, образуемое в каркасе из соломы, и формирует второй каркас, препятствующий перемещению воздушных потоков в пустотах композита, тем самым понижает конвективный перенос тепла, что уменьшает теплопроводность материала.

При введении извести в количестве 50% от общей массы вяжущего значительно увеличивается расход воды, по сравнению с составами на цементе, что отрицательно сказывается на физико-механических показателях костросоломенных блоков. В таблице 2 представлены результаты исследований по оптимизации соотношения цемента и извести с учетом влияния на основные физико-механические свойства стеновых материалов. Испытания проводили на образцах плотностью 530 кг/м<sup>3</sup>.

Таблица 2

## Физико-механические характеристики стеновых материалов

№ состава	Расход компонентов, кг/м <sup>3</sup>					Коэффициент теплопроводности, Вт/(м·°С)	Прочность на сжатие, МПа
	солома	костра	цемент	известь	вода		
1	93	76	360	-	268	0,073	1,4
2	169	-	360	-	268	0,081	1,3
3	93	76	180	180	373	0,088	1,6
4	169	-	180	180	373	0,095	1,4
5	93	76	216	144	342	0,084	1,7
6	169	-	216	144	342	0,09	1,5
7	93	76	253	107	293	0,08	1,9
8	169	-	253	107	293	0,087	1,65
9	93	76	289	71	268	0,075	2,2
10	169	-	289	71	268	0,085	2,0

Составы 1, 2 на цементном вяжущем имеют прочность 1,4 и 1,3 МПа соответственно. Отсутствие извести, нейтрализующей сахара, в составе 1 компенсируется повышением адгезии цементного камня к костре, что обеспечивает показатель прочности на уровне состава 2. При соотношении цемента и извести 50:50 (составы 3, 4), прочность увеличивается незначительно. Положительный эффект от нейтрализации сахаров известью полностью перекрывается повышенным водопотреблением комплексного вяжущего. Присутствие извести в составах 3, 4 повышает расход воды на 40% по сравнению с составами 1, 2 на цементном вяжущем. В результате формируется пористая структура цементно-известкового камня, что негативно влияет на прочность стенового материала. Снижение расхода извести на 10–20% (составы 5–8) обеспечивает повышение прочности до 1,5–1,9 МПа. В составах 9, 10 расход извести равен 20% от общей массы вяжущего. При этом количество воды затворения соответствует расходу на цементном вяжущем (составы 1, 2). Зафиксировано повышение прочности на 54–57% (составы 9, 10) по сравнению с показателями составов 1, 2.

По результатам исследований установлено, что для экспериментально подобранного состава 9 одновременно решаются проблемы отрицательного влияния сахаров на цемент, увеличения адгезии вяжущего с заполнителем и формирования плотной структуры цементно-известкового камня заполняющей пустотное пространство в каркасе композитного заполнителя, что в комплексе обеспечивает повышение прочности костросоломенных блоков до 2,2 МПа, при сохранении низкого коэффициента теплопроводности равного 0,075 Вт/(м·°С).

## ИСТОЧНИКИ И ЛИТЕРАТУРА

1. Джумаев, Д.С. Арболит на основе стеблей хлопчатника и технологические особенности его изготовления / Д.С. Джумаев // Вестник КГСТУ – 2012. – № 3. – С. 10 – 15.
2. Лобанова, А.В., Казимагомедов, И.Э. Стеновые изделия из арболита на основе костры льна / А.В. Лобанова, И.Э. Казимагомедов // Комунального господарства міст. – 2015. – № 124. – С.18 – 20.
3. Солдатов, С.Н. Создание и исследование свойств утеплителей на основе местного сырья : дис. ... канд. тех. наук : 05.23.05 / С.Н. Солдатов. – Пенза, 2001. – 67 с.
4. Савицкий, Н.В., Собинова К.С., Зинкевич, О.Г., Ожищенко, О.А., АитИшу Ф. Исследование теплофизических свойств вторичных продуктов сельскохозяйственного производства органического происхождения / Н.В. Савицкий, К.С. Собинова, О.Г. Зинкевич, О.А. Ожищенко, Ф. АитИшу // Сборник научных трудов строительства, материаловедения, машиностроения. – 2015. – № 81. – С. 217 – 223.

### АКТИВАТОР ТАРІЛЧАСТО-ВАЛКОВОГО ТИПУ ДЛЯ МІНІ КОМПЛЕКСІВ ПО ВИРОБНИЦТВУ ПІЩАНОЦЕМЕНТНОЇ ЦЕГЛИ

*Для міні комплексів по виробництву цементно-піщаної цегли запропонований швидкохідний тарілчасто-валковий активатор із нерухомим тарелем і притисканням валків відцентровою силою. Доведена ефективність найбільш економічного режиму роботи активатора без рихлення товстого шару суміші після кожного із сотень циклів ущільнень прокатуванням валком. Виявлені закономірності руху суміші по тарелю й причини вібрації валків та запропоноване використання амортизаторів для зменшення негативного впливу вібрації.*

**Ключові слова:** цегла піщаноцементна; валок; активатор тарілчасто-валковий; вібрація; амортизатор.

*For mini complexes for the production of cement-sand bricks offered a high-speed activator plate-roller with a fixed plate and squeezing rolls centrifugal force. It is proved the efficiency of the most economical operating mode of the activator without the fracture of the thick layer of the mixture after each of hundreds of cylinder cycles of roller rolling. The patterns of motion of the mixture on the plate and the cause of the vibration of the rolls were identified, and the use of shock absorbers was proposed to reduce the negative impact of vibration.*

**Key words:** sand-cement brick; activator plate-roller; vibration; shock absorber; swath.

Пісок, на перший погляд, є найбільш привабливою сировиною для виробництва цегли, оскільки він розповсюджений скрізь, легко видобувається і не потребує додаткового подрібнення чи збагачення. Але він широко використовується тільки на високомеханізованих, потужних комплексах по виробництву силікатної цегли напівсухого пресування й автоклавного твердіння на базі вапна. Пісок добре зв'язується з вапном у разі використання дорогих автоклавів із значними витратами пари високого тиску.

Зв'язок кварцового піску із цементом значно слабкіший, насамперед, через однаковість негативних поверхневих зарядів кварцу й портландцементу [1]. Через це для виробництва піщаноцементної цегли з потрібними показниками якості (міцністю, морозостійкістю, тощо) потрібно близько 20% цементу. Цегли на вапняковому відсіві чи шлаку потребує вдвічі менших витрат цементу – піщаноцементна цегла неконкурентна і відсутня на ринку.

Підведення механічної енергії у активаторах різних принципів дії підвищує реактивну здатність компонентів широкого спектру різноманітних сумішей [2], у тому числі, сприяє «налагодженню стосунків» між частками кварцу та портландцементу. Серед можливих варіантів найбільш привабливою виглядає механічна активація зволоженої суміші безпосередньо перед формуванням цегли на пресах напівсухого пресування – «волога активація» по класифікації загально визнаного фахівця щодо активації Болдирева В.В. [3].

Найбільший досвід виробничого застосування мають активатори валкового типу, у яких активація здійснюється, в основному, за рахунок взаємного тертя часток товстого шару зволоженої суміші під час його ущільнення прокатуванням під валком на протязі десятків або й сотень циклів. Зношення робочих органів у таких активаторах значно менше, ніж у активаторах ударної дії – у так званій «дезінтеграторній технології» [4, 5].

Найбільш економічними загально визнані швидкохідні валкові активатори, які значно виграють у металоємності й трудоміккості обслуговування у порівняння з традиційними тихохідними валковими активаторами – бігунами [6] та подібними їм сучасними

механоактиваторами, доповненими планетарними змішувачами, які пропонує китайська фірма «Тітан» для комплексів по виробництву цегли із піску та золи ТЕС [7].

До таких активаторів відносяться барабанно-валковий активатор [8], а також тарілчасто-валковий активатор (далі – ТВА) [9,10], який базується на ідеї все більш популярного зараз тарілчастого млина з декількома валками, що витісняє традиційні кульові млини у виробництві цементу [11].

ТВА [9] (рис.1) має нерухомий тарель 1 і декілька (2...4) конічних валків 2, змонтовані на підшипниках на осях, які шарнірно прикріплені до зв'язаного із приводом приводного валу 8.



Рис. 1. Принципова схема ТВА

- 1 – тарель; 2 – валок; 3 – приводний вал; 4 – диск-розподільувач;  
 5 – завантажувальна лійка; 6 – розпушувачі; 7 – корпус з кришкою;  
 8 – кільце регулювання товщини шару; 9 – лоток розвантаження

До приводного валу 3 прикріплений диск-розподільувач 4, над яким змонтована завантажувальна лійка 5, а також розпушувачі 6. До більшого діаметра тареля 1 примикає циліндричний корпус з кришкою 7, а до меншого діаметра – кільце 8 регулювання товщини шару суміші на тарелю 1 та лоток розвантаження 9.

Попередньо підготовлена до формування зволожена піщаноцементна суміш подається у завантажувальну лійку 5 і потрапляє на диск-розподільувач 4, який рівномірно розкидає її по стінці циліндричного корпусу 7. Під дією власної ваги суміш поступає на тарель 1 у зону завантаження по периметру тареля – у зону дії валків 2. Периферійне завантаження є важливою відмінністю від валкових млинів та бігунів. Саме воно забезпечує рух суміші назустріч відцентровій силі, що діє на кожну частку суміші, яка зіткнулася з елементом валка – випадкове передчасне викидання неактивованих часток у лоток розвантаження 9 зведене до мінімуму. Наявність кута нахилу площини тареля 1 до горизонту покращує умови попадання суміші під валки 2 й дозволяє нарощувати корисну складову  $P_{вц}$  відцентрової сили  $P_{вц}$ .

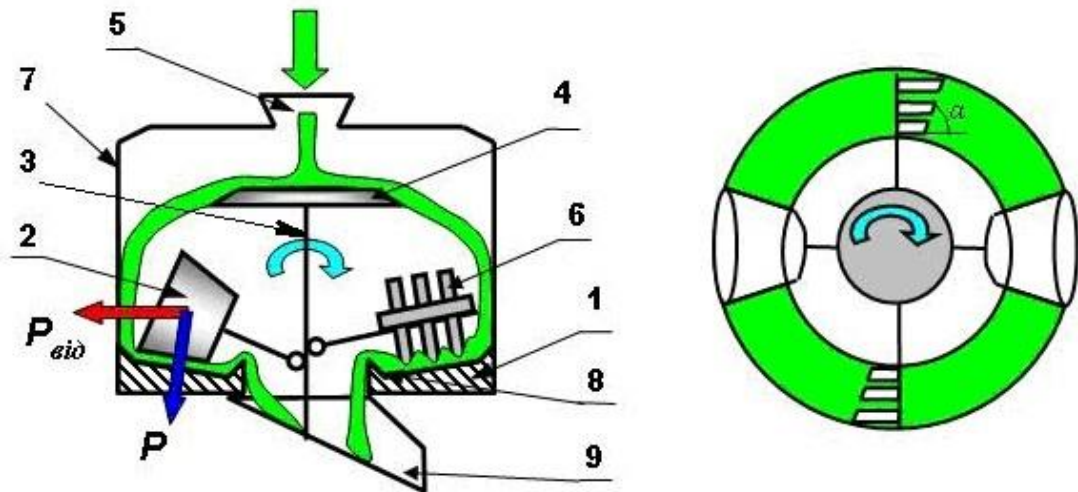
Суміш потрапляє під валки 2, прокатується під ними й просувається вздовж робочої поверхні тареля 1 до зони малого діаметра шаром, товщина якого встановлюється висотою кільця 8. Під час цього руху суміш багатократно ущільнюється прокатуванням під валками 2 й розрихлюється дією розпушувачів 6. Після здійснення десятків або й сотень циклів ущільнення шару прокатуванням валками 2 й рихлень розпушувачами 6 активована суміш у зоні малого діаметра тареля 1 пересипається через кільце 8 регулювання товщини шару під тарель, звідки розвантажується. Нерухомий тарель із кільцем регулювання товщини шару, разом із периферійним завантаженням, забезпечують потрібну значну кількість прокатувань суміші під валками, на відміну від валкових млинів. А наявність декількох валків із



притисканням валків до шару суміші за рахунок відцентрової сили, без спеціальних складних притискних пристроїв у вигляді силових циліндрів – меншу металоємність у порівнянні з бігунами чи барабанно-валковим активатором.

Більш привабливим є режим роботи ТВА без рихлення ущільненого шару після кожного прокатування. На рис. 2 показані схема, основні характеристики й фото ТВА по патенту [10] для роботи у такому режимі – у ньому не потрібні швидко зношувальні розрихлювачі, не витрачається енергія на рихлення й істотно зменшується енергоємність кочення валків по ущільненому шару.



Рис. 2. Схема ТВА без рихлення та його технічні характеристики  
 1 – лійка живлення; 2 – розподілювач; 3 – валок; 4 – важіль; 5 – таріль; 6 – скидач;  
 7 – лоток розвантаження; 8 – упори; 9 – кільце регулювання товщини шару;  
 10 – розвантажувальний таріль; 11 – основний привод; 12 – приводний вал;  
 13 – привод розвантаження; 14 – підшипниковий стакан.



Рис. 3. Фото ТВА без рихлення (по патенту [10])

Ті сотні прокатувань валками товстого зволоженого шару перероблюваної суміші, дія яких обумовлює позитивний ефект активації, проходять під час повільного руху шару в радіальному напрямку, від зовнішнього до внутрішнього діаметра тареля 5, під дією різниці у тиску – рис. 4.

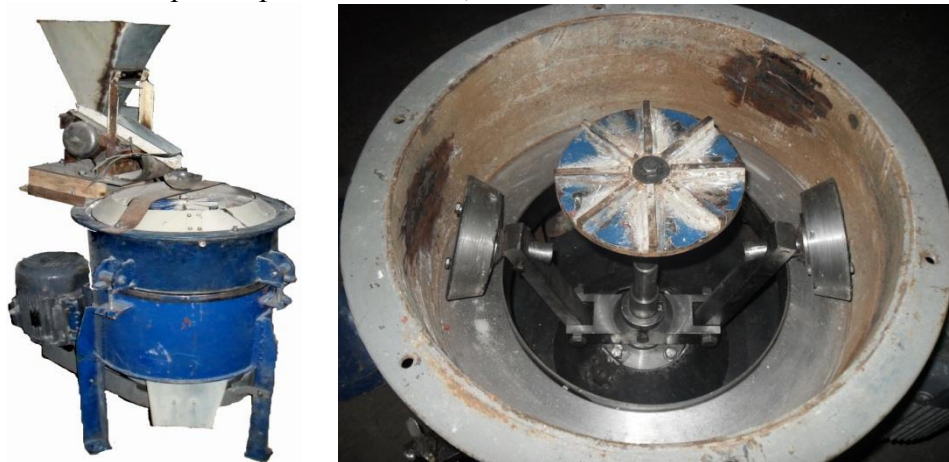

Рис. 4. Картина радіального руху шару суміші у ТВА без розпушування

Лабораторні дослідження й виробничі випробування підтвердили ефективність використання ТВА у режимі без рихлення. Вироби, сформовані з активованої суміші методом напівсухого пресування на гідравлічному пресі, після 28 діб нормального твердіння показували міцність на стиск, на 25 % більшу базових, із суміші без активації. Аналогічна економія витрат цементу гарантує окупність впровадження ТВА у міні комплекс по виробництву піщаноцементної цегли на протязі не більше одного року.

Аналіз результатів теоретичних досліджень закономірностей руху шару суміші по тарелю [12], підтверджених вимірюваннями розподілу тиску й траєкторій руху фарбованих фрагментів, дозволив рекомендувати раціональні параметри об'єкту досліджень – процесу активації у ТВА без рихлення.

У процесі експериментів виявлено, що режиму без рихлення притаманний негативний ефект – вібрація валків, інтенсивність якої підвищується з нарощуванням вмісту цементу у суміші й, відповідно, пластичності останньої. У разі підвищення вмісту цементу до 14-16%, необхідного для отримання цегли марки 200, вібрація стає надмірною – ефективність активації падає.

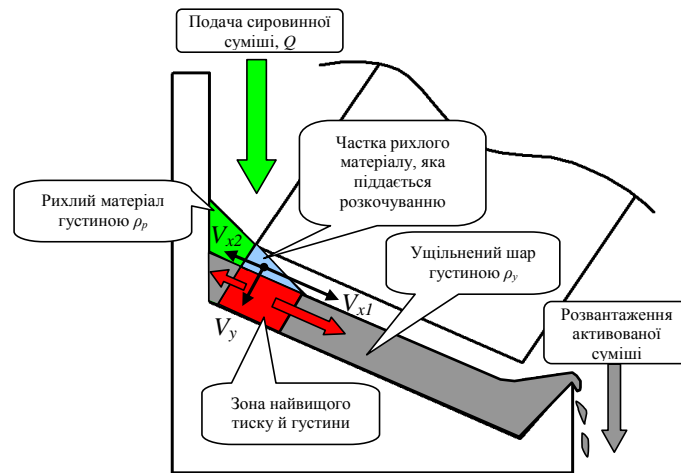
Вібрація є наслідком інтенсивно досліджуваного останнім часом ефекту «хвилеутворення», що супроводжує процес ущільнення товстого шару сипкого матеріалу прокатуванням під валком. Ефект виникає внаслідок дії дотичних напружень у поверхневому шарі суміші, що прокатується валком, і проявляється найбільш рельєфно під час прокатування саме ущільненого шару. Сутність ефекту полягає у тому, що частка шару витискається з-під валка у «хвилю» перед валком. Після певного ущільнення хвиля «захоплюється» валком, який «підстрибує» на ній, а потім «занурюється» у шар, що й є джерелом вібрації.

Закономірності процесу «хвилеутворення», розглянуті з використанням моделі Освальда-де-Віля, яка широко застосовується для описання течії різноманітних не ньютонівських рідин, підтвердили неминучість вібрації при високій швидкості валка, і збільшення її інтенсивності у разі нарощування тиску валка на шар, особливу при переробці сумішей досить високої пластичності.

Для зменшення негативного впливу вібрації запропоноване встановлення амортизаторів між віссю кожного валка й приводним валом, по аналогії з рішенням, запропонованим в патенті [13] – рис. 5. Тип й характеристику амортизатора та його параметри слід підбирати з урахуванням параметрів ТВА та властивості суміші, яка запланована для активації. Найкраще підійдуть м'які амортизатори, наприклад, двотрубні газомасляні фірми Monroe.



Рис. 5. Встановлення амортизаторів у ТВА для запобігання вібрації  
1 – тарель; 2 – валок; 3 – вал приводний; 4 – амортизатор;  
5 – конус повертання просипу на тарель

#### Висновки

1. Доведена доцільність використання у мінікомплексах по виробництву пішаоцементної цегли швидкохідного активатора валкового типу для додаткової переробки суміші перед формуванням.
2. Запропоновано використання тарілчасто-валкового активатора, що працює без рихлення після кожного прокатування валка по шару суміші. Лабораторними експериментами та промисловими випробуваннями доведена ефективність такого режиму.
3. Для запобігання негативного впливу вібрації, притаманній режиму без рихлення шару після кожного прокатування, рекомендоване встановлення амортизаторів між віссю кожного валка і приводним валом.

#### ДЖЕРЕЛА ТА ЛІТЕРАТУРА

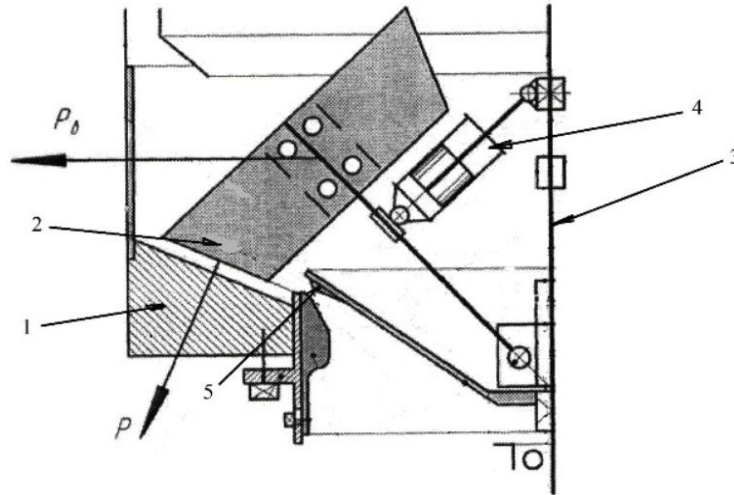
1. Костюк Т.А. Цементно-песчаные бетоны и изделия, получаемые полусухим прессованием без тепловлажностной обработки: Дис... канд. техн. наук: 05.23.05 / Костюк Татьяна Александровна; Харьковский государственный технический университет строительства и архитектуры. – Х., 1999. – 155 с.
2. Balaz P. Mechanochemistry in nanoscience and mineral engineering / P. Balaz. – Slovakia: Slovak Academy of Science, Institute of Geotechnics, 2008. – 409 p.
3. Boldyrev V.V. Hydrothermal reactions under mechanochemical action / V.V. Boldyrev // Powder Technology. – 2002. – Vol. 122. – P. 247–254.
4. Универсальная дезинтеграторная активация. – Таллин: Валгус, 1980. – 111 с.
5. Хинт Й.А. Основы производства силикальцитных изделий : монография / Й.А. Хинт – Л.,М.: Государственное издательство литературы по строительству, архитектуре и строительным материалам, 1962. – 642 с.
6. Ковтун И.П. Активизированные растворы, бетоны и изделия из доменных шлаков / И.П. Ковтун – К., Госстройиздат УССР, 1962. – 326 с.
7. Сайт від компанії «Titan-machinery». – [Електронний ресурс]. – Режим доступу: <http://titan-machinery.com/>.
8. Савченко О.Г. Обладнання комплексів для виробництва будівельних дрібноштучних стінових виробів: навч. посібник / О.Г. Савченко. – Харків, 2006. – 416 с.
9. Пат. України 94161 МПК В02С 15/04. Тарілчасто-валковий агрегат / О.Г. Савченко, Г.Д. Федоров, М.С. Болотських, О.Ю. Крот, А.В. Супряга, Д.В. Супряга, заявник та патентовласник О.Г. Савченко. – а2009 11157; заявл. 03.11.09; опубл. 11.04.2011, Бюл.№7.

10. Пат. України 107261 С2 МПК В02С 15/04. Тарілчасто-валковий активатор / Г.Д. Федоров, А.В. Супряга, О.Г. Савченко, М.С. Болотських, В.О. Буцький, А.В.Ручка, заявник та патентовласник – Харківський національний університет будівництва та архітектури. – а2013 03999; заявл. 01.04.13; опубл. 10.12.2014, Бюл.№23.

11. Redundancy and interchangeability – large vertical roller mills for grinding cement raw material. (Избыточность и взаимозаменяемость – большие вертикальные мельницы для помола цементного сырьевого материала) / CEMENT INTERNATIONAL. – 2009. – №1. – S.27-31.

12. Савченко А.Г. Результаты исследований давления в слое смеси под валком тарельчато-валкового активатора / Савченко А.Г., Буцкий В.А., Супряга А.В., Супряга Д.В. // Сборник статей по материалам XXIV международной заочной научно-практической конференции. (07.08.2013 г.); Новосибирск: Изд. «СибАК», 2013. – С.160-167.

13. Пат. України 106831 С2 МПК В02С 15/06 (2006.01). Тарілчасто-валковий млин / Г.Д. Федоров, О.Г. Савченко, В.І.Вінниченко, В.С.Кобилев, Т.Г.Іващенко, В.В.Куземський, А.В. Супряга, заявник та патентовласник – Савченко О.Г. – а2013 06230; заявл. 20.05.13; опубл. 10.10.2014, Бюл. №24.

**ВІДОМОСТІ ПРО АВТОРІВ / СВЕДЕНИЯ ОБ АВТОРАХ**

**Аллаберганова Хуснида Рашидовна** – студентка факультета естественных наук Ургенчского государственного университета (Ургенч, Узбекистан)

**Аллоберганова Зебо Бекмаматовна** – доцент кафедры биологии Ургенчского государственного университета (Ургенч, Узбекистан)

**Алмашій Іван Іванович** – старший викладач кафедри психології Мукачівського державного університету (Мукачево, Україна)

**Бабаджанова Сайёра Хушнатовна** – доцент кафедры биологии Ургенчского государственного университета (Ургенч, Узбекистан)

**Бабоев Саидмурат Кимсанбаевич** – доктор биологических наук, научный сотрудник Института генетики и экспериментальной биологии растений Академии наук Узбекистана (Ташкент, Узбекистан)

**Бакатович Александр Александрович** – кандидат технических наук, доцент кафедры строительного производства Полоцкого государственного университета (Новополоцк, Беларусь)

**Бозоров Тохиржон** – научный сотрудник Института генетики и экспериментальной биологии растений Академии наук Узбекистана (Ташкент, Узбекистан)

**Болваненко Людмила Володимирівна** – викладач економічних дисциплін Дніпровського коледжу ракетно-космічного машинобудування Дніпровського національного університету імені Олеся Гончара (Дніпро, Україна)

**Боса Віта Петрівна** – старший викладач кафедри романської філології та порівняльно-типологічного мовознавства Київського університету імені Бориса Грінченка (Київ, Україна)

**Бурцева Людмила Вікторівна** – слухачка факультету післядипломної освіти Київського національного університету імені Тараса Шевченка (Київ, Україна)

**Василенко Ігор Ярославович** – кандидат педагогічних наук, доцент кафедри початкової та дошкільної освіти Львівського національного університету імені Івана Франка (Львів, Україна)

**Василенко Леся Павлівна** – кандидат психологічних наук, доцент кафедри психології Дрогобицького державного педагогічного університету імені Івана Франка (Дрогобич, Україна)

**Власенко Валентин Анатолійович** – кандидат економічних наук, доцент кафедри менеджменту Вищого навчального закладу Укоопспілки «Полтавський університет економіки і торгівлі» (Полтава, Україна)

**Гасанова Аліса Євгеніївна** – студентка 6 курсу (магістрант) Інституту економіки, менеджменту та інформаційних технологій Вищого навчального закладу Укоопспілки «Полтавський університет економіки і торгівлі» (Полтава, Україна)

**Давыденко Надежда Владимировна** – кандидат технических наук, старший преподаватель кафедры теплогазоснабжения и вентиляции Полоцкого государственного университета (Новополоцк, Беларусь)

**Данча Любов Іванівна** – аспірант III року навчання кафедри теорії та методики журналістської творчості ПВНЗ «Міжнародний економіко-гуманітарний університет імені академіка Степана Дем'янчука» (Рівне, Україна)

**Дерев'янюк Інна Володимирівна** – аспірант IV року навчання кафедри історії педагогіки та порівняльної педагогіки Харківського національного педагогічного університету імені Г. С. Сковороди (Харків, Україна)

**Дерев'янюк Світлана Іванівна** – кандидат економічних наук, доцент кафедри обліку та оподаткування Національного університету біоресурсів і природокористування України (Київ, Україна)

**Должонюк Андрей Валентинович** – аспірант I года обучения кафедры строительного производства Полоцкого государственного университета (Новополоцк, Беларусь)

**Дьєрке Гейза Гейзович** – аспірант III року навчання кафедри історії і теорії мистецтва Львівської національної академії мистецтв (Львів, Україна)

**Їкубов Ғайрат Қувондиқович** – доцент кафедри біології Ургенчского государственного университета (Ургенч, Узбекистан)

**Єланцева Ірина Іванівна** – аспірант I року навчання кафедри історії педагогіки і порівняльної педагогіки Харківського національного педагогічного університету імені Г. С. Сковороди (Харків, Україна)

**Керестень Іштван Степанович** – доцент кафедри педагогіки Ужгородського національного університету (Ужгород, Україна)

**Князевич Анна Олександрівна** – доктор економічних наук, доцент, професор кафедри менеджменту Рівненського державного гуманітарного університету (Рівне, Україна)

**Коломієць Наталія Андріївна** – кандидат педагогічних наук, доцент кафедри виховних технологій та педагогічної творчості Уманського державного педагогічного університету імені Павла Тичини (Умань, Україна)

**Кравчук Оксана Олександрівна** – старший науковий співробітник відділу науково-організаційної роботи Українського інституту експертизи сортів рослин (Київ, Україна)

**Лаврук Олександр Валерійович** – кандидат економічних наук, асистент кафедри підприємництва, торгівлі та біржової діяльності Чернівецького національного університету імені Юрія Федьковича (Чернівці, Україна)

**Левицький Віталій Орестович** – кандидат історичних наук, доцент, докторант кафедри історії України Тернопільського національного педагогічного університету імені Володимира Гнатюка (Тернопіль, Україна)

**Лобзова Людмила Анатоліївна** – кандидат біологічних наук, викладач вищої категорії, викладач-методист, викладач біології та екології циклової комісії природничо-математичних дисциплін Дніпровського державного коледжу будівельно-монтажних технологій та архітектури, голова міського методичного об'єднання викладачів біології м. Дніпра (Дніпро, Україна)

**Маєвська Ольга Миколаївна** – аспірант I року навчання кафедри теорії і методики технологічної освіти Полтавського національного педагогічного університету імені В. Г. Короленка (Полтава, Україна)

**Машарипов Адамбай Атаназарович** – преподаватель кафедри ґрунтознавства Ургенчского государственного университета (Ургенч, Узбекистан)

**Нагай Богдана Миколаївна** – аспірант II року навчання кафедри теорії, історії мистецтв та виконавства факультету мистецтв Східноєвропейського національного університету імені Лесі Українки (Луцьк, Україна)

**Ортікова Наталія Володимирівна** – аспірант I року навчання кафедри психології та соціальної роботи, старший науковий співробітник проблемної науково-дослідної лабораторії з профорієнтації та профнавчання безробітних Інституту підготовки кадрів державної служби зайнятості України (Київ, Україна)

**Перетятко Дем'ян Юрійович** – аспірант III року спеціальності «Декоративно-прикладне мистецтво» Львівської національної академії мистецтв (Львів, Україна)

**Пирманова Санобар Мадияровна** – кандидат сільськогосподарських наук, преподаватель кафедри ґрунтознавства Ургенчского государственного университета (Ургенч, Узбекистан)

**Пиртко Мар'ян Сергійович** – аспірант I року навчання кафедри трудових ресурсів і підприємництва Національного університету водного господарства та природокористування (Рівне, Україна)

**Поздняков Олександр Вікторович** – кандидат філологічних наук, доцент кафедри іноземних мов і країнознавства Прикарпатського національного університету імені Василя Стефаника (Івано-Франківськ, Україна)

**Приступа Ольга Василівна** – викладач кафедри дизайну Луцького національного технічного університету (Луцьк, Україна)

**Рахимова Холисон Максудовна** – преподаватель кафедры почвоведения Ургенчского государственного университета (Ургенч, Узбекистан)

**Романовский Сергей Александрович** – ассистент кафедры строительного производства Полоцкого государственного университета (Новополоцк, Беларусь)

**Ручка Артем Володимирович** – аспірант III року навчання кафедри механізації будівельних процесів Харківського національного університету будівництва та архітектури (Харків, Україна)

**Сабилова Гулхайё** – студентка факультета естественных наук Ургенчского государственного университета (Ургенч, Узбекистан)

**Салаева Робия** – студентка факультета естественных наук Ургенчского государственного университета (Ургенч, Узбекистан)

**Сігарчук Валерія Валеріївна** – викладач економічних дисциплін Дніпровського коледжу ракетно-космічного машинобудування Дніпровського національного університету імені Олеся Гончара (Дніпро, Україна)

**Ставицька Світлана Олексіївна** – доктор психологічних наук, професор, завідувач кафедри загальної і соціальної психології та психотерапії факультету психології Національного педагогічного університету імені М. П. Драгоманова (Київ, Україна)

**Чиникулов Баходир Хурозович** – кандидат биологических наук, научный сотрудник Института генетики и экспериментальной биологии растений Академии наук Узбекистана (Ташкент, Узбекистан)

**Шапвалова Наталія Петрівна** – старший викладач кафедри фінансів і кредиту Харківського інституту бізнесу і менеджменту (Харків, Україна)

**Шелест Надія Анатоліївна** – здобувач кафедри педагогіки Національного університету біоресурсів і природокористування України (Київ, Україна)

**Школьна Марія Сергіївна** – аспірант II року навчання кафедри педагогіки Національного університету біоресурсів і природокористування України (Київ, Україна)

**Штефан Людмила Андріївна** – доктор педагогічних наук, професор, завідувач кафедри історії педагогіки і порівняльної педагогіки Харківського національного педагогічного університету імені Г. С. Сковороди (Харків, Україна)

**Юсупов Ҳасанбой Рустамович** – студент факультета естественных наук Ургенчского государственного университета (Ургенч, Узбекистан)

## ЗМІСТ / СОДЕРЖАНИЕ

### БИОЛОГІЧНІ НАУКИ / БИОЛОГИЧЕСКИЕ НАУКИ

<i>Файрат Ёкубов, Зебо Аллоберганова, Хуснида Аллаберганова</i> ҚОВОҚДОШЛАР ОИЛАСИГА МАНСУБ ЭРТАПИШАР ҚОВУН НАВЛАРИНИНГ БИОЭКОЛОГИК ХУСУСИЯТЛАРИ	3
<i>Санобар Пирманова, Адамбай Маширипов</i> ВЛИЯНИЕ СПОСОБОВ ВЫРАЩИВАНИЯ НА УРОЖАЙНОСТЬ И КАЧЕСТВО ПЛОДОВ ПЕРСПЕКТИВНЫХ СОРТОВ ТОМАТА	5
<i>Холисхон Рахимова, Ҳасанбой Юсунов</i> ОШ ҚОВОҚНИНГ УН-ШУДРИНГ КАСАЛЛИЛАРИ	7
<i>V.X.Chiniqulov, T.A.Vozorov, S.K. Baboev, Z.B.Alloberganova, R.S.Salayeva</i> KUZGI YUMSHOQ BUG'DOY NAVLARINI TUZLI SHAROITDA UNUVCHANLIGINI SKRINING QILISH VA CHIDAMLILIGINI STATISTIK VAHOLASH	10

### ЕКОЛОГІЯ / ЭКОЛОГИЯ

<i>Людмила Лобозова</i> ВПРОВАДЖЕННЯ ІНТЕРАКТИВНИХ ТЕХНОЛОГІЙ НАВЧАННЯ НА ЗАНЯТТЯХ З ЕКОЛОГІЇ	14
---	----

### ЕКОНОМІКА / ЭКОНОМИКА

<i>Людмила Болваненко, Валерія Сітарчук</i> ФІНАНСОВА СТАБІЛЬНІСТЬ ПРОМИСЛОВОГО ПІДПРИЄМСТВА: ПОГЛЯД НА СКЛАДОВІ В ТЕОРЕТИЧНОМУ АСПЕКТІ	23
<i>Світлана Дерев'яно</i> ДО ПИТАННЯ КЛАСИФІКАЦІЇ ВНУТРІШНЬОГО КОНТРОЛЮ	25
<i>Оксана Кравчук</i> ЕКОНОМІЧНІ ЧИННИКИ РОЗВИТКУ БУРЯКОЦУКРОВОГО ВИРОБНИЦТВА УКРАЇНИ	28
<i>Олександр Лаврук</i> МОТИВАЦІЙНИЙ МЕХАНІЗМ У ЗАБЕЗПЕЧЕННІ СТІЙКОГО РОЗВИТКУ ТВАРИННИЦТВА	30
<i>Мар'ян Пиртко</i> ГРОМАДСЬКІ ОРГАНІЗАЦІЇ ЯК ЕЛЕМЕНТ СИСТЕМИ ЗАЛУЧЕННЯ ЗОВНІШНІХ ІНВЕСТИЦІЙ В ЕКОНОМІКУ РЕГІОНУ	33

### МЕНЕДЖМЕНТ І МАРКЕТИНГ / МЕНЕДЖМЕНТ И МАРКЕТИНГ

<i>Валентин Власенко, Аліса Гасанова</i> ФОРМУВАННЯ ЕФЕКТИВНОЇ СИСТЕМИ АНТИКРИЗОВОГО УПРАВЛІННЯ ПІДПРИЄМСТВОМ В УМОВАХ ЕКОНОМІЧНОЇ КРИЗИ	36
<i>Анна Князевич</i> РИНОК ТУРИСТИЧНИХ ПОСЛУГ У СКЛАДІ ІННОВАЦІЙНОЇ ІНФРАСТРУКТУРИ КРАЇНИ	40

### ЖУРНАЛІСТИКА / ЖУРНАЛИСТИКА

<i>Любов Данча</i> ПРАВОВІ ГАРАНТІЇ СВОБОДИ ТА ВІДПОВІДАЛЬНОСТІ ЯК АСПЕКТ КОМУНІКАТИВНОЇ ВЗАЄМОДІЇ ДЕРЖАВИ ТА ЗМІ	42
---	----

### ІСТОРІЯ / ИСТОРИЯ

<i>Віталій Левицький</i> ЗАГАЛЬНИЙ ОГЛЯД ГАЛУЗЕЙ ЛЕГКОЇ ПРОМИСЛОВОСТІ НА НАДДНІПРЯНСЬКІЙ УКРАЇНІ В ДРУГІЙ ПОЛОВИНІ ХІХ – НА ПОЧАТКУ ХХ СТОЛІТТЯ	46
--	----



МИСТЕЦТВОЗНАВСТВО / ИСКУССТВОВЕДЕНИЕ

<i>Гейза Дьєрке</i> ТРАДИЦІЇ ТА НОВАЦІЇ В ЖАНРОВО-ПОБУТОВОМУ ЖИВОПИСІ ВОЛОДИМИРА МИКИТИ 1970–2010-х рр.	50
<i>Богдана Нагай</i> ОСОБЛИВОСТІ ХУДОЖНЬОГО ОБРАЗУ В МИСТЕЦТВІ ЖИВОПISУ	59
<i>Дем'ян Перетятко</i> ОСОБЛИВОСТІ ЗАПОВНЕННЯ ВХІДНИХ ОТВОРІВ В ЕКСТЕР'ЄРАХ СПОРУД ЛЬВІВСЬКОГО АР ДЕКО	63
<i>Ольга Приступа</i> ІННОВАЦІЇ В ДИЗАЙНІ УПАКОВКИ ДЛЯ ВИНА	69
<b>ПЕДАГОГІКА / ПЕДАГОГИКА</b>	
<i>Іван Алмашій, Іштван Керестень</i> ОСНОВНІ ЕТАПИ ФОРМУВАННЯ ЕКОЛОГІЧНОЇ КУЛЬТУРИ МОЛОДІ НА РЕГІОНАЛЬНОМУ РІВНІ	73
<i>Сайєра Бабаджанова, Гулхайє Собирова</i> ФОРМИРОВАНИЕ ЭКОЛОГИЧЕСКОЙ КУЛЬТУРЫ У ДОШКОЛЬНИКОВ, ИСПОЛЬЗУЯ ИГРОВУЮ ДЕЯТЕЛЬНОСТЬ	76
<i>Віта Боса</i> РОЗРОБКА ТЕХНОЛОГІЇ ФОРМУВАННЯ МОВЛЕННСВОЇ КОМПЕТЕНТНОСТІ МАЙБУТНІХ УЧИТЕЛІВ ІНОЗЕМНОЇ МОВИ У ПРОЦЕСІ ВИВЧЕННЯ ФАХОВИХ ДИСЦИПЛІН: ЦІЛЬОВИЙ КОМПОНЕНТ	78
<i>Ігор Василенко, Леся Василенко</i> РОЗВИТОК СОЦІАЛЬНО-ПСИХОЛОГІЧНОЇ КОМПЕТЕНТНОСТІ МАЙБУТНЬОГО ВЧИТЕЛЯ ПОЧАТКОВОЇ ШКОЛИ ПРИ ВИКЛАДАННІ МАТЕМАТИЧНИХ ДИСЦИПЛІН У ВНЗ	80
<i>Інна Дерев'янка</i> ПЕРЕДУМОВИ СТАНОВЛЕННЯ ТА РОЗВИТКУ ХРИСТИЯНСЬКОГО ВИХОВАННЯ ПІДЛІТКІВ У КИЇВСЬКІЙ РУСІ	83
<i>Ірина Єланцева</i> ТЕНДЕНЦІЇ ТА ПЕРСПЕКТИВИ ДІЯЛЬНОСТІ СОЦІАЛЬНО-ПЕДАГОГІЧНИХ СЛУЖБ ДЛЯ ДІТЕЙ В УКРАЇНІ	86
<i>Natalia Kolomiets</i> THE ROLE OF NATIONAL VALUES IN THE MAKING OF THE MODERN UKRAINIAN SOCIETY	89
<i>Ольга Масєвська</i> ПРОБЛЕМА ФОРМУВАННЯ ХУДОЖНЬО-ПРАКТИЧНОЇ КОМПЕТЕНТНОСТІ ТА ЇЇ ВИРІШЕННЯ В ЯПОНСЬКІЙ ЗАГАЛЬНООСВІТНІЙ ШКОЛІ	92
<i>Наталія Шаповалова</i> ПРАКТИЧНИЙ ДОСВІД ЗАСТОСУВАННЯ СОЦІОНІЧНОГО ПІДХОДУ ПІД ЧАС ПІДГОТОВКИ СТУДЕНТІВ ЕКОНОМІЧНИХ СПЕЦІАЛЬНОСТЕЙ У ВНЗ	96
<i>Надія Шелест</i> ФОРМУВАННЯ ЦІННІСНОГО СТАВЛЕННЯ ДО СТВОРЕННЯ СІМ'Ї У СТУДЕНТСЬКОЇ МОЛОДІ ЯК ПЕДАГОГІЧНА ПРОБЛЕМА	101
<i>Марія Школьна</i> ПІДВИЩЕННЯ ГОТОВНОСТІ КУРАТОРІВ СТУДЕНТСЬКИХ ГРУП ДО ВИХОВАННЯ СОЦІАЛЬНОЇ ЗРІЛОСТІ У СТУДЕНТІВ АГРАРНИХ КОЛЕДЖІВ	103
<i>Людмила Штефан</i> ТЕНДЕНЦІЇ ТА ПЕРСПЕКТИВИ РОЗВИТКУ ПРАВОВОГО ВИХОВАННЯ УЧНІВ У ВЕЛИКІЙ БРИТАНІЇ	105

**ПСИХОЛОГІЯ / ПСИХОЛОГИЯ**

*Наталія Ортікова*

КОМПЕТЕНТНІСНИЙ ПІДХІД У КАР'ЄРНОМУ ЗРОСТАННІ  
ФАХІВЦІВ ДЕРЖАВНОЇ СЛУЖБИ ЗАЙНЯТОСТІ 110

*Світлана Ставицька, Людмила Бурцева*

ПСИХОЛОГІЧНІ ОСОБЛИВОСТІ СТРЕСОСТІЙКОСТІ ПЕДАГОГА 113

**ФІЛОЛОГІЧНІ НАУКИ / ФИЛОЛОГИЧЕСКИЕ НАУКИ**

*Олександр Поздняков*

ОСОБЛИВОСТІ УТВОРЕННЯ НІМЕЦЬКИХ МОЛОДІЖНИХ СЛЕНГІЗМІВ  
ШЛЯХОМ ПРЕФІКСАЦІЇ 118

**ТЕХНІЧНІ НАУКИ. ТРАНСПОРТ /  
ТЕХНИЧЕСКИЕ НАУКИ. ТРАНСПОРТ**

*Андрей Долженок, Сергей Романовский,*

*Александр Бакатович, Надежда Давыденко*

ОЦЕНКА ПЕРСПЕКТИВНОСТИ ИСПОЛЬЗОВАНИЯ СОЛОМЫ И КОСТРЫ ЛЬНА  
ДЛЯ ПРОИЗВОДСТВА СТЕНОВЫХ МАТЕРИАЛОВ 122

*Артем Ручка*

АКТИВАТОР ТАРІЛЧАСТО-ВАЛКОВОГО ТИПУ  
ДЛЯ МІНІ КОМПЛЕКСІВ ПО ВИРОБНИЦТВУ ПІЩАНОЦЕМЕНТНОЇ ЦЕГЛИ 126

**ВІДОМОСТІ ПРО АВТОРІВ / СВЕДЕНИЯ ОБ АВТОРАХ 132**

Матеріали XXVII Міжнародної науково-практичної інтернет-конференції «Тенденції та перспективи розвитку науки і освіти в умовах глобалізації»: Зб. наук. праць. – Переяслав-Хмельницький, 2017. – Вип. 27. – 138 с.

Враховуючи свободу наукової творчості, редколегія приймає до друку публікації та статті тих авторів, думки яких не в усьому поділяє. Відповідальність за грамотність, автентичність цитат, правильність фактів і посилань, достовірність матеріалів несуть автори публікацій. Передрук і відтворення опублікованих у збірнику матеріалів будь-яким способом дозволяється тільки при посиланні на **«Тенденції та перспективи розвитку науки і освіти в умовах глобалізації»**.

Редакційна колегія залишає за собою право редагувати та скорочувати текст.

Адреса оргкомітету: 08401, Київська обл., м. Переяслав-Хмельницький, вул. Сухомлинського, 30 (к. 203), тел. 093 056 94 96

Матеріали інтернет-конференції розміщені на сайті:  
<http://confscientific.webnode.com.ua>

Укладачі: С.М.Кикоть, І.В.Гайдаєнко  
Верстка та дизайн: І.В.Гайдаєнко

Підписано до друку 10.09.2017 р.  
Формат 60×84 1/8. Папір офсет.  
Ум. друк. арк. 11,5.

Виробник ФОП Лукашевич О.М., свідоцтво про державну реєстрацію  
№2358000000002997 від 12.10.2011 р.  
08400, Київська обл., м. Переяслав-Хмельницький,  
вул. Покровська, 49, к. 12

